

Avant d'utiliser votre magnétoscope pour la première fois, commencer par lire le chapitre intitulé « Programmation du magnétoscope ».

## Sommaire

### Installation du magnétoscope

Branchement de votre magnétoscope avec le câble d'antenne ;	
Branchement de votre magnétoscope par le biais d'un raccord Péritel .....	3
Branchement de votre magnétoscope sur un réseau satellite ;	
Branchement de votre magnétoscope sur une chaîne Hi-Fi (Première option),	
Branchement de votre magnétoscope sur une chaîne Hi-Fi (Deuxième option) .....	4
Branchement de votre magnétoscope sur un autre magnétoscope,	
Branchement de votre magnétoscope sur un caméscope .....	5
Branchement d'un décodeur .....	6
Préréglage de votre magnétoscope sur le téléviseur .....	7
Préréglage de l'heure et de la date .....	8
Décodeur ou deuxième prise Péritel, Mise en place Canal + .....	9

### Préréglage de nouvelles chaînes

Préréglage manuel .....	10
Nom des chaînes .....	11
Ordonnancement des chaînes, Annulation de chaînes .....	12
Commandes du panneau avant .....	13

### Lecture d'une cassette

Lecture .....	14
Arrêt sur image, Recherche image variable, Ralenti variable,	
Recherche de début de nouvelles séquences (recherche d'index) .....	15
Format grand écran 16:9, Touche de saut de publicité .....	16
Sécurité Enfant, Réglage OSD .....	17

### Enregistrer une cassette

Enregistrement immédiat, Programmation d'enregistrement OTR .....	18
Enregistrement différé à l'aide des codes ShowView .....	19
Programmation normale d'un enregistrement .....	20
Liste des programmations, Modification ou effacement de programmations .....	21

### Autres fonctions

Horloge/Compteur de bande, Temps de bande restant et durée d'enregistrement de la cassettes, Accès à la position 0:00:00 du compteur, Mise à zéro du compteur .....	22
Cassettes; Fonctions de réduction de la consommation électrique;	
Choix de langues .....	23
Les options d'écoute .....	24
Le système hifi; Les modes sonores .....	25

### Annexe

Index - Renseignements Techniques .....	26
Précautions d'emploi .....	27
Guide de dépannage .....	31
Guide rapide d'utilisation .....	32



- ◆ Vous trouverez indiqué dans les pages suivantes les touches de la télécommande nécessaire à la commande des différentes fonctions décrites. Vous y verrez également les affichages sur l'écran de votre téléviseur et les messages de l'afficheur de votre magnétoscope.

Placer les piles dans la télécommande. Vérifier que les symboles (+) et (-) des piles correspondent aux symboles (+) et (-) du compartiment des piles.

## Branchement de votre magnétoscope avec le câble d'antenne

# 1

Avant de mettre votre magnétoscope en route, débrancher tous les appareils de l'alimentation secteur.

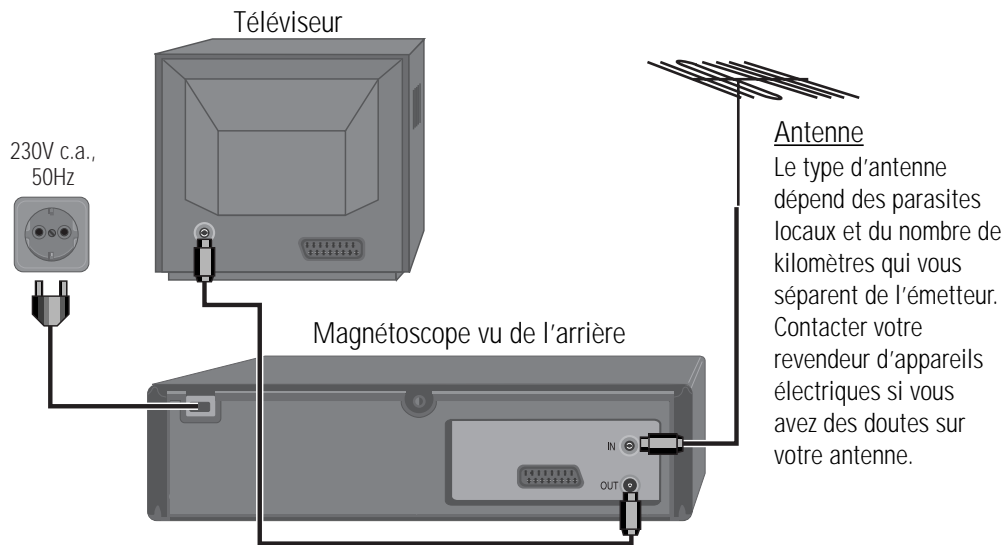

Ce cordon électrique est compris dans vos accessoires.

Si vous avez branché votre magnétoscope comme illustré dans la première option, passer à la page 7.

## Programmation de votre magnétoscope (deuxième option) - Branchement de votre magnétoscope par le biais d'un raccord PériTel

Avant de mettre votre magnétoscope en route, débrancher tous les appareils de l'alimentation secteur.

# 2

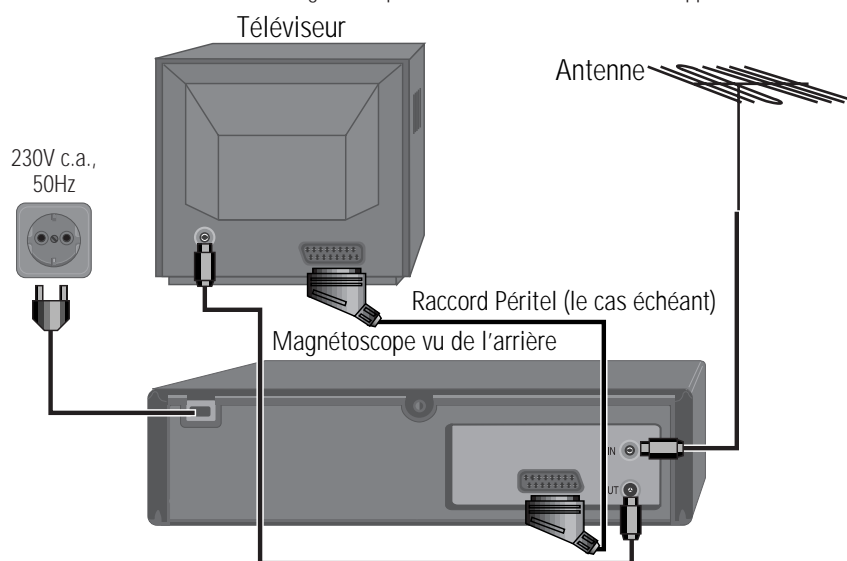

Lorsque vous choisissez ce branchement, si votre magnétoscope reçoit TF1 mais si votre téléviseur montre Canal Plus, il vous suffit d'appuyer sur le bouton TV/Magnétoscope (TV/VCR) de votre télécommande pour que votre téléviseur affiche automatiquement TF1.

Dans la plupart des cas, vous ne serez pas en mesure de modifier les chaînes en utilisant les commandes de votre téléviseur tant que vous n'aurez pas désactivé cette fonction en appuyant sur le bouton TV/VCR de votre magnétoscope.

Lorsque vous branchez votre magnétoscope en utilisant un raccord PériTel, l'image et le son sont de meilleure qualité.

Si vous avez branché votre magnétoscope comme illustré à la deuxième option, passer à la page 7.

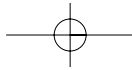

## Branchement de votre magnétoscope par le biais d'appareils supplémentaires - Branchement de votre magnétoscope sur un réseau satellite

Avant de mettre votre magnétoscope en route, débrancher tous les appareils de l'alimentation secteur.

**3**

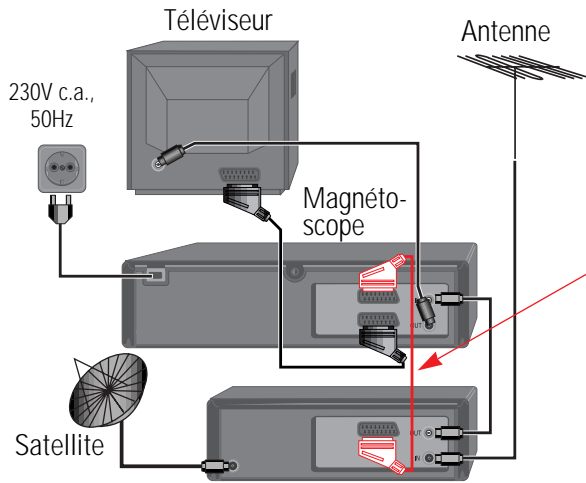

Vous pouvez vous servir de ce branchement si votre magnétoscope a deux prises Péritel. Cela améliore la qualité du son et de l'image lorsque vous effectuez des enregistrements à partir d'un réseau satellite.

Pour utiliser cette fonction, consulter la page 9.

Vérifier que le récepteur satellite est branché sur une chaîne appropriée du satellite.

## Branchement de votre magnétoscope sur une chaîne Hifi - Première option

Avant de mettre votre magnétoscope en route, débrancher tous les appareils de l'alimentation secteur.

**4**

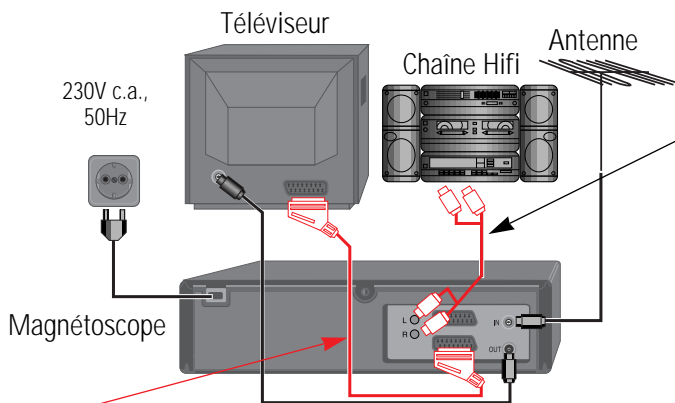

Brancher un câble phono sur la prise "Audio L/R" (G/D) du panneau arrière et sur la prise audio de n'importe quel amplificateur audio, le cas échéant. Si votre magnétoscope ne dispose pas de ce branchement, consulter la section suivante (deuxième option).

Vous pouvez également utiliser un raccord Péritel pour améliorer la qualité de l'image et du son de votre magnétoscope.

## Branchement de votre magnétoscope sur une chaîne Hifi - Deuxième option

Avant de mettre votre magnétoscope en route, débrancher tous les appareils de l'alimentation secteur.

**5**

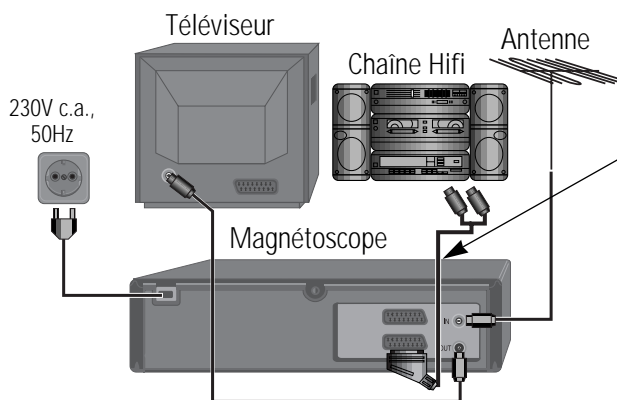

Brancher une prise Péritel sur le câble phono de la prise "AV1" du panneau arrière et sur la prise audio de n'importe quel amplificateur audio, le cas échéant.

4

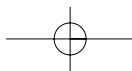

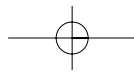

## Branchement de votre magnétoscope sur un autre magnétoscope

Avant de mettre votre magnétoscope en route, débrancher tous les appareils de l'alimentation secteur.

# 6

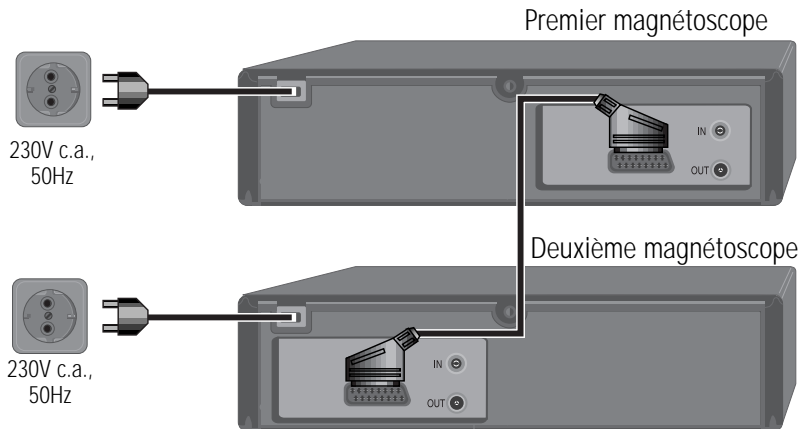

- 1) Introduire dans le premier magnétoscope la cassette sur laquelle vous souhaitez effectuer l'enregistrement.
  - 2) Introduire dans le deuxième magnétoscope la cassette que vous souhaitez enregistrer. Appuyer sur le bouton de lecture du deuxième magnétoscope, commuter en mode AV.
  - 3) Appuyer sur le bouton d'enregistrement du premier magnétoscope.
- Ce magnétoscope commence l'enregistrement.  
Si votre magnétoscope a deux prises Péritel, vous pouvez utiliser la deuxième prise pour brancher d'autres appareils.

## Branchement de votre magnétoscope sur un caméscope

Avant de mettre votre magnétoscope en route, débrancher tous les appareils de l'alimentation secteur.

# 7

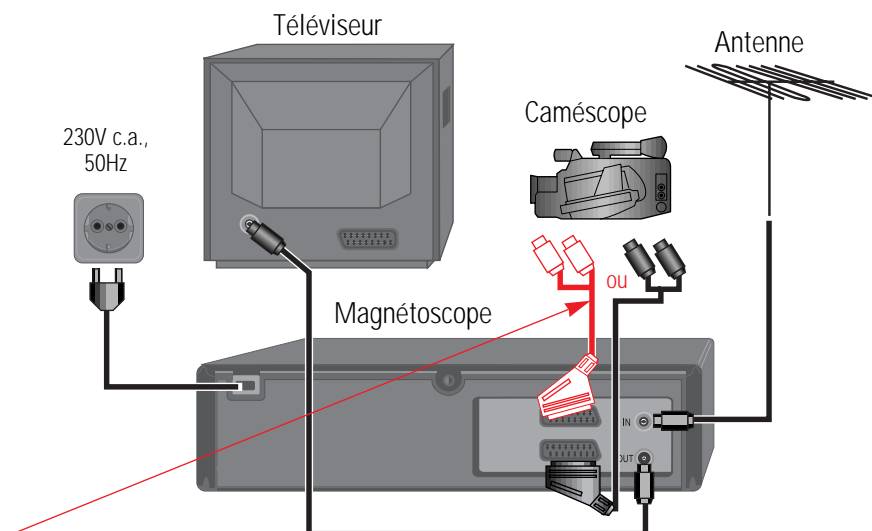

Si vous avez branché votre magnétoscope de cette façon, vous pouvez également brancher un raccord Péritel entre la prise "AV1" du panneau arrière de ce magnétoscope et le téléviseur. Pour utiliser cette fonction, consulter la page 9.

Vous pouvez également brancher le caméscope en utilisant un câble phono à condition que votre magnétoscope ait des prises d'entrée avant . Vérifier si cette connexion se trouve à l'avant de votre magnétoscope.

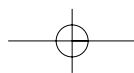

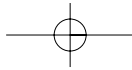

## Branchement d'un décodeur

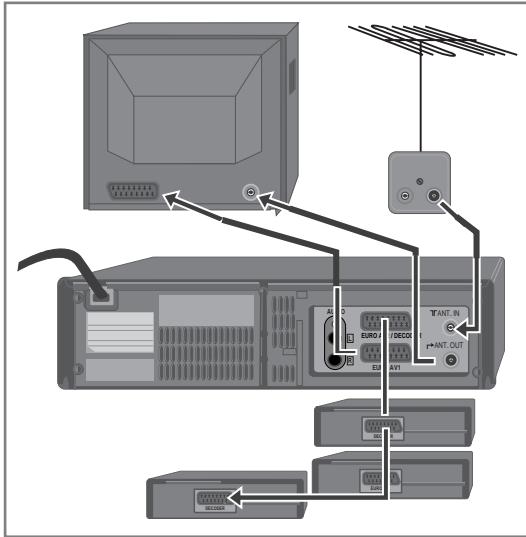

### Décodeur

Ces connexions vous permettent de:

- regarder et enregistrer un programme sans distorsion;
- enregistrer un programme tout en regardant la chaîne à péage (Canal+);
- regarder un programme tout enregistrant la chaîne à péage (Canal+).

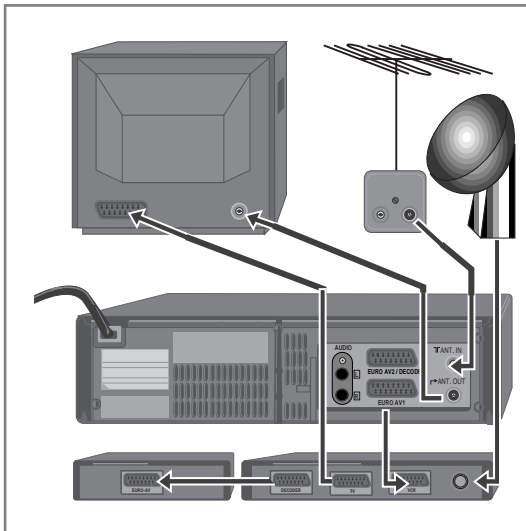

### Décodeur et antenne satellite

Pour bénéficier des avantages du système de programmation ShowView pour les chaînes captées via votre antenne satellite, vérifiez que les branchements correspondent au schéma ci-dessous.

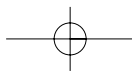

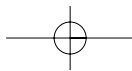

## Préréglage de votre magnétoscope sur le téléviseur

Dès que vous avez effectué les opérations décrites à la section "Programmation de votre magnétoscope" (schéma 1 de la page 3), mettre votre téléviseur en marche.

1

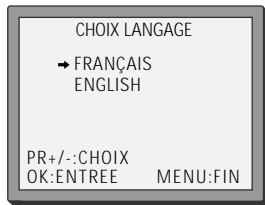

Programmer votre téléviseur en utilisant les fonctions de préréglage, comme indiqué dans le manuel du téléviseur jusqu'à l'apparition d'un écran bleu intitulé "CHOIX LANGAGE". Choisir la langue de votre choix en appuyant sur les touches **PR+** ou **PR-** puis sur le bouton **OK** de la télécommande. Mémoriser ce réglage sur le téléviseur.

Le message "AUTO MEMO" de programmation automatique n'apparaît sur votre écran que si votre magnétoscope offre cette fonction.  
Le message "RECHERCHE AUTO" de recherche automatique n'apparaît sur votre écran que si votre magnétoscope offre cette fonction.

2



Appuyer sur le bouton  de votre télécommande.

Si vous ne voyez pas cette image, vérifier que le magnétoscope est bien branché.

Appuyer sur **OK** pour déclencher l'option "AUTO MEMO!" ou "RECHERCHE AUTO!".

3

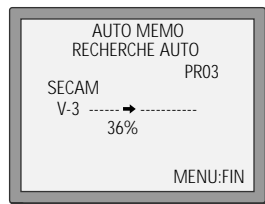

A moins que vous n'habitiez dans une région où la réception est mauvaise, la fonction "AUTO MEMO" ou "RECHERCHE AUTO" vous permet de programmer toutes les stations que vous pouvez recevoir dans votre pays et de les classer suivant un ordre logique comme, par exemple, TF1 pour la première chaîne, A2 pour la deuxième chaîne, et ainsi de suite.

Consulter les pages 11 et 12 si vous souhaitez modifier un des réglages automatiques. Vous devez terminer la quatrième opération avant de passer à la page 11 ou à la page 12.

4

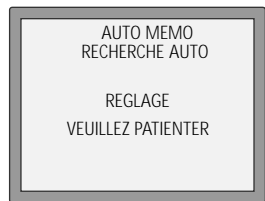

La programmation de l'horloge est également automatique. Si l'horloge n'a pas été programmée, son écran de réglage apparaît.

Consulter la pag suivante "Programmation de l'heure et de la date".

5

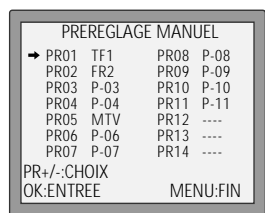

Si vous souhaitez modifier le nom des chaînes, passer à la page 11.

Si vous souhaitez modifier l'ordonnement des chaînes, consulter la page 12. Il vous faut modifier l'ordonnement des stations qui n'apparaissent pas dans un ordre logique ; par exemple, TF1 pour la première chaîne, A2 pour la deuxième chaîne, et ainsi de suite.

Appuyer sur la touche **MENU** pour mettre fin à cette fonction.

**Remarque importante :** si vous souhaitez couper l'alimentation secteur de votre magnétoscope pendant la nuit, vous n'avez pas besoin de procéder à un nouveau réglage de cet appareil. Il vous suffit d'appuyer sur la touche  puis sur le bouton **MENU** de la télécommande pour rétablir les paramètres de toutes les chaînes programmées. Consulter la pag suivante pour programmer l'heure et la date.



Le système de programmation automatique de votre magnétoscope donne en général les meilleurs résultats. Dans les régions où la réception est mauvaise, l'option **Fine Tuning (réglages précis)** permet parfois d'améliorer la réception. Choisir une station et la régler à l'aide des boutons **←** et **→**. Utiliser les touches numériques de la télécommande pour saisir le numéro sous lequel vous souhaitez mémoriser la chaîne ainsi programmée.

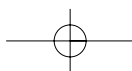

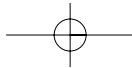

## Préréglage de l'heure et de la date

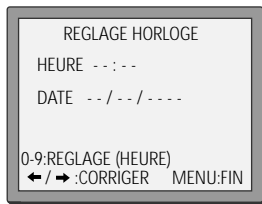
**1**

Si l'écran d'affichage "REGLAGE HORLOGE" ne s'affiche pas, appuyer sur la touche **MENU**.

Choisir l'option "REGLAGE MAGNETOSCOPE" en appuyant à deux reprises sur la touche **PR-** puis cliquer sur **OK**.

Choisir l'option "REGLAGE HORLOGE" en appuyant sur **OK**.

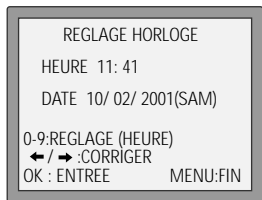
**2**

Dès que l'écran "REGLAGE HORLOGE" est affiché, passer à la position que vous souhaitez modifier en appuyant sur **←** ou **→**.

Utiliser les boutons numériques **0** à **9** de la télécommande pour programmer l'heure et la date exactes.

**3**

Appuyer sur **OK** pour confirmer les réglages puis sur **MENU** pour mettre fin à cette fonction.

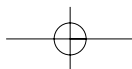

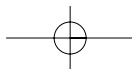

## Décodeur ou deuxième prise Péritel

Si votre magnétoscope dispose d'une sortie comme celle indiquée sur le schéma ci-dessous, vous pouvez connecter d'autres appareils comme il est indiqué dans les pages 4 et 5.

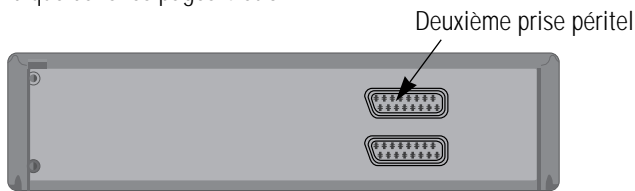

### Brancher les appareils sur votre magnétoscope

Appuyer sur la touche **MENU** et choisir "REGLAGE MAGNETOSCOPE" puis appuyer deux fois sur la touche **PR-** puis **OK**. Choisir une deuxième prise péritel en appuyant deux fois sur la touche **PR-** puis **OK**.

#### Autres Appareils AV2

Exemple : Caméscope, autre magnétoscope  
Choisir AV2 en appuyant sur la touche **OK**.  
Appuyer sur **MENU** pour terminer.  
Appuyer sur la touche **AV** jusqu'à ce que AV2 apparaisse sur l'écran.

#### Décodeur

Exemple : antenne satellite ou câble  
Choisir "décodeur" en appuyant sur **PR-** puis **OK**.  
Appuyer sur **MENU** pour terminer.

**Vous pouvez changer le mode AV du magnétoscope en appuyant sur la touche "AV" ou 00 ou PR+ ou PR-. Le changement apparaîtra sur l'écran.**

**Mode décodeur :** Dans ce mode, quand l'antenne satellite ou le câble est branché, ces derniers contrôlent votre magnétoscope. L'antenne satellite et le câble fonctionnent aussi en mode AV2. Dans ce cas, mettre votre magnétoscope en mode AV2 afin de regarder ou d'enregistrer les programmes diffusés par le satellite et le câble.

**Lire attentivement le manuel d'instruction votre décodeur satellite et de votre téléviseur afin d'obtenir de meilleurs résultats.**

## Mise en place Canal+

Pour que la chaîne Canal+ soit reconnue, il faut qu'elle soit programmée sur "CANAL+ MAR".

1

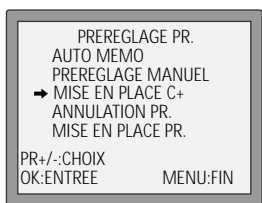

Appuyer sur la touche **MENU**.  
Choisir l'option "PREREGLEGE PR" en appuyant sur **PR-** puis sur **OK**.  
Choisir l'option "MISE EN PLACE CANAL+" en appuyant à deux reprises sur **PR-** puis sur **OK**.

2

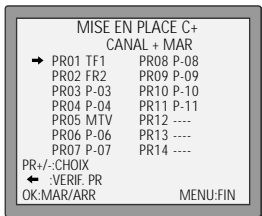

Appuyer sur **PR+** ou **PR-** pour sélectionner la Canal+.  
Appuyer sur **OK** pour activer ou désactiver cette option.  
Appuyer sur **MENU** pour sortir de cette fonction.

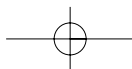



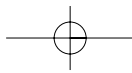

## Préréglage manuel

Le préréglage manuel vous permet de programmer de nouvelles stations ou des nouveaux appareils comme, par exemple, un récepteur satellite.

**Lorsque votre magnétoscope se trouve dans certains modes AV, vous ne pouvez pas utiliser cette fonction "PRERÉGLAGE MANUEL". Appuyer sur AV jusqu'à ce que la mention P- \_ \_ s'affiche devant votre magnétoscope.**



L'utilisation de ces boutons est indiquée dans les 2 pages suivantes.

- 1**

PRERÉGLAGE PR.  
 AUTO MEMO  
 → PRERÉGLAGE MANUEL  
 MISE EN PLACE C+  
 ANNULATION PR.  
 MISE EN PLACE PR.

PR+/-:CHOIX      MENU:FIN  
 OK:ENTREE

Appuyer sur la touche **MENU**.  
Sélectionner "PRERÉGLAGE PR" en appuyant sur **PR-** puis sur **OK**.
- 2**

PRERÉGLAGE MANUEL

→ PR01 TF1	PR08 P-08
PR02 FR2	PR09 P-09
PR03 P-03	PR10 P-10
PR04 P-04	PR11 P-11
PR05 MTV	PR12 ----
PR06 P-06	PR13 ----
PR07 P-07	PR14 ----

PR+/-:CHOIX      MENU:FIN  
 OK:ENTREE

Sélectionner "PRERÉGLAGE MANUEL" en appuyant sur **PR-** puis sur **OK**.
- 3**

PRERÉGLAGE MANUEL  
 PR29 P-29

PR+/-:RECH. HAUT/BAS  
 → : MODIF. NOM  
 ← : VERIF. PR  
 OK:ENTREE      MENU:FIN

Appuyer sur **PR+** ou **PR-** pour choisir une mémoire programmable vide. "----" ou "P-xx".  
Appuyer sur **OK** pour confirmer.
- 4**

PRERÉGLAGE MANUEL  
 PR29

SECAM  
 V-3 -----→-----  
 68%

PR+/-:RECH. HAUT/BAS  
 MENU :FIN

Appuyer sur **PR+** ou **PR-** pour programmer la chaîne de votre choix.
- 5**

PRERÉGLAGE MANUEL  
 PR29 P-29

PR+/-:RECH. HAUT/BAS  
 → : MODIF. NOM  
 ← : VERIF. PR  
 OK:ENTREE      MENU:FIN

Lorsque le mode "PRERÉGLAGE MANUEL" revient à l'écran, maintenir la pression sur le bouton ← pour faire apparaître images.  
Si ce n'est pas la bonne chaîne voire si l'image est perturbée, poursuivre la recherche en appuyant sur **PR+** ou **PR-**.
- 6**

Appuyer sur **OK** pour mémoriser la chaîne désirée. Rechercher d'autres chaînes (en recommençant à partir du point 3 ci-dessus) ou appuyer sur **MENU** pour quitter ce mode de préréglage.

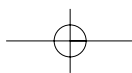

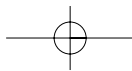

## Noms des chaînes

Si votre magnétoscope n'affiche aucun nom de chaînes ou un nom incorrect, vous pouvez résoudre ce problème facilement.

Lorsque votre magnétoscope est dans certains modes AV, vous ne pouvez pas vous servir de la fonction "PREREGLAGE PR". Appuyer sur AV jusqu'à ce que la mention P-\_\_ apparaisse à l'avant de votre magnétoscope.

- Appuyer sur **MENU**.  
Sélectionner "PREREGLAGE PR" en appuyant sur **PR-** puis sur **OK**.  
Sélectionner "PREREGLAGE MANUEL" en appuyant sur **PR-** puis sur **OK**.

2

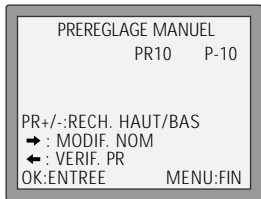

Passer aux détails que vous souhaitez corriger en appuyant sur **PR+** ou **PR-** puis sur **OK**.

Sélectionner "MODIF. NOM" en appuyant sur **→**.

3

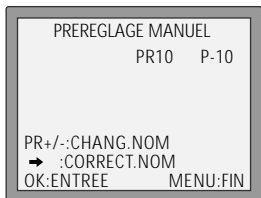

Utiliser la touche **PR+** ou **PR-** pour sélectionner un nom sur la liste mémoriser ou sélectionner de nouveau l'option "MODIF. NOM" puis taper un nom à quatre lettres et chiffres.

Pour saisir un nom à quatre lettres et chiffres, changer ces lettres et chiffres à l'aide du bouton **PR+** ou **PR-** ou passer au caractère suivant en utilisant le bouton **←** ou **→**.

4

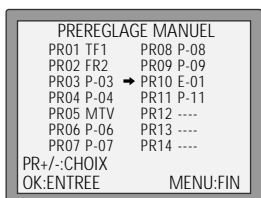

Appuyer sur **OK** pour confirmer et sur **MENU** pour mettre fin à cette fonction.



- Le pré réglage automatique assure normalement un accord idéal des chaînes. **Le réglage précis** est parfois utile dans les régions présentant de mauvaises conditions de réception. Sélectionner la chaîne et l'ajuster à l'aide des boutons **←** ou **→**. Utiliser les boutons numériques de la télécommande pour saisir le numéro de chaîne sous lequel vous souhaitez mémoriser la chaîne.

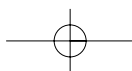

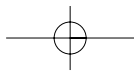

## Ordonnancement des chaînes

La fonction d'installation des chaînes vous permet de classer chaque chaîne vidéo en respectant l'ordre de votre téléviseur. Lorsque votre magnétoscope se trouve dans certains modes AV, vous ne pouvez pas utiliser la fonction "PREREGLAGE PR". Appuyer sur AV jusqu'à ce que la mention P-\_\_ s'affiche à l'avant de votre magnétoscope.

- 1 Appuyer sur **MENU**.  
Sélectionner "PREREGLAGE PR" en appuyant sur **PR-** puis sur **OK**.  
Sélectionner "MISE EN PLACE PR" en appuyant sur **PR+** puis sur **OK**.

2

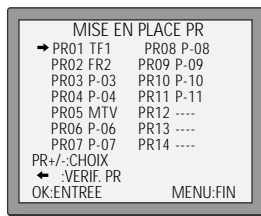

Appuyer sur **PR+** ou **PR-** pour sélectionner la chaîne dont vous souhaitez modifier l'emplacement. Confirmer en appuyant sur le bouton **OK**.

Appuyer sur **PR+** ou **PR-** pour amener la station au numéro de chaîne que vous souhaitez mémoriser. Confirmer à l'aide du bouton **OK**.

- 3 Appuyer sur **MENU** pour mettre fin à cette fonction.

## Annulation de chaînes

La fonction d'annulation de chaînes vous permet d'effacer les programmes mémorisés dont vous ne voulez plus.

Lorsque votre magnétoscope se trouve dans certains modes AV, vous ne pouvez pas utiliser la fonction "PREREGLAGE PR". Appuyer sur AV jusqu'à ce que la mention P-\_\_ s'affiche à l'avant de votre magnétoscope.

- 1 Appuyer sur **MENU**.  
Sélectionner "PREREGLAGE PR" en appuyant sur **PR-** puis sur **OK**.  
Sélectionner "ANNULATION PR" en appuyant à deux reprises sur **PR+** puis sur **OK**.

2

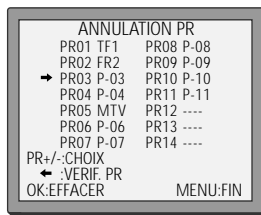

Appuyer sur **PR+** ou **PR-** pour sélectionner la chaîne que vous désirez effacer. Appuyer sur **OK** pour confirmer.

Maintenir la pression sur la touche **←** pour contrôler l'image obtenue.

3

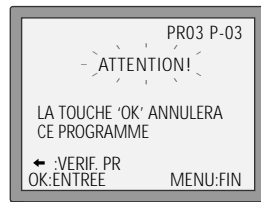

Si vous souhaitez annuler cette chaîne, appuyer sur **OK**.

Appuyer sur **MENU** pour mettre fin à cette fonction.

Si vous ne souhaitez pas effacer cette chaîne, appuyer sur **MENU**.



L'utilisation de ces boutons est indiquée dans les 2 pages suivantes.

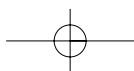

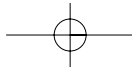



## Commandes du panneau avant

Les boutons suivants se trouvent à l'avant de votre magnétoscope.



 **VEILLE/MAR** Mise en marche / Mise en arrêt (veille).

 **STOP/▲EJECT** Arrêt / Éjection de cassette.

**VIDEO**  **AUDIO**  Prises d'entrée avant pour branchement d'un caméscope stéréo (canaux gauche et droit).  
*Ces commandes n'existent que sur certains modèles. Vérifier l'avant de votre magnétoscope pour voir si cette connexion est disponible.*

 **PR**  Sélection d'une chaîne.

 **ENR/IMM.** Enregistrement standard ou prolongement d'un enregistrement.  
Chaque nouvelle pression sur cette touche prolonge la durée de l'enregistrement de 30 minutes.

**R.R**  **AV.R**  Retour / Avance rapide de la cassette à partir de l'arrêt ou lancement de la recherche avant / arrière à partir du mode lecture.

 Démarrage de la lecture d'une cassette.

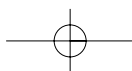

## Lecture d'une cassette

### Lecture

Enfoncer doucement la cassette dans le lecteur de cassette. Sa fenêtre doit être dirigée vers le haut.



L'utilisation de ces boutons est indiquée dans les 2 pages suivantes.



Démarrage de la lecture.

L'option A.SEL (Selection Audio) n'est proposée que sur certains modèles. Si cet écran n'apparaît pas lorsque vous appuyez sur ce bouton, cela signifie que l'option A.SEL n'existe pas sur votre magnéto.

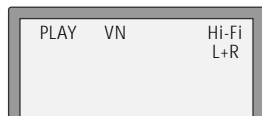

Si vous entendez une mixture sonore incompréhensible, en plusieurs langues, choisir le type de son désiré.

Cet écran n'apparaît que si vous utilisez une cassette Hi-Fi ou si vous regardez un enregistrement en Hifi ou en NICAM.



Arrêt de la lecture.



A partir de l'arrêt, avance rapide ou rembobinage de la cassette.

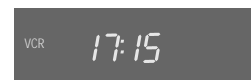

Ejection de la cassette.



- La lecture d'une **cassette démunie de sa languette de protection** comme, par exemple, un film préenregistré (voir page 23), démarre automatiquement.
- Lorsque vous regardez des cassettes de mauvaise qualité ou enregistrées sur d'autres magnétoscopes, vous pouvez vous servir des boutons **PR+** et **PR-** pendant que la cassette tourne pour limiter les bandes horizontales de distorsion.
- Lecture de **cassettes NTSC en PAL** : si vous lisez des cassettes enregistrées au format couleur NTSC (qui est utilisé aux Etats-Unis), sur ce magnéto, vous pouvez les regarder sur la plupart des téléviseurs PAL.  
Sur les téléviseurs plus anciens, plusieurs lignes noires peuvent apparaître en haut et en bas de l'écran. Les images peuvent également défiler vers le haut ou vers le bas. Pour éviter ces problèmes, ajuster le bouton de maintien V (V-HOLD) de votre téléviseur.  
NTSC: National Television Systems Committee
- Ce magnéto permet également de regarder les cassettes **MESECAM**.

# Lecture d'une cassette

## Arrêt sur l'image

Il doit y avoir une cassette dans le magnétoscope.



Arrêt sur l'image à partir du mode lecture.

Chaque pression sur cette touche permet de passer à l'image suivante.

Une pression sur la touche de lecture permet de revenir systématiquement à la lecture normale.

Au bout de cinq minutes environ d'arrêt sur image, la cassette revient automatiquement dans le mode de diffusion normale.

Si l'image arrêtée saute, vous pouvez la stabiliser en utilisant les boutons **PR+** et **PR-**.

## Recherche image variable

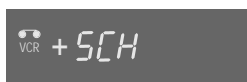

Continuer d'appuyer sur la touche **▶▶** pour modifier la vitesse de recherche en marche avant.

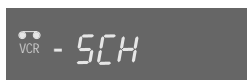

Continuer d'appuyer sur la touche **◀◀** pour modifier la vitesse de recherche en marche arrière.

Une pression sur la touche **▶** permet de revenir systématiquement à la lecture normale.

## Ralenti variable



Pendant la lecture, vous pouvez continuer d'appuyer sur la touche **▶** pour contrôler la vitesse du ralenti (six niveaux sont possibles).

Une pression sur la touche **▶** permet de revenir systématiquement à la lecture normale.

## Recherche de début de nouvelles séquences (recherche d'index)

Le système de recherche d'index vidéo vous permet de trouver le début de chaque séquence enregistrée sur votre magnétoscope. Votre magnétoscope pose un repère électronique (index) au début de toute nouvelle séquence ou enregistrement différé.

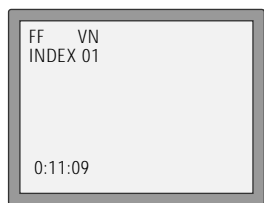

Appuyer sur la touche **INDEX+** pour effectuer une recherche en marche avant ou sur la touche **INDEX-** pour effectuer une recherche en marche arrière.

Le magnétoscope passe alors au début d'une séquence, en diffuse environ six secondes puis passe à la séquence suivante.

Une fois arrivé à la séquence recherchée, appuyer sur la touche de **LECTURE**.

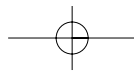

## Format grand écran 16 : 9

Ce format n'existe que pour des programmes en grand écran. Votre téléviseur doit avoir une fonction grand écran 16:9 et vous devez raccorder votre téléviseur à votre magnétoscope à l'aide d'un raccord Péritel A/V (Consulter le schéma 2 de la page 3).

- 1 Choisir l'option "COMMUT. 16:9" en appuyant sur **MENU**. Appuyer à deux reprises sur **PR-** puis sur **OK**. Appuyer sur **PR+** puis sur **OK**.



L'utilisation de ces boutons est indiquée dans les 2 pages suivantes.

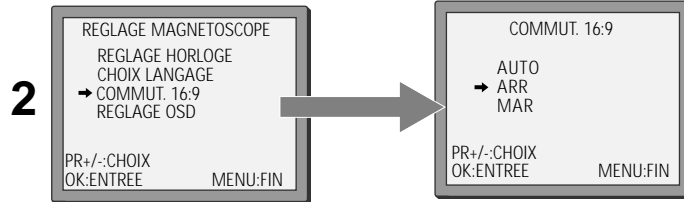

Appuyer sur **PR-** pour choisir le format de votre choix. Par exemple : -AUTO, -MAR ou -ARR. Confirmer votre sélection en appuyant sur **OK**.

COMMUT. 16:9 !

3

- AUTO**: le magnétoscope vérifie si la cassette est enregistrée en format grand écran (16:9) ou en format TV normal (4:3) avant de faire passer cette cassette dans le format approprié.
- MAR**: pour enregistrer et lire un programme au format grand écran 16:9.
- ARR**: pour enregistrer et lire un programme au format TV normal 4:3.

## Touche de saut de publicité

Lorsque vous appuyez sur la touche **▶▶ 30** de la télécommande, le magnétoscope fait avancer la bande pendant une durée de 30 secondes.

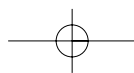

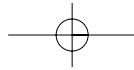



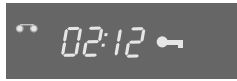

## Sécurité Enfant

Vous ne pouvez programmer le verrouillage à distance qu'à l'aide de votre télécommande. Vous pouvez empêcher qu'une autre personne ne se serve du magnétoscope avec la télécommande ou avec les commandes en façade.



Appuyer sur la touche  de la télécommande jusqu'à ce que le symbole  apparaisse à l'avant de votre magnétoscope. Vous ne pouvez alors plus utiliser votre magnétoscope. Seuls les enregistrements programmés en différé fonctionnent. Conserver votre télécommande en lieu sûr. Pour désactiver le verrouillage à distance, appuyer sur la touche  de la télécommande jusqu'à ce que le symbole  disparaisse de l'écran d'affichage avant.

## Réglage OSD

Ce magnétoscope dispose d'un OSD (On Screen Display) du mode ON, mais vous pouvez le changer pour le mode OFF. Quand une fonction est changée à partir des touches du magnétoscope ou de la télécommande, le changement s'affiche sur l'écran de votre téléviseur.

1

- Appuyer sur la touche **MENU**.
- Choisir "REGLAGE MAGNETOSCOPE".
- Et appuyer sur la touche **OK**.

2

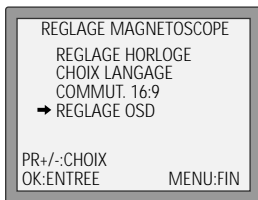

- Choisir "REGLAGE OSD".

3

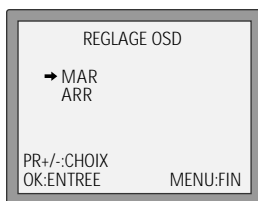

- Si vous désirez le mode ARR, appuyer sur la touche **PR-** puis sur **OK**.
- L'affichage électronique apparaît sur l'écran de votre téléviseur au début de chaque changement de mode.

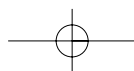



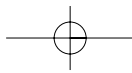

## Enregistrement immédiat



Charger une cassette munie de sa languette de protection (voir page 23).

Appuyer sur **PR+** ou **PR-** pour sélectionner la chaîne que vous désirez enregistrer.



Appuyer sur **SP/LP** si vous souhaitez doubler la longueur de la durée d'enregistrement de la cassette.

(Seulement pour 4head and HiFi)

Par exemple, sur une cassette E240, vous pouvez enregistrer un maximum de quatre heures lorsque le symbole SL vient s'afficher ou un maximum de huit heures lorsque le symbole LP apparaît à l'écran.



Appuyer sur la touche pour commencer l'enregistrement.



Appuyer sur si vous souhaitez interrompre pendant une courte durée l'enregistrement.

Appuyer sur pour reprendre l'enregistrement.

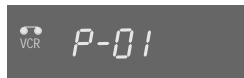

Appuyer sur pour arrêter l'enregistrement.

L'utilisation de ces boutons est indiquée dans les 2 pages suivantes.

## Prolongation d'enregistrement OTR (One Touch Recording)



Appuyer sur **PR+** ou **PR-** pour sélectionner la chaîne que vous désirez enregistrer. Chaque pression sur la touche , prolonge la durée d'enregistrement de 30 minutes. Jusqu'à 10 heures d'enregistrement sont ainsi possibles, à condition que la cassette offre une durée suffisante d'enregistrement.



- Pour désactiver cette fonction OTR, appuyer sur la touche pendant environ cinq secondes, jusqu'à ce que le magnétoscope arrête d'enregistrer.
- Pour enregistrer à partir d'un autre appareil raccordé à votre magnétoscope, consulter les pages 4, 5 et 9.

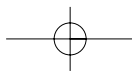

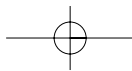

## Enregistrer une cassette

- ◆ Un réglage correct de l'heure et de la date est indispensable pour pouvoir effectuer des enregistrements différés.
- ◆ Charger une cassette munie de sa languette de protection (voir page 23) et offrant une durée suffisante d'enregistrement.

## Enregistrement différé à l'aide des codes ShowView

ShowView est un système automatique qui simplifie la programmation de l'heure et de la date.

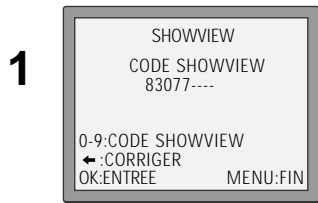

Appuyer sur **SV/V+** pour sélectionner l'écran ShowView. (Si cette touche ne figure pas sur votre télécommande, cela signifie que cette fonction n'existe pas sur votre magnétoscope. Passer à la page 20.)

Composer le numéros de codes ShowView figurant dans votre revue TV, à côté de l'émission que vous désirez enregistrer.

Utiliser pour cela les touches numériques **0 à 9**.

Appuyer sur **OK** pour valider votre choix.

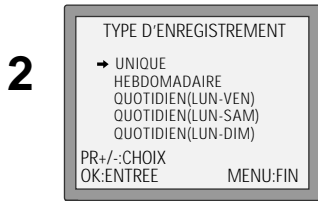

Appuyer sur **PR+** ou **PR-** pour sélectionner le nombre de fois que vous souhaitez effectuer cet enregistrement; par exemple, à une reprise, une fois par semaine, et ainsi de suite.

Appuyer sur **OK** pour valider votre choix.



Pour modifier votre programmation, aller à l'endroit voulu en utilisant les touches **←** et **→**.

Modifier votre entrée à l'aide des touches **PR+** ou **PR-** ou des touches numériques **0 à 9**.

Si tous les réglages sont corrects, appuyer sur la touche **OK**. L'affichage sur écran vous rappellera de mettre une cassette et d'éteindre votre magnétoscope.

(Si la vitesse de la bande n'apparaît pas à l'écran, cela signifie que votre magnétoscope n'a pas la fonction VN/VL.)

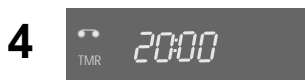

Appuyer sur la touche **⏻** pour **éteindre votre magnétoscope mode veille**. En effet, votre magnétoscope ne peut pas effectuer d'enregistrement tant qu'il n'est pas dans ce mode.

Vous pouvez remettre en circuit votre magnétoscope lorsque vous souhaitez programmer un enregistrement différé. Mais n'oubliez pas d'éteindre votre magnétoscope lorsque vous avez fini de programmer des enregistrements différés.

Si l'indication PDC n'apparaît pas à l'écran, cela indique que ces fonctions n'existent pas sur votre magnétoscope.

PDC = Programme Delivery Control

- Les fonctions **PDC** vous permettent de programmer votre magnétoscope pour qu'il ajuste l'heure de début et l'heure de fin des enregistrements différés que vous avez programmés. Cela se produit même lorsqu'un programme commence plus tôt ou plus tard que l'heure prévue.

PDC ne fonctionne que si le diffuseur envoie un signal mais ce n'est pas toujours le cas.

**Si vous n'êtes pas certain que ce signal sera envoyé, il vaut mieux désactiver cette option PDC.**



- Si **aucun numéro de chaîne** ne s'affiche sous "PR" dans le menu de modification, c'est que votre magnétoscope ne connaît pas encore le numéro sous lequel est mémorisé l'émetteur en question. L'introduire et il sera définitivement mémorisé pour vos futurs enregistrements.
- Pour enregistrer à partir d'un **récepteur satellite** raccordé, sélectionner sous "PR" la mémoire programmable du récepteur ou bien AV (selon que le récepteur est raccordé par l'intermédiaire d'un câble d'antenne ou d'un cordon Péritel). Laisser allumer le récepteur satellite avec le programme désiré.
- Le magnétoscope signale les recouvrements d'enregistrements différés.
- Pour annuler un enregistrement après qu'il ait commencé, appuyer sur la touche pendant environ cinq secondes.
- ShowView est une marque de fabrique déposée par Gemstar Development Corporation. Le système ShowView est fabriqué sous licence accordée par Gemstar Development Corporation.

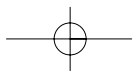

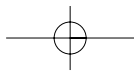

- ◆ Un réglage correct de l'heure et de la date est indispensable pour pouvoir effectuer des enregistrements différés.
- ◆ Charger une cassette munie de sa languette de protection (voir page 23) et offrant une durée d'enregistrement suffisante.

## Programmation normale d'un enregistrement



L'utilisation de ces boutons est indiquée dans les 2 pages suivantes.

1

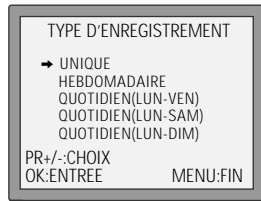

Appuyer sur la touche **MENU**. Sélectionner "PROGRAMME" en appuyant sur **OK**.

Appuyer sur **PR+** ou **PR-** pour choisir une chaîne qui n'est pas utilisée, par exemple "----" puis appuyer sur **OK** pour valider votre choix.

Vous pouvez ainsi obtenir un maximum de huit enregistrements différés.

Appuyer sur **PR+** ou **PR-** pour sélectionner le nombre de fois que vous souhaitez effectuer un enregistrement, par exemple, à une reprise (Unique), une fois par semaine (Hebdomadaire) ou tous les jours (Quotidien). Appuyer sur **OK** pour valider votre choix.

2

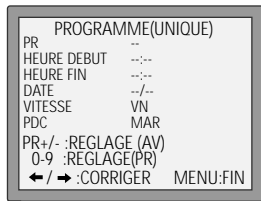

- ◆ **PR**: Utiliser **PR+** si vous désirez choisir le canal AV ou sur **0** à **9** pour sélectionner d'autres chaînes.

- ◆ **Heure début**: Utiliser les touches **0** à **9** pour saisir l'heure de début.

- ◆ **Heure fin**: Utiliser les touches **0** à **9** pour saisir l'heure de fin.

- ◆ **Date**: Utiliser les touches **0** à **9** pour saisir la date.

- ◆ **Vitesse** de cassette: Utiliser la touche **PR+** si vous désirez choisir l'option LP de longue durée (voir page 18).

- ◆ **PDC**: Utiliser **PR+** si vous souhaitez activer l'option PDC (voir page 19).

(Si la vitesse de la bande n'apparaît pas à l'écran, cela signifie que votre magnétoscope n'a pas la fonction VN/VL.

Si la mention PDC n'apparaît pas à l'écran, cela indique que ces fonctions n'existent pas sur votre magnétoscope.

3

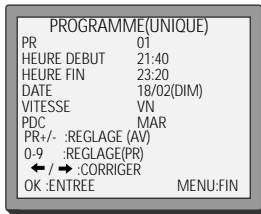

Pour modifier votre programmation, aller à l'endroit voulu en utilisant les touches **←** et **→**. Changer les réglages à l'aide des touches **PR+** ou **PR-** ou des touches numériques **0** à **9**.

4

Si tous les réglages sont corrects, appuyer sur la touche **OK**. L'affichage sur écran vous rappellera de mettre une cassette et d'éteindre votre magnétoscope.

5

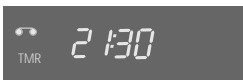

**Eteindre votre magnétoscope** en appuyant sur la touche **⏻**.

Vous pouvez remettre en circuit votre magnétoscope lorsque vous souhaitez programmer un enregistrement différé. Mais ne pas oublier d'éteindre votre magnétoscope lorsque vous avez fini de programmer des enregistrements différés.

- Le magnétoscope signale les recouvrements d'enregistrements. Faute de correction des horaires, il enregistre intégralement la première des émissions programmées puis commence l'enregistrement de la deuxième émission.
- Si la durée restante sur la cassette est insuffisante, le magnétoscope passe **automatiquement en mode "LP"** pour doubler cette durée d'enregistrement.
- Le magnétoscope **éjecte** les cassettes démunies de leur languette de protection (page 23).
- Pour arrêter un enregistrement après qu'il ait commencé, appuyer sur la touche **⏻** pendant environ cinq secondes.

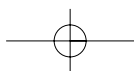

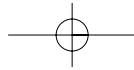

## Liste des programmations - modification ou effacement de programmations

1

PROGRAMME			
PR	DEBUT	FIN	DATE
→ 01	21:40	23:20	18/02
03	21:20	22:20	11/02
..	..	..	..
..	..	..	..
..	..	..	..
..	..	..	..
..	..	..	..
..	..	..	..
..	..	..	..
..	..	..	..

PR+/-:CHOIX  
OK:ENTREE MENU:FIN

Appuyer sur **MENU**.

Sélectionner "PROGRAMME" en appuyant sur **OK**.

2

PROGRAMME			
PR	DEBUT	FIN	DATE
→ 01	21:40	23:20	18/02
03	21:20	22:20	11/02
..	..	..	..
..	..	..	..
..	..	..	..
..	..	..	..
..	..	..	..
..	..	..	..
..	..	..	..
..	..	..	..

PR+/-:CHOIX  
OK:ENTREE MENU:FIN

Chercher l'entrée que vous désirez modifier ou effacer en appuyant sur **PR+** ou **PR-**.

Appuyer sur **OK** pour valider votre choix.

3a

PROGRAMME (UNIQUE)	
PR	03
HEURE DEBUT	21:20
HEURE FIN	22:20
DATE	11/02(DIM)
VITESSE	VN
PDC	MAR
0 : EFFACER	
← / → : CORRIGER	MENU:FIN

3b

### Modification d'une programmation

Aller à l'endroit voulu en appuyant sur **←** ou **→**.

Utiliser les touches numériques **0** à **9** pour modifier votre entrée. Utiliser **PR+** pour sélectionner la chaîne AV, pour changer la vitesse de la bande et pour activer et désactiver l'option PDC.

Lorsque vous avez effectué tous les changements requis, appuyer sur **←** ou **→** jusqu'à l'apparition "OK:ENTREE" à la dernière ligne du menu. Appuyer sur **OK**.

Ne pas oublier de charger une cassette et **d'éteindre votre magnétoscope** en appuyant sur **⏻**.

### Annulation d'une programmation

Appuyer sur la touche numérique **0**.

Appuyer sur **OK** pour valider votre choix.

Appuyer à deux reprises sur **MENU** pour mettre fin à cette action.

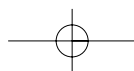

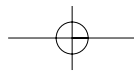

- ◆ Le compteur fonctionne en temps réel à partir du chargement de la cassette. Il ne s'agit pas nécessairement du début de la bande. Les passages non enregistrés de la bande ne sont pas comptés.
- ◆ Lorsque vous avancez au-delà de la position zéro, le compteur poursuit avec des valeurs négatives comme, par exemple, -0:01:15.

## Horloge / Compteur de bande

Cet affichage n'apparaît que s'il y a une cassette dans le magnétoscope.



Appuyer à une reprise sur **[A]** pour afficher l'heure et la date.

Appuyer à deux reprises sur **[A]** pour afficher la durée d'enregistrement du compteur et le nombre de minutes qui restent avant la fin de la cassette.

Appuyer à trois reprises sur **[A]** pour effacer l'écran.

### Temps de bande restant et durée d'enregistrement de la cassette

Cet affichage n'apparaît que s'il y a une cassette dans le magnétoscope.

Appuyer sur **MENU** et sélectionner "CONTROLE CASSETTE" en appuyant sur **PR+** puis sur **OK**.

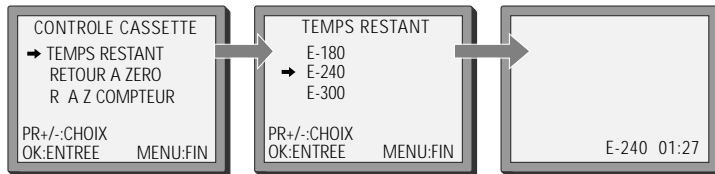

Sélectionner "TEMPS RESTANT" en appuyant sur **OK**.

Appuyer sur **PR+** ou **PR-** pour sélectionner la durée actuelle d'enregistrement de votre cassette.

Appuyer sur **OK** pour valider votre choix. L'affichage vous indique la durée d'enregistrement qui vous reste jusqu'à la fin de la cassette.

### Accès à la position 0:00:00 du compteur

Cet affichage n'apparaît que s'il y a une cassette dans le magnétoscope.

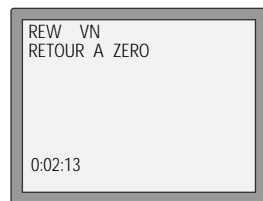

Appuyer sur **MENU** et sélectionner "CONTROLE CASSETTE" en appuyant sur **PR+** puis sur **OK**.

Sélectionner "RETOUR A ZERO" en appuyant sur **PR-** puis sur **OK**.

Le magnétoscope avance la cassette jusqu'à la position 0:00:00 du compteur puis s'arrête.

### Mise à zéro du compteur

Cet affichage n'apparaît que s'il y a une cassette dans le magnétoscope.

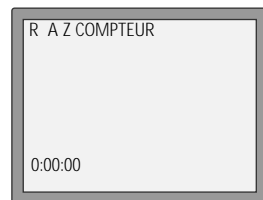

Appuyer sur **MENU** et sélectionner "CONTROLE CASSETTE" en appuyant sur **PR+** puis sur **OK**.

Sélectionner "R A Z COMPTEUR" en appuyant sur **PR-** puis sur **OK**.

Le magnétoscope ramène le compteur à zéro.

L'utilisation de ces boutons est indiquée dans les 2 pages suivantes.

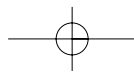

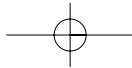

## Cassettes



N'utiliser que des cassettes de qualité marquées du sigle VHS.

- Conserver vos cassettes à l'écart de l'humidité, de la poussière et des champs magnétiques et électriques (par exemple: enceintes acoustiques et moniteurs d'ordinateurs).
- Ranger toujours vos cassettes dans leurs boîtiers en prenant soin des rembobiner complètement avant de les disposer bobine pleine vers le bas.

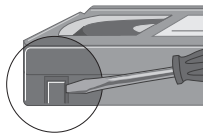

Pour protéger vos précieux enregistrements contre un effacement involontaire, casser la languette latérale de protection. Certaines cassettes sont également munies d'un volet de protection. Votre magnéscope éjecte toute cassette démunie de sa languette de protection lorsque vous cherchez à y effectuer un nouvel enregistrement.

Pour réenregistrer une cassette démunie de sa languette de protection, coller un morceau de ruban adhésif sur l'encoche de sécurité.

Nous vous conseillons d'utiliser une cassette de nettoyage de tête de lecture tous les six mois pour maintenir votre magnéscope en parfait état de marche.

## Fonctions de réduction de la consommation électrique

### Mise en veilleuse de l'afficheur

Lorsque votre magnéscope est dans le mode Veille, la luminosité de l'afficheur diminue.

### Arrêt automatique

En mode tuner, l'appareil se mets en veille au bout de 5 minutes s'il n'y a pas de signal d'antenne.

## Choix de langues

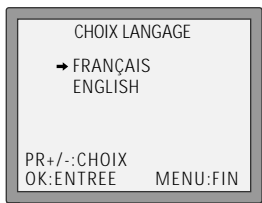

Appuyer sur **MENU**.

Sélectionner "REGLAGE MAGNETOSCOPE" en appuyant à deux reprises sur **PR-** puis sur **OK**.

Choisir "CHOIX LANGAGE" en appuyant sur **PR-** puis sur **OK**.

Utiliser **PR+** ou **PR-** pour sélectionner une langue et confirmer en appuyant sur **OK**.

Appuyer sur **MENU** pour sortir de cette fonction.

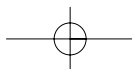

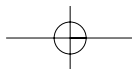

## Les options d'écoute

Si cet écran n'apparaît pas lorsque vous appuyez sur le bouton A.SEL (sélection audio), cela indique que cette fonction n'existe pas sur votre magnéto.

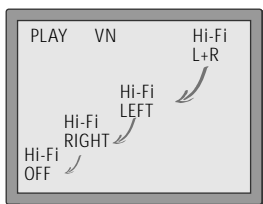

### Lorsque vous regardez un programme diffusé en stéréo ou lorsque vous écoutez un enregistrement en Hi-Fi

La première fois que vous appuyez sur le bouton A.SEL, lorsque vous écoutez un enregistrement, la mention "Hi-Fi" apparaît à l'écran. Si vous regardez une émission diffusée, la mention "STEREO" s'affiche. Si vous continuez d'appuyer sur ce bouton, le mode sonore change suivant l'ordre indiqué ci-après :

Première pression : l'affichage à l'écran de la sortie sonore apparaît.

Deuxième pression : le magnéto. sélectionne le canal gauche uniquement.

Troisième pression : le magnéto. sélectionne le canal audio droit uniquement.

Quatrième pression : le magnéto. sélectionne la piste son normale en monophonie d'une cassette Hi-Fi.

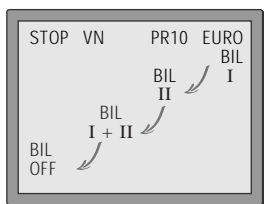

### Diffusion d'une émission bilingue

Première pression : l'affichage de la sortie sonore apparaît à l'écran et la langue principale (langue d'origine de la piste sonore) est sélectionnée.

Deuxième pression : le magnéto. sélectionne la langue secondaire.

Troisième pression : le magnéto. sélectionne la langue principale et la langue secondaire.

Quatrième pression : le magnéto. revient à la piste son d'origine.

En ce qui concerne les diffusions en monophonie, aucun choix n'est possible.

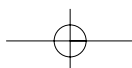

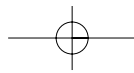

## Le système hifi

Si cet écran n'apparaît pas lorsque vous appuyez sur la touche A.SEL, cela indique que cette fonction n'existe pas sur votre magnéto.

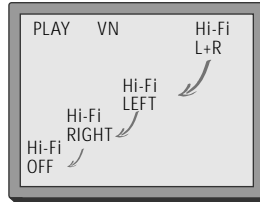

En plus de la piste son monophonique normale des magnétoscopes VHS, votre magnéto dispose d'un système Hi-Fi de haut niveau.

Il vous permet ainsi de profiter pleinement:

- de films avec un excellent son stéréo.
- d'enregistrements de longs concerts avec son stéréo de qualité.
- de films avec un son "surround" impressionnant (équipement "surround" nécessaire).
- de films diffusés en deux langues (2 canaux son, bilingues); en général, une version originale et une version synchronisée.
- de cassettes VHS avec un son Hi-Fi stéréo ou un son normal.



## Les modes sonores

Si cet écran n'apparaît pas lorsque vous appuyez sur la touche A.SEL, cela indique que cette fonction n'existe pas sur votre magnéto.

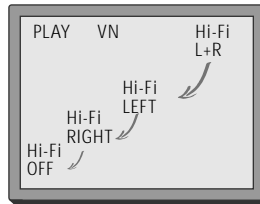

Cassettes à l'arrêt, votre magnéto affiche le programme que diffuse la chaîne sur laquelle **vous vous trouvez**.

Au changement de chaîne, voire même lorsque l'émetteur change de mode sonore, votre magnéto fournit des informations sur le programme et sur le son diffusé. Vous pouvez également obtenir ces indications en appuyant sur la touche **A.SEL**.

- "STEREO" = Stéréo
- "BIL L" ou "BIL R" = Bilingue G ou D
- Pas d'indication = Son monophonique



Pendant la lecture, votre magnéto affiche le son enregistré sur la cassette. Vous pouvez également obtenir ces indications en appuyant sur la touche **A.SEL**.

- "hifi" = Stéréo/Bilingue
- Pas d'indication = Son monophonique

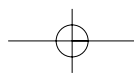



# ANNEXE

## Index

Alimentation secteur .....	3-5	OSD ON/OFF .....	17
Antenne .....	3, 7	OTR .....	18
Arrêt sur image .....	15	<b>PDC</b> .....	19
<b>Bilingue</b> .....	14, 24, 25	Prise Péritel .....	3-5, 9
<b>Cassette protégée</b> .....	23	<b>Réglage en 16:9</b> .....	16
Chaîne .....	7,10,12	Réglage précis .....	11
Choix de langues .....	23	<b>Satellite</b> .....	4, 5
Condensation .....	Précautions	SP (écoute standard) .....	18-20
Compteur .....	22	Suivi .....	14
<b>Durée cassette</b> .....	22	Sécurité Enfant .....	17
<b>Euro AV</b> .....	9	<b>Touche CM Skip</b> (saut de publicité) .....	16
<b>LP</b> (longue durée).....	18, 20	Touche TV/VCR .....	3
<b>Mesecam</b> .....	14	<b>Veille</b> .....	Précautions
<b>NTSC</b> .....	14		
Numéro emplacement .....	7, 12		

## Renseignements techniques

### Dimensions

L / H / P	360 x 90 x 288 mm
Poids	3.85 kg

### Secteur

Tension	230V c.a., 50 Hz
Consommation	Mono 15 W Hifi 17 W

### Système

Standard vidéo	SECAM-L, PAL-B/G (MESECAM)
Gammes	VHF 2 - 12, UHF 21 - 69, CATV S1 - S41, x, y, z (hyperbande)
Mémoires programmables	99 + AUX

### Vidéo

Système	VHS
Vitesses	VN et VL (seulement pour 4head and HiFi)

(Existe sur certains modèles. Voir page 18 à 20.)

### Lecture NTSC

### Hi-Fi

(Existe sur certains modèles. Voir page 24 à 25.)

Bande passante	20Hz à 20KHz
Marge dynamique	> 80 dB
Rapport signal/bruit	> 60 dB

### Généralités

Température	5°C à 35°C
Hygrométrie	< 80 %
Programmateur	8 programmations, 1 mois

**Sous réserve de modifications techniques.**

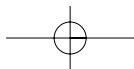

## Ce qu'il faut SAVOIR

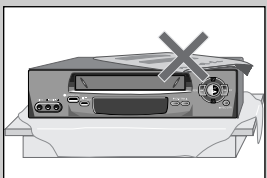
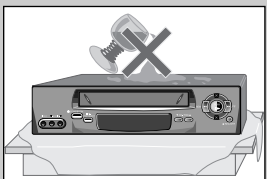
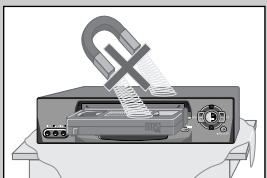
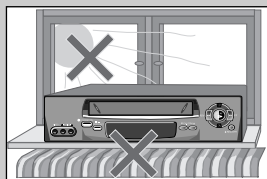

### Précautions d'emploi

- ◆ Lire soigneusement la présente notice d'utilisation.
- ◆ Vérifier que la tension secteur de votre installation correspond bien aux valeurs figurant au dos du magnétoscope.
- ◆ Lire ce chapitre et la section intitulée "Programmation de votre magnétoscope" pour vous aider à programmer et régler votre magnétoscope.
- ◆ Veiller à garder l'appareil à l'abri de l'humidité et de la chaleur (afin d'éviter tous risques d'incendie et d'électrocution).
- ◆ Ne jamais ouvrir le magnétoscope. Confier toutes les réparations éventuelles à un spécialiste.
- ◆ Afin d'éviter un changement brutal de température lors du transport puis installation du magnétoscope (froid/chaud). Attendre environ deux heures avant toute utilisation. Le magnétoscope et les cassettes peuvent en effet être sérieusement endommagés par la condensation.
- ◆ Pour une bonne ventilation, ne jamais placer le magnétoscope dans un espace confiné (meuble, bibliothèque), sans avoir au préalable une ventilation adéquate; afin éviter toute surchauffe, laisser un espace libre d'au moins 10cm de l'appareil.
- ◆ Ne jamais installer votre appareil dans des lieux exposés à l'humidité (sous-sol, salles de bains, extérieur, sous la pluie...) et ne jamais poser sur l'appareil de récipient contenant du liquide (vases, verres...).
- ◆ Installer cet appareil sur une surface plane et parfaitement stable.
- ◆ Vérifier à disposer l'appareil de sorte à permettre une bonne circulation de l'air tout autour.
- ◆ Veiller à le nettoyer avec des chiffons doux et non pelucheux en évitant tous produits agressifs, abrasifs ou à base d'alcool.
- ◆ à débrancher immédiatement l'appareil de la prise secteur et à le faire examiner par un spécialiste en cas de dysfonctionnement, de bruits anormaux, de dégagement d'odeurs ou de fumée voire de pénétration de liquide à l'intérieur.
- ◆ à débrancher l'appareil de la prise secteur et à retirer le câble d'antenne en cas de non-utilisation prolongée ou en cas d'orage.

### Consignes de sécurité!



- ◆ Ne pas tenter d'entretenir ou de réparer les composants de cet appareil.
- ◆ Ne jamais ouvrir l'appareil. L'entretien et les réparations doivent exclusivement être confiés à des spécialistes.



- ◆ Cet appareil fonctionne en permanence. Pour interrompre son alimentation électrique, il ne suffit pas de l'éteindre (dans le mode veille-standby) ; il faut au contraire le débrancher de la prise secteur.
- ◆ L'enregistrement d'œuvres protégées par des droits d'auteur peut constituer une infraction au Code de la propriété intellectuelle.

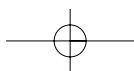

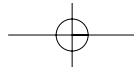

# -MEMO-



A series of horizontal dashed red lines providing a template for writing a memo.

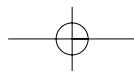

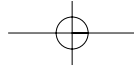

# -MEMO-



A series of horizontal dashed red lines providing a template for writing a memo.

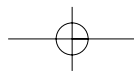
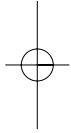
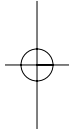

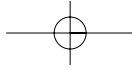

# -MEMO-



A series of horizontal dashed red lines forming a writing area for the memo.

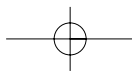

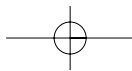

## Guide de dépannage

### L'heure ou --:-- s'affiche sur l'écran du magnétoscope

Si, alors que vous programmez le magnétoscope, l'heure ou les symboles --:-- apparaissent à l'écran, cela signifie que cet appareil est débranché ou a déjà fait l'objet d'une procédure de réglage automatique (c'est-à-dire que quelqu'un a déjà appuyé sur la touche OK). Dans ce cas, consulter la page 7 et effectuer les opérations décrites à l'alinéa 2 jusqu'à ce que l'écran de la page manuelle apparaissent.

### La flèche ne passe pas à l'option Préréglage du menu

Si la flèche ne passe pas à l'option Préréglage, sortir de ce menu en suivant les consignes à l'écran puis appuyer sur la touche AV de la télécommande jusqu'à ce que les symboles P-\_\_ viennent s'afficher à l'avant du magnétoscope, à l'emplacement où vient s'inscrire normalement l'heure.

### Lorsque vous mettez le magnétoscope sous tension, un écran bleu apparaît

Si un écran bleu apparaît lorsque vous mettez votre magnétoscope en marche, cela indique que quelqu'un a appuyé sur le bouton AV. Appuyer de nouveau sur le bouton AV de la télécommande jusqu'à ce que le symbole P-\_\_ apparaisse sur le magnétoscope ou jusqu'à ce qu'une image télévisée soit diffusée.

### Le magnétoscope a perdu des chaînes programmées

Si le magnétoscope a perdu les chaînes programmées, vérifier s'il a été débranché. Si le magnétoscope est resté débranché pendant un maximum de huit heures ou moins, il vous suffit d'appuyer sur la touche **MENU** lorsque l'écran de réglage automatique apparaît pour rétablir les programmations d'origine. Consulter la page 8 qui indique le mode de programmation de l'heure et de la date.

### Le témoin d'enregistrement différé reste allumé, bien que l'enregistrement soit terminé

Si ce témoin reste à l'écran bien que l'enregistrement soit terminé, cela signifie que la fonction PDC tient compte d'une temporisation d'enregistrement sur un maximum de 24 heures.

### Le téléviseur ne change pas de chaîne lorsque le magnétoscope est mis sous tension

Si le téléviseur ne change pas de chaîne lorsque le magnétoscope est mis sous tension, vérifier qu'un raccord Péritel a bien été branché (consulter l'option 2 de la page 3).

Si un raccord Péritel a été branché, vous devez appuyer sur le bouton TV/VCR de la télécommande du magnétoscope. Lorsque le petit symbole VCR apparaît à l'écran, vous pouvez changer de chaîne en utilisant la télécommande du magnétoscope.

Si le bouton TV/VCR de la télécommande du magnétoscope ne marche pas, lire le mode d'emploi du téléviseur pour trouver des renseignements plus complets sur un bouton audio-vidéo.

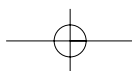

# Guide rapide d'utilisation

Veillez respecter les consignes de ce guide du début à la fin. Avant de brancher votre magnéscope, vérifiez que la totalité de l'équipement est débranchée au niveau de la prise.

## 1ère opération. Branchement du magnéscope

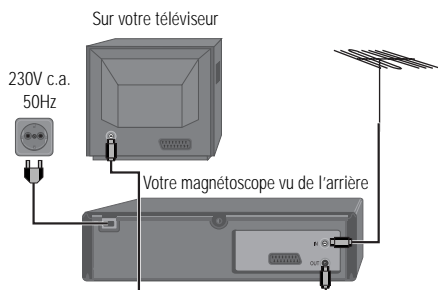

- Introduire les piles dans la télécommande. Vérifier que les repères + et - des piles correspondent aux repères + et - à l'intérieur du compartiment des piles.
- Brancher votre antenne sur la prise ANT IN du magnéscope.
- Brancher le cordon noir de l'antenne qui est fourni sur, d'une part, la prise ANT OUT du magnéscope et, d'autre part, la prise de l'antenne de votre téléviseur.
- Brancher le magnéscope sur l'alimentation secteur et le mettre en marche en appuyant sur la touche POWER.

Pour obtenir des renseignements plus détaillés, y compris les principes de branchement d'appareils supplémentaires, consulter les pages 3 à 5.

## 2ème opération. Réglage de votre magnéscope



Programmer une chaîne non utilisée de votre téléviseur jusqu'à ce que l'écran AUTO MEMO ou RECHERCHE AUTO apparaisse. Mémoriser ce réglage sur votre téléviseur.

## 3ème opération. Mode AUTO MEMO! ou RECHERCHE AUTO! (lorsque vous avez une image claire)



A. Diriger la télécommande vers le magnéscope puis appuyer sur **OK**.

B. Le magnéscope procède alors à la programmation de toutes les stations de télévision qui diffusées dans votre région.

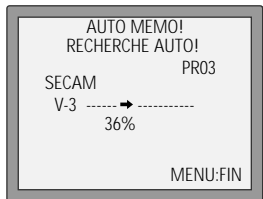

C. Si le message "REGLAGE HORLOGE" apparaît sur l'écran de votre téléviseur, veuillez saisir l'heure et la date. Utiliser pour cela les touches numériques **0** à **9** de la télécommande. Appuyer sur **OK** pour confirmer.

D. Lorsque l'écran "PREREGLAGÉ MANUEL" apparaît sur votre téléviseur, appuyer sur **MENU** pour mettre fin à cette intervention.

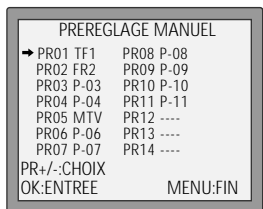

E. Votre magnéscope est maintenant programmé. Pour changer des noms de chaînes ou des programmes d'enregistrement, consulter les pages 11 et 12.



**Remarque importante:** si vous souhaitez débrancher votre magnéscope de l'alimentation secteur pendant toute une nuit, vous n'avez pas besoin de procéder à une programmation.

Appuyer sur la touche puis sur **MENU** pour rétablir tous les réglages. Consulter la page 8 qui fournit les consignes de programmation de l'heure et de la date. Si vous avez rencontré des problèmes pour programmer votre magnéscope, veuillez consulter le guide de dépannage de la page 31.

# PROline

## Notice d'utilisation

**F**

Français

### Magnétoscope

Le numéro de modèle se trouve sur l'afficheur  
avant de votre magnétoscope.

Cet appareil offre les fonctions standard suivantes :

Lecture en NTSC	Voir page 14
Lecture de bande en MESECAM	Voir page 14
Consultation d'index	Voir page 15
Images grand écran	Voir page 16
Touche de saut de publicité	Voir page 16
Rembobinage rapide	

**Remarque importante :** si vous souhaitez couper l'alimentation secteur de votre magnétoscope pendant la nuit, vous n'avez pas besoin de procéder à un nouveau réglage de cet appareil. Il vous suffit d'appuyer sur la touche  puis sur le bouton MENU de la télécommande pour rétablir les paramètres de toutes les chaînes programmées.

**Un guide rapide vous est présenté en  
dernière page.**

## SVP2600 & SVN9800S



**PRO***line*

**SVP2600**

**SVN9800S**

MagnétoSCOPE



**NOTICE D'UTILISATION**