

HP Photosmart C6200 All-in-One series - Aide

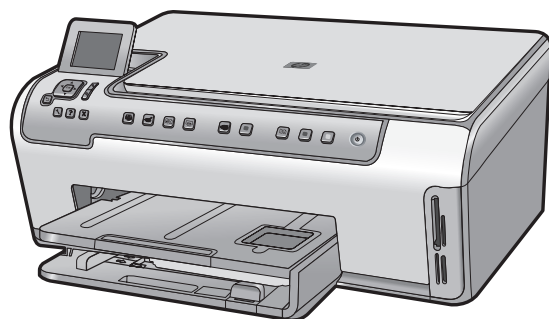

Sommaire

1	Tout-en-un HP Photosmart série C6200 - Aide	3
2	Présentation de l'appareil Tout-en-un HP	
	L'appareil Tout-en-un HP en un coup d'œil	5
	Présentation du panneau de commandes	6
	Présentation des menus	9
	Utilisation du logiciel HP Photosmart	12
3	Recherche d'informations supplémentaires	13
4	Fin de la configuration de l'appareil Tout-en-un HP	
	Configuration de vos préférences	15
	Informations sur la connexion à l'ordinateur	17
	Connexion à un réseau	19
5	Procédures	33
6	Chargement du papier et des originaux	
	Chargement des originaux	35
	Sélection de papiers pour l'impression et la copie	36
	Chargement du papier	39
	Prévention des bourrages papier	46
7	Impression à partir d'un ordinateur	
	Impression à partir d'une application logicielle	47
	Définition de l'appareil Tout-en-un HP comme imprimante par défaut	48
	Modification des paramètres d'impression pour la tâche en cours	48
	Modification des paramètres d'impression par défaut	53
	Raccourcis d'impression	53
	Tâches spéciales d'impression	55
	Arrêt d'une tâche d'impression	64
8	Utilisation des fonctionnalités photo	
	Affichage et sélection de photos	68
	Impression de vos photos	69
	Création de projets spécialisés à partir de vos photos	71
	Partage de photos à l'aide du logiciel HP Photosmart	72
	Enregistrement de photos sur votre ordinateur	73
	Modification de photos à l'aide du panneau de commande	74
9	Utilisation des fonctions de numérisation	
	Réimpression de vos photos	81
	Numérisation d'une image	82
	Modification d'une image numérisée	84
	Partage d'une image numérisée avec votre famille ou vos amis	85
	Arrêt de la numérisation	86

10 Utilisation des fonctions de copie	
Création d'une copie.....	87
Prévisualisation d'une copie.....	87
Modification des paramètres de copie pour le travail en cours.....	88
Modification des paramètres de copie par défaut.....	91
Travaux de copie spéciaux.....	92
Interruption de la copie.....	96
11 Impression de rapports et de formulaires	
Impression d'un rapport d'auto-test.....	97
Impression de formulaires.....	98
12 Maintenance de l'appareil Tout-en-un HP	
Nettoyage de l'appareil Tout-en-un HP.....	99
Vérification des niveaux d'encre estimés.....	100
Entretien des cartouches d'encre.....	102
Réduction de la consommation d'énergie lorsque l'appareil Tout-en-un HP est hors tension.....	108
Bruits d'entretien automatique.....	108
Mise hors tension de l'appareil Tout-en-un HP.....	108
13 Achat de fournitures d'impression.....	111
14 Résolution des problèmes	
Conseils de dépannage.....	113
Dépannage de la configuration du matériel.....	116
Dépannage de l'installation du logiciel.....	121
Dépannage des problèmes de réseau.....	126
Dépannage des problèmes de qualité d'impression.....	129
Dépannage des problèmes d'impression.....	138
Dépannage concernant la carte mémoire.....	146
Dépannage des problèmes de numérisation.....	150
Dépannage des problèmes de copie.....	153
Erreurs.....	157
15 Garantie et assistance HP	
Garantie.....	179
Informations relatives à la garantie des cartouches d'encre.....	179
Procédure d'assistance.....	179
Avant d'appeler l'assistance clientèle HP.....	180
Assistance téléphonique HP.....	181
Options de garantie supplémentaires.....	181
HP Quick Exchange Service (Japan).....	182
HP Korea customer support.....	182
Conditionnement de l'appareil Tout-en-un HP avant expédition.....	183
Emballage de l'appareil Tout-en-un HP.....	184
16 Renseignements techniques	
Caractéristiques techniques.....	187
Programme de gestion des produits en fonction de l'environnement.....	188
Déclarations de réglementation.....	191
Index.....	195

1 Tout-en-un HP Photosmart série C6200 - Aide

Pour obtenir des informations sur l'appareil Tout-en-un HP, reportez-vous aux sections suivantes :

- « [Présentation de l'appareil Tout-en-un HP](#), » page 5
- « [Recherche d'informations supplémentaires](#), » page 13
- « [Fin de la configuration de l'appareil Tout-en-un HP](#), » page 15
- « [Procédures](#), » page 33
- « [Chargement du papier et des originaux](#), » page 35
- « [Impression à partir d'un ordinateur](#), » page 47
- « [Utilisation des fonctionnalités photo](#), » page 67
- « [Utilisation des fonctions de numérisation](#), » page 81
- « [Utilisation des fonctions de copie](#), » page 87
- « [Impression de rapports et de formulaires](#), » page 97
- « [Maintenance de l'appareil Tout-en-un HP](#), » page 99
- « [Achat de fournitures d'impression](#), » page 111
- « [Garantie et assistance HP](#), » page 179
- « [Renseignements techniques](#), » page 187

2 Présentation de l'appareil Tout-en-un HP

L'appareil Tout-en-un HP vous permet d'effectuer en un tournemain la création de copies, la numérisation de documents ou l'impression de photos à partir d'une carte mémoire. Les papiers HP sont conçus spécialement pour le type de projet que vous imprimez et permettent d'obtenir les meilleurs résultats. Vous pouvez imprimer sur les deux côtés d'une page à l'aide de l'accessoire d'impression recto verso fourni avec l'appareil Tout-en-un HP, afin d'imprimer des brochures et des livrets, ou simplement dans le but d'économiser du papier.

L'appareil Tout-en-un HP fournit également des modèles intégrés pour l'impression sur papier à réglure large ou fine, papier spécial graphiques ou papier à musique, afin de répondre idéalement aux besoins des devoirs scolaires. Vous pouvez même imprimer une liste de contrôle des tâches à effectuer. De nombreuses fonctions de l'appareil Tout-en-un HP sont accessibles directement à partir du panneau de commande, sans avoir à allumer votre ordinateur.

Cette section contient les rubriques suivantes :

- [L'appareil Tout-en-un HP en un coup d'œil](#)
- [Présentation du panneau de commandes](#)
- [Présentation des menus](#)
- [Utilisation du logiciel HP Photosmart](#)

L'appareil Tout-en-un HP en un coup d'œil

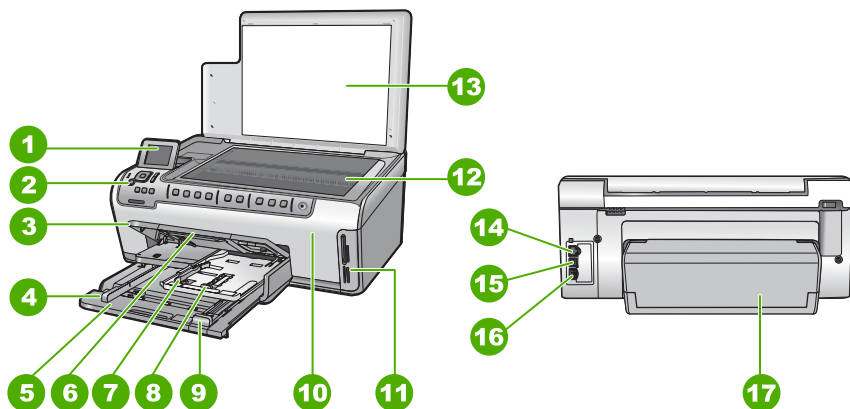

Etiquette	Description
1	Ecran graphique couleur (aussi appelé écran)
2	Panneau de commande

(suite)

Etiquette	Description
3	Bac de sortie (présenté ici en position repliée)
4	Guide de largeur du papier du bac d'alimentation principal
5	Bac d'alimentation principal (également appelé bac d'entrée)
6	Rallonge du bac d'alimentation (également appelée rallonge du bac)
7	Guides de réglage de largeur et de longueur du bac d'alimentation photo
8	Bac photo
9	Guide de longueur du papier du bac d'alimentation principal
10	Porte d'accès aux cartouches d'encre
11	Emplacements pour carte mémoire
12	Vitre
13	Intérieur du capot
14	Port Ethernet
15	Port USB
16	Raccordement électrique*
17	Accessoire d'impression recto verso

* Utilisez exclusivement l'adaptateur secteur fourni par HP.

Présentation du panneau de commandes

La présente section décrit les fonctions des boutons et voyants du panneau de commande, ainsi que les icônes et l'état de veille de l'écran.

Cette section contient les rubriques suivantes :







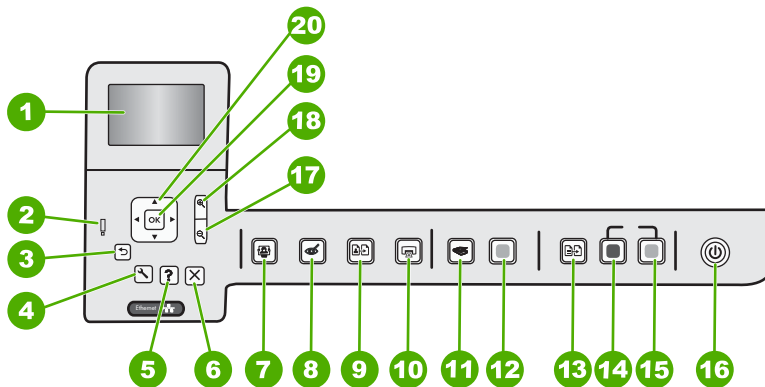



- [Fonctions du panneau de commande](#)
- [Icônes d'affichage](#)
- [État de veille de l'écran](#)

Fonctions du panneau de commande

Le schéma et le tableau associés suivants décrivent brièvement les caractéristiques du panneau de commande de l'appareil Tout-en-un HP.







Etiquette	Icône	Nom et description
1		Écran graphique couleur (également appelé écran) : affiche les menus, les photos et les messages. Vous pouvez réhausser l'écran et l'orienter pour optimiser l'affichage.
2		Voyant d'avertissement : indique qu'un problème est survenu. Pour plus d'informations, reportez-vous à l'écran.
3		Page précédente : Revient à l'écran précédent.
4		Installation : ouvre le menu Installation à partir duquel vous pouvez créer des rapports, modifier les paramètres du périphérique et exécuter des fonctions de maintenance.
5		l'Aide : ouvre le menu Menu Aide à l'écran, vous permettant ainsi de sélectionner une rubrique pour obtenir des informations supplémentaires. Une pression sur l'Aide depuis l'état inactif dresse la liste des éléments pour lesquels une aide est disponible. En fonction de la rubrique que vous sélectionnez, celle-ci apparaît à l'écran ou sur votre ordinateur. Lors de l'affichage d'écrans autres que l'état inactif, le bouton l'Aide affiche une aide contextuelle.
6		Effacer : interrompt l'opération en cours.
7		Menu Photo : lance le menu Photosmart Express pour l'impression, la sauvegarde, l'édition et le partage de photos.
8		Suppression yeux rouges : active ou désactive la fonction Suppression yeux rouges . Par défaut, cette fonction est désactivée. Lorsque la fonction est activée, l'appareil Tout-en-un HP corrige automatiquement la coloration rouge des yeux apparaissant sur la photo affichée à l'écran.
9		Réimpressions : Permet d'effectuer une copie de photo originale exposée sur la vitre.

Etiquette	Icône	Nom et description
10		Imprimer photos : Selon que vous accédez à vos photos via le menu Affichage , Imprimer ou Créer , le bouton Imprimer photos affiche l'écran Aperçu av. impression ou imprime toute photo sélectionnée. Si aucune photo n'est sélectionnée, une invite vous demande si vous souhaitez imprimer toutes les photos situées sur la carte mémoire.
11		Menu Numérisation : ouvre le Menu Numérisation dans lequel vous pouvez sélectionner une destination pour votre numérisation.
12		Numériser : permet de lancer une numérisation.
13		Menu Copie : Ouvrez le menu Menu Copie , à partir duquel vous pouvez sélectionner des options de copie, telles que le nombre de copies, le format du papier et le type de papier.
14		Copier, Noir : lance une copie noir et blanc.
15		Copier, Couleur : lance une copie couleur.
16		Marche/arrêt : allume ou éteint l'appareil Tout-en-un HP. Lorsque l'appareil Tout-en-un HP est hors tension, une quantité minimale de courant continue à être fournie. Vous pouvez réduire encore l'alimentation en maintenant le bouton Marche/arrêt enfoncé pendant 3 secondes. L'appareil Tout-en-un HP est alors placé en mode d'attente ou désactivé. Pour supprimer toute alimentation, mettez l'appareil Tout-en-un HP hors tension, puis débranchez le cordon d'alimentation.
17		Zoom arrière - (icône de loupe) : Le zoom arrière permet d'augmenter la portion affichée d'une photo. Si vous appuyez sur ce bouton alors qu'une photo est affichée à 100 % à la surface de l'écran, la fonction Largeur page est automatiquement appliquée à la photo.
18		Zoom avant + (icône de loupe) : Permet d'effectuer un zoom avant afin d'agrandir l'image sur l'écran. Vous pouvez également utiliser ce bouton en combinaison avec les flèches de direction afin de recadrer l'image avant impression.
19	OK	OK : permet de sélectionner un paramètre, une valeur ou une photo affichée à l'écran.
20		Pavé directionnel : permet de parcourir les photos et les options de menu en appuyant sur les touches fléchées vers le haut, vers le bas, vers la gauche ou vers la droite. Si vous effectuez un zoom avant sur une photo, vous pouvez également utiliser les touches fléchées pour faire glisser cette photo et sélectionner une zone d'impression différente.

Icônes d'affichage

Les icônes suivantes peuvent apparaître en bas de l'écran pour présenter des informations importantes concernant l'appareil Tout-en-un HP.

Icône	Description
	<p>Indique l'état de la cartouche d'encre. La couleur de l'icône correspond à la couleur de la cartouche d'encre, et le niveau d'encre à celui de la cartouche d'encre.</p> <hr/> <p>Remarque Les icônes indiquant les niveaux d'encre apparaissent uniquement si l'une des cartouches d'encre est vide à plus de la moitié. Si le niveau d'encre de toutes les cartouches d'encre est plein à plus de la moitié, les icônes de la cartouche d'encre n'apparaissent pas à l'écran.</p>
	<p>Indique que la cartouche est presque vide et qu'elle doit être remplacée.</p>
	<p>Indique qu'une cartouche d'encre non reconnue est insérée. Cette icône peut s'afficher si une cartouche d'encre contient de l'encre non HP.</p>
	<p>Indique qu'une connexion réseau filaire est disponible.</p>

Etat de veille de l'écran

Pour prolonger la durée de vie de l'écran, l'intensité de l'affichage diminue après deux minutes d'inactivité. Après 60 minutes d'inactivité, l'écran se met en veille et s'éteint complètement. L'écran se rallume par exemple lorsque vous appuyez sur un bouton du panneau de commande, insérez une carte mémoire, soulevez le couvercle ou accédez à l'appareil Tout-en-un HP à partir d'un ordinateur connecté.

Présentation des menus

Les sections suivantes décrivent brièvement les menus principaux qui apparaissent sur l'écran de l'appareil Tout-en-un HP.



- [Menu Photosmart Express](#)
- [Menu Numérisation](#)
- [Menu Configurer](#)
- [Menu Copie](#)
- [Menu Aide](#)

Menu Photosmart Express

Les options suivantes sont disponibles dans le menu **Photosmart Express** lorsque vous insérez une carte mémoire ou que vous appuyez sur le bouton **Menu Photo** du panneau de commande.



Affichage

 <p>Imprimer</p>	 <p>Créer</p>	 <p>Partage</p>	 <p>Enregistrement</p>
--	---	---	--

Menu Numérisation

Lorsque vous appuyez sur le bouton **Menu Numérisation** du panneau de commandes, les options suivantes sont disponibles.

 **Remarque** Les applications qui apparaissent dans le **Menu Numérisation** varient selon les applications logicielles installées sur votre ordinateur.

- Numériser et réimprimer
- Numériser sur carte mémoire
- HP Photosmart Premier
- Numériser vers ordinateur

 **Remarque** L'option **Numériser vers ordinateur** apparaît uniquement si le Tout-en-un HP est connecté au réseau.

Menu Configurer

Lorsque vous appuyez sur le bouton **Installation** du panneau de commande, les options suivantes sont disponibles.

- Papiers d'écolier imp.

(suite)

Outils
Préférences
Réseau

Menu Copie

Lorsque vous appuyez sur le bouton **Menu Copie** du panneau de commande, les options suivantes sont disponibles.

Copies
Taille
Qualité
Plus clair/Plus foncé
Prévisualiser
Recadrer
Format de papier
Type de papier
Décalage de la marge
Améliorations
Nouvelles valeurs par défaut

Menu Aide

Le **Menu Aide** permet un accès rapide aux rubriques d'aide clés et est disponible lorsque vous cliquez sur le bouton **l'Aide**. Si vous sélectionnez l'une des six premières rubriques, l'aide s'affiche à l'écran. Si vous sélectionnez l'une des rubriques restantes, l'aide apparaît sur votre ordinateur. Les options suivantes sont disponibles.

Utiliser panneau comm.
Insérer cartouches d'encre
Charger du papier dans le bac photo
Chargement du papier dans le bac principal
Charger l'original dans le scanner
Comment...
Messages d'erreur
Dépannage général
Dépannage des problèmes de réseau
Utilisation de cartes mémoire
Obtenir de l'aide

Utilisation du logiciel HP Photosmart





Le logiciel HP Photosmart vous permet d'imprimer rapidement et aisément vos photos. Il permet également d'accéder à d'autres fonctions d'imagerie de base HP, comme l'enregistrement et l'affichage de vos photos.

Pour de plus amples informations sur l'utilisation du logiciel HP Photosmart :

- Vérifiez le contenu de la fenêtre **Sommaire** sur la partie gauche. Recherchez le livre contenant le **Sommaire de l'aide sur le logiciel HP Photosmart** dans la partie supérieure.
- Si le livre **Sommaire de l'aide sur le logiciel HP Photosmart** n'apparaît pas en haut de la fenêtre **Sommaire**, accédez à l'aide sur le logiciel via le Centre de solutions HP.

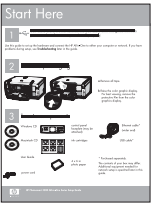
3 Recherche d'informations supplémentaires

Vous pouvez accéder à de nombreuses ressources imprimées ou en ligne fournissant des informations sur la configuration et l'utilisation de l'appareil Tout-en-un HP.

	<p>Guide de configuration</p> <p>Le Guide de configuration fournit des instructions sur la configuration de l'appareil Tout-en-un HP et l'installation du logiciel. Assurez-vous de suivre les instructions du Guide de configuration dans l'ordre indiqué.</p> <p>Si des incidents se produisent durant l'initialisation, consultez les informations sur la résolution des incidents dans le Guide de configuration, ou dans la rubrique « Résolution des problèmes, » page 113 de l'aide.</p>
	<p>Guide d'utilisation</p> <p>Le Guide d'utilisation contient un aperçu de l'appareil Tout-en-un HP, y compris des instructions étape par étape pour les tâches de base, des conseils de dépannage et des informations techniques.</p>
	<p>Animations HP Photosmart</p> <p>Les animations HP Photosmart, accessibles via les sections correspondantes dans l'aide à l'écran, expliquent comment effectuer des tâches de bout en bout sur l'appareil Tout-en-un HP. Vous apprendrez ainsi comment charger du papier, insérer une carte mémoire ou remplacer l'encre.</p>
	<p>Aide en ligne</p> <p>L'aide fournit des instructions détaillées sur l'utilisation de l'appareil Tout-en-un HP.</p> <ul style="list-style-type: none">• La rubrique Comment faire ? contient des liens vous permettant de trouver rapidement des informations sur l'exécution des tâches les plus courantes.• La rubrique Aperçu HP Tout-en-un contient des informations générales sur les principales fonctionnalités de l'appareil Tout-en-un HP.• La rubrique Dépannage contient des informations sur la résolution des erreurs susceptibles d'être rencontrées lors de l'utilisation de l'appareil Tout-en-un HP.
	<p>Fichier LisezMoi</p> <p>Le fichier Readme contient les informations les plus récentes qui ne sont pas susceptibles d'être trouvées dans les autres publications.</p> <p>Installez le logiciel pour accéder au fichier Readme.</p>
<p>www.hp.com/support</p>	<p>Si vous disposez d'un accès Internet, vous pouvez obtenir de l'aide sur le site Web HP. Vous y trouverez une assistance technique, des pilotes, des fournitures et des informations pour passer des commandes.</p>

4 Fin de la configuration de l'appareil Tout-en-un HP

Une fois les étapes indiquées dans le Guide de configuration effectuées, consultez la présente section pour terminer la configuration de l'appareil Tout-en-un HP. Cette section contient des informations importantes sur la configuration de votre appareil, notamment sur la définition des préférences.

Cette section contient les rubriques suivantes :

- [Configuration de vos préférences](#)
- [Informations sur la connexion à l'ordinateur](#)
- [Connexion à un réseau](#)

Configuration de vos préférences

Vous pouvez modifier les paramètres de l'appareil Tout-en-un HP en fonction de vos préférences. Vous pouvez par exemple définir des préférences générales pour le périphérique telles que la langue d'affichage des messages. Vous pouvez également restaurer les paramètres par défaut tels qu'ils étaient lors de l'achat de l'appareil. Cette opération efface tous les paramètres que vous avez définis.

Cette section contient les rubriques suivantes :

- [Sélection de la langue et du pays/de la région](#)
- [Paramétrage du bac d'alimentation par défaut pour l'impression DPOF](#)
- [Activation de la recherche rapide de photos](#)
- [Restauration des paramètres par défaut](#)
- [Affichage d'un diaporama à l'écran](#)

Sélection de la langue et du pays/de la région

Le paramètre de langue détermine la langue employée par l'appareil Tout-en-un HP pour afficher les messages à l'écran. Le paramètre de pays/région détermine les paramètres par défaut de format de papier et de mise en page. Vous pouvez modifier ces paramètres à tout moment en procédant comme suit.

Pour sélectionner votre langue

1. Appuyez sur **Installation**.
2. Appuyez sur ▼ pour sélectionner **Préférences**, puis appuyez sur **OK**.
3. Appuyez sur ▼ pour sélectionner **Définir langue**, puis appuyez sur **OK**.
4. Appuyez sur ▼ pour faire défiler les langues. Lorsque la langue que vous souhaitez utiliser s'affiche, appuyez sur **OK**.
5. Lorsque vous êtes invité à confirmer la langue, appuyez sur ▼ pour sélectionner **Oui** ou **Non**, puis appuyez sur **OK**.

Pour sélectionner votre pays/région

1. Appuyez sur **Installation**.
2. Appuyez sur ▼ pour sélectionner **Préférences**, puis appuyez sur **OK**.
3. Appuyez sur ▼ pour sélectionner **Définir pays/région**, puis appuyez sur **OK**.
4. Appuyez sur ▼ pour faire défiler les pays/régions possibles. Quand l'option de pays/région que vous souhaitez utiliser apparaît, appuyez sur **OK**.
5. Lorsque vous êtes invité à confirmer votre pays/région, appuyez sur ▼ pour sélectionner **Oui** ou **Non**, puis appuyez sur **OK**.

Paramétrage du bac d'alimentation par défaut pour l'impression DPOF

Paramétrage du bac d'alimentation par défaut pour l'impression à partir d'un fichier DPOF
Le paramètre par défaut est **Bac photo**

Pour définir le bac d'alimentation par défaut

1. Appuyez sur **Installation**.
2. Appuyez sur ▼ pour sélectionner **Préférences**, puis sur **OK**.
3. Appuyez sur ▼ pour sélectionner **Bac DPOF sélectionné**, puis sur **OK**.
4. Appuyez sur ▼ ou ▲ pour mettre en surbrillance **Bac d'alimentation principal** ou **Bac photo**, puis appuyez sur **OK** pour sélectionner le bac.

Activation de la recherche rapide de photos

Vous pouvez configurer l'appareil Tout-en-un HP de manière à accélérer la recherche des photos en créant des miniatures sur la carte mémoire. Les miniatures occupent un espace relativement réduit et permettent d'accélérer les opérations de recherche sur la carte.



Remarque Cette fonction est activée par défaut.

Pour activer ou désactiver la consultation accélérée

1. Appuyez sur **Installation**.
2. Appuyez sur ▼ pour sélectionner **Préférences**, puis sur **OK**.
3. Appuyez sur ▼ pour sélectionner **Accélérer recherche**, puis sur **OK**.
4. Appuyez sur ▼ ou ▲ pour sélectionner **Activé** ou **Désactivé**, puis appuyez sur **OK**.

Restauration des paramètres par défaut

Vous pouvez restaurer les paramètres d'usine par défaut tels qu'ils étaient lors de l'achat de l'appareil Tout-en-un HP.



Remarque Le fait de restaurer les paramètres par défaut n'a pas d'incidence sur les modifications apportées aux paramètres de numérisation, de langue et de pays/région.

Vous ne pouvez effectuer cette opération qu'à partir du panneau de commande.

Pour restaurer les paramètres d'usine par défaut

1. Appuyez sur **Installation**.
2. Appuyez sur ▼ pour sélectionner **Outils**, puis appuyez sur **OK**.
3. Appuyez sur ▼ pour sélectionner **Restaurer valeurs d'usine**, puis appuyez sur **OK**.
Les paramètres d'usine par défaut sont restaurés.

Affichage d'un diaporama à l'écran

Vous pouvez configurer l'appareil Tout-en-un HP de manière à visionner un diaporama à l'écran, de manière similaire à un économiseur d'écran d'ordinateur, lorsque vous n'utilisez pas le périphérique.

Vous pouvez activer deux types de diaporama :

- **Mode Démo** : s'affiche lorsque l'appareil Tout-en-un HP est inactif pendant une minute et affiche une liste de graphiques prédéfinis décrivant les fonctionnalités du périphérique. La lecture du diaporama se poursuit jusqu'à ce que vous appuyiez sur un bouton ou que vous utilisiez le périphérique. Si l'appareil Tout-en-un HP demeure inactif pendant huit heures, l'écran s'éteint. Par défaut, le mode **Mode Démo** est désactivé.



Remarque HP recommande de désactiver le mode **Mode Démo**.

- **Astuces diaporama** : s'affiche uniquement lors de l'impression à partir de l'ordinateur. L'appareil Tout-en-un HP affiche une liste de diapositives prédéfinies contenant des informations sur les fonctions spécialisées utilisables avec le périphérique. La lecture du diaporama a lieu une fois, puis l'écran revient au menu principal. Par défaut, le mode **Astuces diaporama** est activé.

Pour activer ou désactiver le mode démo

1. Appuyez sur **Installation**.
2. Appuyez sur ▼ pour sélectionner **Outils**, puis appuyez sur **OK**.
3. Appuyez sur ▼ pour sélectionner **Mode Démo**, puis appuyez sur **OK**.
4. Appuyez sur ▼ ou ▲ pour sélectionner **Activé** ou **Désactivé**, puis appuyez sur **OK**.

Pour activer ou désactiver le diaporama d'astuces

1. Appuyez sur **Installation**.
2. Appuyez sur ▼ pour sélectionner **Outils**, puis appuyez sur **OK**.
3. Appuyez sur ▼ pour sélectionner **Astuces diaporama**, puis sur **OK**.
4. Appuyez sur ▼ ou ▲ pour sélectionner **Activé** ou **Désactivé**, puis appuyez sur **OK**.

Informations sur la connexion à l'ordinateur

Vous pouvez utiliser l'appareil Tout-en-un HP comme photocopieur autonome et comme imprimante photo ou vous pouvez connecter l'appareil Tout-en-un HP à un ordinateur pour activer l'impression et les autres fonctions logicielles.

Cette section contient les rubriques suivantes :

- [Types de connexion pris en charge](#)
- [Connexion à l'aide d'Ethernet](#)
- [Utilisation du partage d'imprimantes](#)

Types de connexion pris en charge

Description	Nombre d'ordinateurs connectés recommandés pour une performance optimale	Fonctions logicielles prises en charge	Instructions de configuration
Connexion USB	Un ordinateur connecté au port USB 2.0 HS à l'arrière de l'appareil Tout-en-un HP via un câble USB.	Toutes les fonctions sont prises en charge, à l'exception de Webscan.	Consultez le Guide de configuration pour obtenir des instructions détaillées.
Connexion Ethernet (câblée)	Jusqu'à cinq ordinateurs connectés à un périphérique Tout-en-un HP via un concentrateur ou un routeur.	Toutes les fonctions sont prises en charge, y compris la numérisation Web.	Suivez les instructions de la section « Installation sur un réseau câblé , » page 19.
Partage d'imprimantes	Jusqu'à cinq ordinateurs. L'ordinateur hôte doit rester sous tension en permanence pour que les autres ordinateurs puissent imprimer sur le périphérique Tout-en-un HP.	Toutes les fonctions de l'ordinateur hôte sont prises en charge. Seule l'impression est prise en charge à partir des autres ordinateurs.	Suivez les instructions de la section « Utilisation du partage d'imprimantes , » page 18.

Connexion à l'aide d'Ethernet

L'appareil Tout-en-un HP prend en charge les connexions réseau Ethernet 10 Mbits/s et 100 Mbits/s. Pour obtenir des informations détaillées sur la connexion de l'appareil Tout-en-un HP à un réseau Ethernet (câblé), reportez-vous à la section « [Installation sur un réseau câblé](#), » page 19.

Utilisation du partage d'imprimantes

Si votre ordinateur est connecté à un réseau et qu'un autre ordinateur du réseau dispose d'un appareil Tout-en-un HP connecté via un câble USB, vous pouvez utiliser ce périphérique comme imprimante en utilisant le partage d'imprimantes.

L'ordinateur connecté directement à l'appareil Tout-en-un HP agit comme **hôte** de l'imprimante et dispose de toutes les fonctionnalités logicielles. L'autre ordinateur, référencé comme **client**, n'accède qu'aux fonctions d'impression. Vous devez exécuter les autres fonctions à partir de l'ordinateur hôte ou du panneau de commande de l'appareil Tout-en-un HP.

Pour activer le partage d'imprimantes sur un ordinateur Windows

- ▲ Consultez le Guide de l'utilisateur fourni avec votre ordinateur ou l'aide en ligne de Windows.

Connexion à un réseau

Cette section décrit comment connecter l'appareil Tout-en-un HP à un réseau et comment consulter et gérer les paramètres réseau.

Si vous voulez :	Reportez-vous à la section suivante :
Vous connecter à un réseau câblé (Ethernet).	« Installation sur un réseau câblé, » page 19
Installer le logiciel Tout-en-un HP pour l'utiliser dans un environnement réseau.	« Installation du logiciel pour une connexion réseau, » page 21
Ajouter des connexions à plusieurs ordinateurs en réseau.	« Connexion à d'autres ordinateurs sur un réseau, » page 22
Faire passer l'appareil Tout-en-un HP d'une connexion USB à une connexion réseau	« Faire passer l'appareil Tout-en-un HP d'une connexion USB à une connexion réseau, » page 22
Remarque Utilisez les instructions figurant dans cette section si vous avez d'abord installé l'appareil Tout-en-un HP avec une connexion USB et que vous souhaitez ensuite passer à une connexion réseau Ethernet.	
Visualiser ou modifier les paramètres réseau.	« Gestion de vos paramètres réseau, » page 23
Rechercher des définitions de termes relatifs aux réseaux.	« Glossaire réseau, » page 30
Trouver des informations de dépannage.	« Dépannage des problèmes de réseau, » page 126

Installation sur un réseau câblé

Cette section décrit comment connecter l'appareil Tout-en-un HP à un routeur, un commutateur ou un concentrateur à l'aide d'un câble Ethernet et comment installer le logiciel Tout-en-un HP pour une connexion réseau. C'est ce que l'on appelle un réseau câblé ou réseau Ethernet.

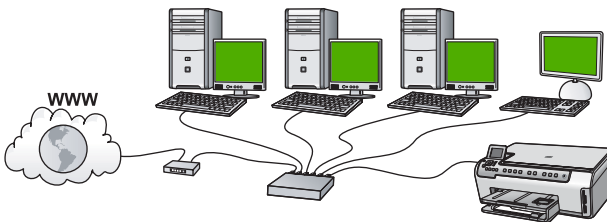

Pour installer l'appareil Tout-en-un HP sur un réseau câblé, procédez comme suit :	Reportez-vous à la section suivante :
Réunissez d'abord tout le matériel requis.	« Les éléments nécessaires à un réseau câblé. » page 20
Ensuite, établissez la connexion à un réseau câblé.	« Connexion de l'appareil Tout-en-un HP au réseau. » page 20
Enfin, installez le logiciel.	« Installation du logiciel pour une connexion réseau. » page 21

Les éléments nécessaires à un réseau câblé

Avant de connecter l'appareil Tout-en-un HP à un réseau, assurez-vous que vous avez tous les éléments nécessaires.

- Un réseau Ethernet opérationnel comprenant un routeur, un commutateur ou un concentrateur doté d'un port Ethernet.
- Câble Ethernet CAT-5.

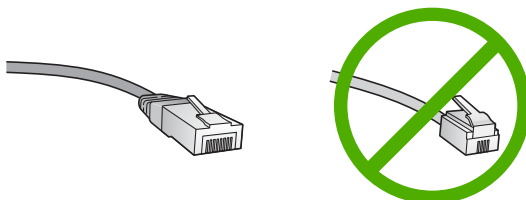

Bien que les câbles Ethernet classiques ressemblent fort aux câbles téléphoniques, ils ne sont pas interchangeables. Chacun contient un nombre différent de fils et chacun possède un connecteur distinct. Un connecteur de câble Ethernet (également appelé connecteur RJ-45) est plus large et plus épais et son extrémité est toujours dotée de 8 contacts. Un connecteur téléphonique comprend entre 2 et 6 contacts.

- Un ordinateur de bureau ou portable doté d'une connexion Ethernet.

 **Remarque** L'appareil Tout-en-un HP prend en charge les réseaux Ethernet 10 Mbits/s et 100 Mbits/s. Si vous achetez ou avez déjà acheté une carte réseau (NIC), assurez-vous qu'elle peut fonctionner à l'une ou l'autre de ces vitesses.

Connexion de l'appareil Tout-en-un HP au réseau

Pour connecter l'appareil Tout-en-un HP au réseau, utilisez le port Ethernet situé à l'arrière du périphérique.

Pour connecter l'appareil Tout-en-un HP au réseau

1. Retirez le cache jaune à l'arrière de l'appareil Tout-en-un HP.

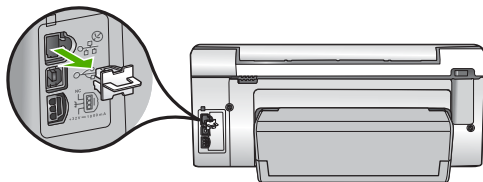

2. Connectez le câble Ethernet au port Ethernet à l'arrière de l'appareil Tout-en-un HP.

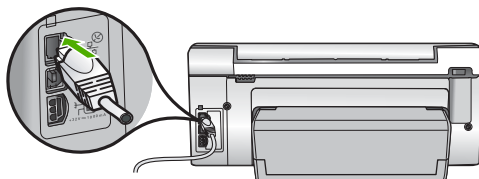

3. Connectez l'autre extrémité du câble Ethernet à un port disponible sur votre routeur ou commutateur Ethernet.

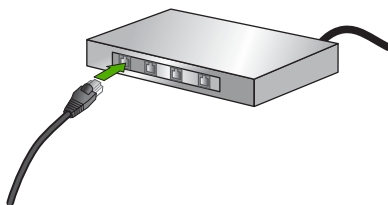

4. Une fois l'appareil Tout-en-un HP connecté au réseau, installez le logiciel.

Rubriques associées

« [Installation du logiciel pour une connexion réseau](#), » page 21

Installation du logiciel pour une connexion réseau

Cette section explique comment installer le logiciel de l'appareil Tout-en-un HP sur un ordinateur connecté à un réseau. Avant d'installer le logiciel, assurez-vous d'avoir connecté l'appareil Tout-en-un HP à un réseau.

 **Remarque** Si votre ordinateur est configuré pour se connecter à une série de lecteurs réseau, assurez-vous qu'il est effectivement connecté à ces lecteurs avant d'installer le logiciel. Si tel n'est pas le cas, le logiciel d'installation de l'appareil Tout-en-un HP risquerait d'occuper l'une des lettres réservées à un lecteur et vous ne pourriez plus accéder à ce lecteur réseau sur votre ordinateur.

Remarque Le temps d'installation peut prendre entre 20 et 45 minutes, selon votre système d'exploitation, la quantité d'espace disponible et la vitesse du processeur.

Installation du logiciel Windows Tout-en-un HP

1. Quittez toutes les applications en cours d'exécution sur l'ordinateur, y compris les logiciels antivirus installés.
2. Insérez le CD Windows livré avec l'appareil Tout-en-un HP dans le lecteur de CD-ROM de votre ordinateur et suivez les instructions à l'écran.
3. Si une boîte de dialogue concernant les logiciels de pare-feu s'affiche, suivez les instructions indiquées. Si des messages contextuels du pare-feu apparaissent, vous devez toujours accepter ou autoriser ces messages.
4. Sur l'écran **Type de connexion**, sélectionnez **Par le réseau** et cliquez sur **Suivant**. L'écran **Recherche** apparaît tandis que le programme de configuration recherche l'appareil Tout-en-un HP sur le réseau.
5. Dans l'écran **Imprimante localisée**, vérifiez que la description de l'imprimante est correcte.
Si plusieurs imprimantes sont détectées sur le réseau, la fenêtre **Imprimantes localisées** apparaît. Sélectionnez l'appareil Tout-en-un HP que vous souhaitez connecter.
6. Suivez les instructions pour installer le logiciel.
Une fois le logiciel installé, l'appareil Tout-en-un HP est prêt à être utilisé.
7. Si vous avez désactivé un logiciel de détection de virus sur votre ordinateur, n'oubliez pas de le réactiver.
8. Pour tester votre connexion réseau, imprimez une page d'auto-test sur l'appareil Tout-en-un HP à partir de votre ordinateur.

Rubriques associées

- « [Visualisation et impression des paramètres réseau](#), » page 23
- « [Impression d'un rapport d'auto-test](#), » page 97

Connexion à d'autres ordinateurs sur un réseau

Vous pouvez connecter l'appareil Tout-en-un HP à plusieurs ordinateurs sur un petit réseau. Si l'appareil Tout-en-un HP est déjà connecté à un ordinateur sur un réseau, vous devrez installer le logiciel Tout-en-un HP pour chaque ordinateur supplémentaire. Une fois l'appareil Tout-en-un HP configuré sur le réseau, il n'est pas nécessaire de répéter l'opération lorsque vous ajoutez d'autres ordinateurs.

Rubriques associées

- « [Installation du logiciel pour une connexion réseau](#), » page 21

Faire passer l'appareil Tout-en-un HP d'une connexion USB à une connexion réseau

Si vous commencez par installer l'appareil Tout-en-un HP avec une connexion USB, vous pourrez passer ultérieurement à une connexion réseau Ethernet. Si vous savez déjà vous connecter à un réseau, suivez les instructions générales ci-dessous.

Pour passer d'une connexion USB à une connexion câblée (Ethernet)

1. Débranchez la connexion USB de l'arrière de l'appareil Tout-en-un HP.
2. Connectez un câble Ethernet du port Ethernet situé à l'arrière de l'appareil Tout-en-un HP à un port Ethernet disponible sur le routeur ou le commutateur.
3. Lancez le logiciel de connexion réseau, sélectionnez **Ajouter un périphérique**, puis **Par le réseau**.
4. Une fois l'installation terminée, ouvrez **Imprimantes et télécopieurs** (ou **Imprimantes**) dans le **Panneau de configuration** et supprimez les imprimantes de l'installation USB précédente.

Pour plus d'informations sur la connexion d'un appareil Tout-en-un HP à un réseau, reportez-vous à la section

« [Installation sur un réseau câblé](#), » page 19

Gestion de vos paramètres réseau

Vous pouvez gérer les paramètres réseau de l'appareil Tout-en-un HP via le panneau de commande de l'appareil Tout-en-un HP. Pour obtenir des paramètres plus avancés, vous pouvez utiliser le serveur Web intégré, un outil de configuration et d'état auquel vous accédez à partir de votre navigateur Web à l'aide d'une connexion réseau existante avec l'appareil Tout-en-un HP.

Cette section contient les rubriques suivantes :

- [Modification des paramètres réseau de base à partir du panneau de commande](#)
- [Modification des paramètres réseau avancés à partir des paramètres du panneau de configuration](#)
- [Utilisation du serveur Web intégré](#)
- [Définition de la page de configuration réseau](#)

Modification des paramètres réseau de base à partir du panneau de commande

Vous pouvez effectuer un grande variété de tâches de gestion du réseau à partir du panneau de commande, comme imprimer les paramètres du réseau et restaurer les paramètres par défaut du réseau.

Cette section contient les rubriques suivantes :

- [Visualisation et impression des paramètres réseau](#)
- [Rétablissement des paramètres réseau par défaut](#)

Visualisation et impression des paramètres réseau

Vous pouvez afficher un résumé des paramètres réseau sur le panneau de commandes de l'appareil Tout-en-un HP ou imprimer une page de configuration plus détaillée. La page de configuration réseau répertorie l'ensemble des paramètres réseau importants tels que l'adresse IP, la vitesse de la liaison, le DNS et le mDNS.

Pour afficher et imprimer les paramètres réseau

1. Appuyez sur **Installation** sur le panneau de commandes de l'appareil Tout-en-un HP.
2. Appuyez sur ▼ jusqu'à ce que **Réseau** soit mis en surbrillance, puis appuyez sur **OK**.

Menu Réseau apparaît.

3. Appuyez sur ▼ jusqu'à ce que **Afficher les paramètres réseau** soit mis en surbrillance, puis appuyez sur **OK**.

L'option **Afficher les paramètres réseau** apparaît.

4. Procédez de l'une des manières suivantes :
 - Pour afficher les paramètres du réseau câblé, appuyez sur ▼ jusqu'à ce que **Afficher le résumé pour connexion câblée** soit sélectionné, puis appuyez sur **OK**.
Le résumé des paramètres du réseau câblé (Ethernet) s'affiche.
 - Pour imprimer la page de configuration réseau, appuyez sur ▼ jusqu'à ce que **Imprimer la page de configuration du réseau** soit sélectionné, puis appuyez sur **OK**.

Cette opération permet d'imprimer la page de configuration réseau.

Rubriques associées

« [Définition de la page de configuration réseau](#), » page 27

Rétablissement des paramètres réseau par défaut

Vous pouvez restaurer les paramètres d'usine par défaut tels qu'ils étaient lors de l'achat de l'appareil Tout-en-un HP.

Pour restaurer les paramètres réseau par défaut

1. Appuyez sur **Installation** sur le panneau de commandes de l'appareil Tout-en-un HP.
2. Appuyez sur ▼ jusqu'à ce que **Réseau** soit mis en surbrillance, puis appuyez sur **OK**.
3. Appuyez sur ▼ jusqu'à ce que **Restauration des paramètres réseau par défaut** soit mis en surbrillance, puis appuyez sur **OK**.
4. Appuyez sur **OK** pour confirmer que vous souhaitez restaurer les paramètres réseau par défaut.

Modification des paramètres réseau avancés à partir des paramètres du panneau de configuration

Les paramètres réseau avancés sont fournis pour votre convenance. Toutefois, si vous n'êtes pas un utilisateur expérimenté, il est déconseillé de modifier ces paramètres.

Cette section contient les rubriques suivantes :

- [Définition de la vitesse de la liaison](#)
- [Modification des paramètres IP](#)

Définition de la vitesse de la liaison

Vous pouvez modifier la vitesse de transmission des données sur le réseau. La valeur par défaut est **Automatique**.

Pour définir la vitesse de liaison

1. Appuyez sur **Installation**.
2. Appuyez sur ▼ jusqu'à ce que **Réseau** soit mis en surbrillance, puis appuyez sur **OK**.
Le **Menu Réseau** apparaît.
3. Appuyez sur ▼ jusqu'à ce que **Configuration avancée** soit mis en surbrillance, puis appuyez sur **OK**.
Appuyez sur ▼ jusqu'à ce que **Définition de la vitesse de liaison** soit mis en surbrillance, puis appuyez sur **OK**.
4. Appuyez sur ▼ pour sélectionner la vitesse de liaison adaptée à votre matériel réseau, puis appuyez sur **OK**.
 - **Automatique**
 - **10-Complet**
 - **10-Moitié**
 - **100-Complet**
 - **100-Moitié**

Modification des paramètres IP

Le paramètre IP par défaut pour les paramètres IP est **Automatique** ; il définit automatiquement les paramètres IP. Toutefois, si vous êtes un utilisateur expérimenté, vous pouvez modifier manuellement l'adresse IP, le masque de sous-réseau ou la passerelle par défaut. Pour afficher l'adresse IP et le masque de sous-réseau de l'appareil Tout-en-un HP, imprimez une page de configuration réseau à partir de l'appareil Tout-en-un HP.

 **Remarque** Lorsque vous saisissez manuellement un paramètre IP, vous devez déjà être connecté à un réseau actif, sinon le paramètre ne sera pas conservé quand vous quitterez le menu.

 **Attention** Soyez prudent lorsque vous attribuez manuellement une adresse IP. Si vous saisissez une adresse IP incorrecte pendant l'installation, les composants de votre réseau ne pourront pas se connecter à l'appareil Tout-en-un HP.

Pour modifier les paramètres IP

1. Appuyez sur **Installation**.
2. Appuyez sur ▼ jusqu'à ce que **Réseau** soit mis en surbrillance, puis appuyez sur **OK**.
Le **Menu Réseau** apparaît.
3. Appuyez sur ▼ jusqu'à ce que **Configuration avancée** soit mis en surbrillance, puis appuyez sur **OK**.
4. Appuyez sur ▼ jusqu'à ce que **Paramètres IP** soit mis en surbrillance, puis appuyez sur **OK**.
Si l'appareil Tout-en-un HP est déjà connecté à un réseau filaire, vous êtes invité à confirmer la modification des paramètres IP. Appuyez sur **OK**.
5. Appuyez sur ▼ jusqu'à ce que **Manuel** soit mis en surbrillance, puis appuyez sur **OK**.

6. Appuyez sur ▼ pour sélectionner l'un des paramètres IP suivants, puis appuyez sur **OK**.
 - **Adresse IP**
 - **Masque de sous-réseau**
 - **Passerelle par défaut**
7. Entrez les modifications, puis appuyez sur **OK** pour confirmer le paramètre.

Rubriques associées

- « [Visualisation et impression des paramètres réseau](#), » page 23
- « [Définition de la page de configuration réseau](#), » page 27

Utilisation du serveur Web intégré

Si votre ordinateur est connecté à un appareil Tout-en-un HP sur un réseau, vous pouvez accéder au serveur Web intégré qui réside dans l'appareil Tout-en-un HP. Le serveur Web intégré (EWS) est une interface utilisateur Web disposant d'options non disponibles sur le panneau de commande de l'appareil Tout-en-un HP, telles que la fonctionnalité Webscan, qui permet de numériser des photos et des documents vers un ordinateur à partir de l'appareil Tout-en-un HP à l'aide d'un navigateur Web, ainsi que d'autres fonctions évoluées de sécurité réseau. En outre, le serveur Web intégré vous permet de contrôler l'état de l'appareil et de commander des fournitures pour imprimante.

 **Remarque** Accédez au serveur Web intégré pour modifier les paramètres réseau inaccessibles via le panneau de commande.

Cette section contient les rubriques suivantes :

- [Accès au serveur Web intégré](#)
- [Modifier les paramètres réseau à l'aide du serveur Web intégré](#)

Accès au serveur Web intégré

L'ordinateur que vous utilisez pour accéder au serveur Web résidant sur l'appareil Tout-en-un HP doit être connecté au même réseau que l'appareil Tout-en-un HP.

Pour accéder au serveur Web intégré

1. Imprimez une page de configuration réseau et trouvez l'adresse IP pour l'appareil Tout-en-un HP.
2. Dans la zone **Adresse** du navigateur Web de votre ordinateur, entrez l'adresse IP de l'appareil Tout-en-un HP, telle qu'elle apparaît dans la page de paramètres réseau. Par exemple : `http://192.168.1.101`.

La page d'**Information** du serveur Web intégré s'ouvre et affiche des informations sur l'appareil Tout-en-un HP.

 **Remarque** Si vous utilisez un serveur proxy dans votre navigateur, vous devrez peut-être le désactiver pour accéder au serveur Web intégré.

3. Pour modifier la langue d'affichage du serveur Web intégré, procédez comme suit :
 - a. Cliquez sur l'onglet **Information**.
 - b. Cliquez sur **Langue** dans le menu de navigation.

- c. Cliquez sur la **Langue** de votre choix dans la liste.
- d. Cliquez sur **Appliquer**.
4. Cliquez sur l'onglet **Paramètres** pour accéder aux paramètres du périphérique.
5. Apportez les modifications nécessaires à la configuration, puis cliquez sur **Appliquer**.
6. Fermeture du serveur Web intégré.

Rubriques associées

« [Visualisation et impression des paramètres réseau](#), » page 23

Modifier les paramètres réseau à l'aide du serveur Web intégré

Le serveur Web intégré est une interface intuitive permettant de définir vos paramètres de connexion réseau.

Pour modifier les paramètres réseau à l'aide du serveur Web intégré

1. Imprimez une page de configuration réseau et trouvez l'adresse IP pour l'appareil Tout-en-un HP.
2. Dans la zone **Adresse** du navigateur Web de votre ordinateur, entrez l'adresse IP de l'appareil Tout-en-un HP, telle qu'elle apparaît dans la page de paramètres réseau. Par exemple : `http://192.168.1.101`.
La page d'**Information** du serveur Web intégré s'ouvre et affiche des informations sur l'appareil Tout-en-un HP.



Remarque Si vous utilisez un serveur proxy dans votre navigateur, vous devrez peut-être le désactiver pour accéder au serveur Web intégré.

3. Cliquez sur l'onglet **Réseau**.
4. Cliquez sur **Câblé (802.3)** dans le menu de navigation.
5. Apportez les modifications voulues et cliquez sur **Appliquer**.

Rubriques associées

« [Visualisation et impression des paramètres réseau](#), » page 23

Définition de la page de configuration réseau

La page de configuration réseau affiche les paramètres du réseau pour l'appareil Tout-en-un HP. Il existe des paramètres correspondant aux informations générales et au réseau câblé 802.3 (Ethernet).

Pour plus d'informations sur l'impression d'une page de configuration réseau, reportez-vous à la section « [Visualisation et impression des paramètres réseau](#), » page 23. Pour plus d'informations sur les termes employés ici, reportez-vous à la section « [Glossaire réseau](#), » page 30.

Cette section contient les rubriques suivantes :

- [Paramètres généraux du réseau](#)
- [Paramètres du réseau câblé \(802.3\)](#)

Paramètres généraux du réseau

Le tableau suivant décrit les paramètres réseau généraux figurant sur la page de configuration réseau.

Paramètre	Description
Etat du réseau	Etat de l'appareil Tout-en-un HP : <ul style="list-style-type: none"> • Prêt : l'appareil Tout-en-un HP est prêt à recevoir ou à envoyer des données. • Hors ligne : l'appareil Tout-en-un HP n'est pas connecté au réseau.
Connexion active	Mode réseau de l'appareil Tout-en-un HP : <ul style="list-style-type: none"> • Câblé : l'appareil Tout-en-un HP est connecté au moyen d'un câble Ethernet à un réseau IEEE 802.3. • Aucune : il n'y a pas de connexion réseau.
URL	L'adresse IP du serveur Web intégré (EWS). <hr/> Remarque Vous devez connaître cette adresse pour pouvoir accéder au serveur Web intégré (EWS). <hr/>
Firmware Revision [Version du microprogramme]	Le composant de mise en réseau interne et le code de la version du micrologiciel de l'appareil. <hr/> Remarque Si vous appelez l'assistance HP, il se peut que le code de version du micrologiciel vous soit demandé (selon le problème). <hr/>
Nom d'hôte	Nom TCP/IP attribué au périphérique par le logiciel d'installation. Par défaut, il s'agit des lettres HP suivies des 6 derniers chiffres de l'adresse MAC (Media Access Control).
Mot de passe admin	Etat du mot de passe de l'administrateur pour le serveur Web intégré : <ul style="list-style-type: none"> • Défini : le mot de passe est défini. Vous devez fournir le mot de passe pour pouvoir modifier les paramètres du serveur Web intégré. • Non défini : aucun mot de passe n'est défini. Aucun mot de passe n'est requis pour pouvoir modifier les paramètres du serveur Web intégré.
mDNS	Certains réseaux locaux et ad hoc n'utilisent pas de serveur DNS central. Ils utilisent une alternative au serveur DNS appelée mDNS. Grâce à mDNS, votre ordinateur peut trouver et utiliser n'importe quel appareil Tout-en-un HP connecté à votre réseau local. Il peut également travailler avec tout autre périphérique Ethernet apparaissant sur le réseau.

Paramètres du réseau câblé (802.3)

Le tableau suivant décrit les paramètres de réseaux câblés, 802.3 indiqués sur la page de configuration réseau.

Paramètre	Description
Adresse matérielle (MAC)	L'adresse MAC (Media Access Control) qui identifie l'appareil Tout-en-un HP. Il s'agit d'un numéro d'identification unique à 12 chiffres affecté aux composants matériels du réseau pour les identifier, y compris les routeurs, commutateurs et autres appareils de ce type. Deux équipements n'ont jamais la même adresse MAC.

(suite)

Paramètre	Description
	<p>Remarque Certains fournisseurs d'accès Internet exigent l'enregistrement de l'adresse MAC de la carte réseau ou de l'adaptateur LAN connecté au câble ou au modem DSL lors de l'installation.</p>
Adresse IP	<p>Cette adresse identifie de manière unique le périphérique sur le réseau. Les adresses IP sont attribuées de manière dynamique via DHCP ou AutoIP. Vous pouvez également configurer une adresse IP bien que ce ne soit pas recommandé.</p> <p>Attention Soyez prudent lorsque vous attribuez manuellement une adresse IP. L'attribution d'une adresse IP incorrecte pendant l'installation empêchera le réseau de détecter l'appareil Tout-en-un HP.</p>
Masque de sous-réseau	<p>Un sous-réseau est une adresse IP attribuée par le logiciel d'installation afin de rendre un réseau supplémentaire disponible au sein d'un réseau plus large. Les sous-réseaux sont définis par un masque de sous-réseau. Ce masque détermine les bits de l'adresse IP de l'appareil Tout-en-un HP qui identifie le réseau et le sous-réseau, ainsi que les bits qui identifient l'appareil lui-même.</p> <p>Remarque Il est préférable que l'appareil Tout-en-un HP et les ordinateurs qui l'utilisent se trouvent sur le même sous-réseau.</p>
Passerelle par déf.	<p>Nœud d'un réseau qui sert d'entrée vers un autre réseau. Un nœud peut être ici un ordinateur ou un autre périphérique.</p> <p>Remarque Si vous n'avez pas déjà saisi manuellement une adresse IP, l'adresse de la passerelle par défaut est attribuée par le logiciel d'installation.</p>
Configuration	<p>Protocole utilisé pour attribuer l'adresse IP à l'appareil Tout-en-un HP :</p> <ul style="list-style-type: none">• AutoIP : le logiciel d'installation détermine automatiquement les paramètres de configuration.• DHCP : les paramètres de configuration sont fournis par un serveur DHCP (dynamic host configuration protocol) sur le réseau. Sur les petits réseaux, il peut s'agir d'un routeur.• Manuelle : les paramètres de configuration sont définis manuellement, par exemple une adresse IP statique.• Non spécifié : le mode utilisé lorsque l'appareil Tout-en-un HP est en cours d'initialisation.
Serveur DNS	<p>Adresse IP du serveur de noms de domaine (DNS) du réseau. Lorsque vous utilisez le Web ou envoyez un message électronique, vous utilisez un nom de domaine. Par exemple, l'URL http://www.hp.com contient le nom de domaine hp.com. Le DNS sur Internet convertit le nom de domaine en adresse IP. Les appareils utilisent les adresses IP pour se référer les uns aux autres.</p> <ul style="list-style-type: none">• Adresse IP : l'adresse IP du serveur de noms de domaine.• Non spécifiée : l'adresse IP n'est pas spécifiée ou le périphérique est en cours d'initialisation. <p>Remarque Vérifiez si une adresse IP DNS apparaît sur la page de configuration réseau. Si aucune adresse n'apparaît, demandez l'adresse IP du DNS à votre fournisseur d'accès Internet.</p>
Config. liaison	<p>Vitesse à laquelle les données sont transmises sur un réseau. Les différentes vitesses comprennent 10TX-Intégral, 10TX-Demi, 100TX-Intégral et</p>

(suite)

Paramètre	Description
	100TX-Demi. En sélectionnant Aucun(e) , vous désactivez la mise en réseau.
Total des paquets transmis	Nombre de paquets transmis sans erreur par l'appareil Tout-en-un HP depuis sa mise sous tension. Le compteur s'efface dès que l'appareil Tout-en-un HP est mis hors tension. Lorsqu'un message est transmis sur un réseau à commutation de paquets, il est divisé en paquets. Chaque paquet contient l'adresse de destination en plus des données.
Total des paquets reçus	Nombre de paquets reçus sans erreur par l'appareil Tout-en-un HP depuis sa mise sous tension. Le compteur s'efface dès que l'appareil Tout-en-un HP est mis hors tension.

Glossaire réseau

point d'accès	Routeur réseau disposant de capacités sans fil.
ASCII	American Standard Code for Information Interchange. Norme relative aux nombres utilisée par les ordinateurs pour représenter l'ensemble des caractères latins (majuscules et minuscules), chiffres, signes de ponctuation, etc.
AutoIP	Fonction du logiciel d'installation qui détermine les paramètres de configuration des périphériques sur le réseau.
DHCP	Dynamic Host Configuration Protocol. Serveur sur le réseau qui fournit les paramètres de configuration aux périphériques connectés au réseau. Sur les petits réseaux, il peut s'agir d'un routeur.
DNS	Domain Name Service. Lorsque vous utilisez le Web ou envoyez un message électronique, vous utilisez un nom de domaine pour cela. Par exemple, l'URL http://www.hp.com contient le nom de domaine hp.com. Le DNS sur Internet convertit le nom de domaine en adresse IP. Les périphériques utilisent les adresses IP pour se référer les uns aux autres.
DNS-SD	Reportez-vous à DNS. SD signifie Service Discovery. Partie d'un protocole développé par Apple qui permet la détection automatique d'ordinateurs, de périphériques et de services sur les réseaux IP.
DSL	Digital Subscriber Line. Connexion Internet haut débit.
Ethernet	La technologie de réseau local la plus courante. Elle relie les ordinateurs entre eux à l'aide de câbles de cuivre.
Câble Ethernet	Câble utilisé pour relier les différents éléments d'un réseau câblé. Le câble Ethernet CAT-5 est également appelé câble intermédiaire. En cas d'utilisation d'un câble Ethernet, les éléments du réseau doivent être reliés à un routeur. Le câble Ethernet utilise un connecteur RJ-45.
EWS	Serveur Web intégré. Utilitaire basé sur un navigateur qui offre un moyen simple de gérer le périphérique Tout-en-un HP. Il permet de surveiller l'état du périphérique Tout-en-un HP, de configurer ses paramètres réseau ou d'accéder aux fonctions de l'appareil Tout-en-un HP.
Passerelle	Ordinateur ou autre dispositif, tel qu'un routeur, servant de point d'accès à Internet ou à un autre réseau.
HEX	Valeur hexadécimale. Système de numération en base 16 qui utilise les chiffres 0 à 9 ainsi que les lettres A à F.

(suite)

Ordinateur hôte	L'ordinateur au centre d'un réseau.
Nom d'hôte	Nom TCP/IP attribué au périphérique par le logiciel d'installation. Par défaut, il s'agit des lettres HP suivies des 6 derniers chiffres de l'adresse MAC (Media Access Control).
concentrateur	Aujourd'hui peu utilisé dans les réseaux domestiques modernes, un concentrateur reçoit un signal de chaque ordinateur et le renvoie à tous les autres ordinateurs qui lui sont rattachés. Les concentrateurs sont des éléments passifs ; les autres périphériques du réseau se branchent dessus pour communiquer entre eux. Un concentrateur ne gère pas un réseau.
Adresse IP	Numéro qui identifie de manière unique un périphérique sur le réseau. Les adresses IP sont attribuées de manière dynamique via DHCP ou AutoIP. Vous pouvez également configurer une adresse IP fixe, bien que ce ne soit pas recommandé.
adresse MAC	Adresse MAC (Media Access Control) qui identifie le périphérique Tout-en-un HP. Il s'agit d'un numéro unique à 12 chiffres affecté aux composants matériels du réseau pour permettre leur identification. Deux équipements n'ont jamais la même adresse MAC.
Nom du réseau	SSID ou nom qui identifie un réseau sans fil.
NIC	Carte NIC (Network Interface Card). Carte installée dans un ordinateur qui permet d'établir une connexion Ethernet et donc de connecter l'ordinateur à un réseau.
Connecteur RJ-45	Connecteur situé aux extrémités d'un câble Ethernet. Même si les connecteurs d'un câble Ethernet standard (connecteurs RJ-45) ressemblent à ceux d'un câble téléphonique standard, ils ne sont pas interchangeables. Plus large et plus épais, le connecteur RJ-45 comporte 8 contacts à son extrémité. Le connecteur téléphonique, en revanche, ne compte que deux à six contacts.
Routeur	Un routeur constitue un pont entre deux ou plusieurs réseaux. Il permet de relier un réseau à Internet, de relier deux réseaux entre eux et de les connecter à Internet et de sécuriser les réseaux grâce à l'emploi de pare-feu et à l'affectation d'adresses dynamiques. Un routeur peut également faire office de passerelle, contrairement au commutateur.
SSID	SSID ou nom qui identifie un réseau sans fil.
interrupteur	Un commutateur permet à plusieurs utilisateurs d'envoyer simultanément des informations sur le réseau sans se ralentir mutuellement. Les commutateurs permettent à différents noeuds (un point de connexion au réseau, en général un ordinateur) sur un réseau de communiquer directement entre eux.
WEP	La norme Wired Equivalent Privacy (WEP) désigne un type de chiffrement pour la sécurité d'un réseau sans fil.
WPA	La norme Wi-Fi Protected Access (WPA) désigne un type de chiffrement pour la sécurité d'un réseau sans fil. WPA offre un niveau de sécurité supérieur à la norme WEP.

5 Procédures

Cette section contient des liens vers des tâches courantes, telles que l'impression de photos, la numérisation et la création de copies.

- « [Comment imprimer des photos au format 10 x 15 cm \(4 x 6 pouces\) sans bordures à partir d'une carte mémoire ?](#), » page 69
- « [Comment obtenir les réimpressions d'une photo dans différentes tailles ?](#), » page 81
- « [Comment réaliser une copie noir et blanc ou couleur d'un document ?](#), » page 87
- « [Comment imprimer des photos de format supérieur à 13 x 18 cm \(5 x 7 pouces\) à partir d'une carte mémoire ?](#), » page 69
- « [Comment sauvegarder des photos sur mon ordinateur ?](#), » page 73
- « [Comment partager mes photos avec ma famille et mes amis ?](#), » page 72
- « [Comment numériser une photo ou un document vers un ordinateur ?](#), » page 83
- « [Comment puis-je imprimer sur les deux côtés du papier ?](#), » page 58
- « [Comment imprimer sur du papier réglé large et du papier pour graphiques pour les devoirs scolaires ?](#), » page 98

6 Chargement du papier et des originaux

Vous pouvez charger de nombreux types et formats de papiers différents dans l'appareil Tout-en-un HP, y compris du papier au format A4 ou Lettre, du papier Légal, du papier photo, des transparents, des enveloppes et des tatouages CD/DVD HP. Par défaut, l'appareil Tout-en-un HP est configuré de manière à détecter automatiquement le format et le type de papier que vous chargez dans le bac d'alimentation, puis à ajuster ses paramètres pour produire la meilleure qualité d'impression possible pour ce papier.

Si vous utilisez des papiers spéciaux, tels que du papier photo, des transparents, des enveloppes ou des étiquettes ou encore si vous obtenez une qualité d'impression médiocre avec les paramètres à ajustement automatique, vous pouvez définir manuellement le format et le type de papier pour les impressions et les copies.

Cette section contient les rubriques suivantes :

- [Chargement des originaux](#)
- [Sélection de papiers pour l'impression et la copie](#)
- [Chargement du papier](#)
- [Prévention des bourrages papier](#)

Chargement des originaux

Vous pouvez copier ou numériser des originaux jusqu'au format A4 ou Lettre en les chargeant sur la vitre.



Positionnement d'un original sur la vitre

1. Levez le capot de l'appareil Tout-en-un HP.
2. Chargez l'original, face à imprimer vers le bas, dans l'angle avant droit de la vitre.

 **Conseil** Des guides sont gravés sur le bord de la vitre pour vous aider à positionner correctement votre original.

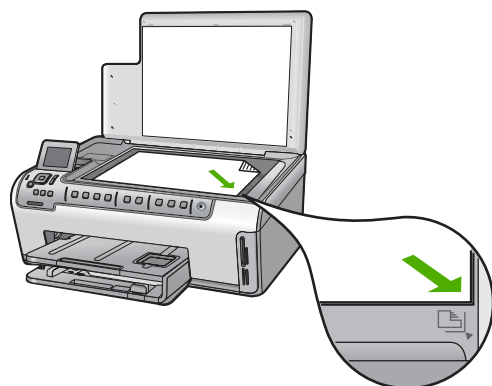

3. Fermez le capot.

Sélection de papiers pour l'impression et la copie

Vous pouvez utiliser différents types et formats de papier avec l'appareil Tout-en-un HP. Lisez les recommandations ci-dessous pour obtenir une qualité d'impression et de copie optimale. Pensez à modifier ces paramètres lorsque vous changez de type ou de format de papier.

Cette section contient les rubriques suivantes :

- [Papiers recommandés pour l'impression et la copie](#)
- [Papiers recommandés pour l'impression uniquement](#)
- [Papiers à éviter](#)

Papiers recommandés pour l'impression et la copie

Pour obtenir une qualité d'impression optimale, HP recommande d'utiliser les papiers HP spécifiquement conçus pour le type de document que vous imprimez. Si vous imprimez des photos, par exemple, chargez du papier photo HP Premium ou HP Premium Plus dans le bac d'alimentation.

Papier photo HP Premium Plus

Le papier photo HP Premium Plus est le meilleur papier photo. La qualité d'image et la résistance à la décoloration sont supérieures à celles des photos développées en laboratoire. Il est idéal pour imprimer les photos haute résolution que vous souhaitez encadrer ou placer dans un album. Ces papiers sont disponibles en plusieurs formats, dont le format 10 x 15 cm (avec ou sans onglets), A4 et 8,5 x 11 pouces pour l'impression ou la copie de photos avec l'appareil Tout-en-un HP.

Papier photo HP Premium

Les papiers photo HP Premium sont des papiers photo de haute qualité, d'apprêt glacé ou de finition légèrement brillante. Ils présentent l'aspect et la texture des photographies développées en laboratoire et peuvent facilement être placés dans un cadre sous-verre ou dans un album. Ces papiers sont disponibles en plusieurs formats, dont le format 10 x 15 cm (avec ou sans onglets), A4 et 8,5 x 11 pouces pour l'impression ou la copie de photos avec l'appareil Tout-en-un HP.

Papier photo HP Advanced ou Papier photo HP

Le papier photo HP Advanced ou le papier photo HP est un papier photo robuste et brillant dont la finition offre un séchage très rapide pour faciliter la manipulation et éviter le maculage. Ce papier résiste à l'eau, aux traînées d'encre, aux traces de doigts et à l'humidité. Vos impressions auront un aspect et une texture comparables à ceux qu'offrent les laboratoires de développement. Ces papiers sont disponibles en plusieurs formats, dont le format 10 x 15 cm (avec ou sans onglets), A4 et 8,5 x 11 pouces pour l'impression ou la copie de photos avec l'appareil Tout-en-un HP. Le papier photo HP Advanced porte le symbole suivant dans les angles de sa face non-imprimable :



Film transparent HP Premium Inkjet et Film transparent HP Premium Plus Inkjet

Le film transparent HP Premium Inkjet et le film transparent HP Premium Plus Inkjet rendent vos présentations couleur plus vivantes et encore plus impressionnantes. Les films transparents sont faciles à utiliser et sèchent rapidement sans laisser de traces.

Papier HP Premium Inkjet

Le papier HP Premium Inkjet est un papier couché de qualité optimale, destiné à une utilisation haute résolution. Il présente un rendu lisse et mat, parfait pour vos documents haute qualité.

Papier blanc brillant HP pour imprimante jet d'encre

Le papier HP blanc brillant pour imprimante jet d'encre assure des couleurs à contraste élevé et un texte d'une grande netteté. Il est suffisamment opaque pour permettre une impression couleur recto verso sans transparence, ce qui en fait le support idéal pour les bulletins d'informations, les rapports et les prospectus.

Papier HP Tout-en-un ou Papier d'impression HP

- Le papier HP Tout-en-un est spécialement conçu pour les appareils Tout-en-un HP. Il possède une teinte bleu-blanc extrêmement brillante qui produit un texte plus fin et des couleurs plus riches que des papiers multifonction ordinaires.
- Le papier d'impression HP est un papier multifonction de haute qualité. Il produit des documents dont l'aspect et la texture sont plus substantiels que les documents imprimés sur du papier multi-usage standard ou du papier de copie.

Pour commander des cartouches d'impression HP authentiques pour l'appareil Tout-en-un HP, consultez www.hp.com/buy/supplies. Si le système vous y invite, choisissez votre pays/région, suivez les indications pour sélectionner votre produit, puis cliquez sur l'un des liens d'achat sur la page.

Papiers recommandés pour l'impression uniquement

Certains papiers ne peuvent être employés que si vous lancez la tâche d'impression à partir de votre ordinateur. La liste suivante contient des informations concernant ces papiers.

Pour obtenir une qualité d'impression optimale, HP recommande d'utiliser des papiers HP. Un papier trop fin ou trop épais, un papier dont la texture est trop lisse ou un

papier qui s'étire facilement peut causer des bourrages papier. Des traînées, des traces ou des vides risquent d'apparaître lors de l'impression d'images si vous utilisez un papier à la texture trop lourde ou qui absorbe mal l'encre.

Selon votre pays/région, certains de ces papiers peuvent ne pas être disponibles.

Supports HP pour transfert sur tissu

Les supports pour transfert sur tissu HP (pour tissus de couleur ou tissus clairs ou blancs) sont la solution idéale pour créer des t-shirts personnalisés avec vos photos numériques.

Cartes photo HP Premium

Les Cartes photo HP Premium vous permettent de créer vos propres cartes de vœux.

Papier pour brochures et dépliants HP

Le Papier pour brochure et dépliant HP existe en brillant ou mat sur les deux faces, pour une impression recto verso. Il convient parfaitement pour les reproductions de qualité photographique, les graphiques présentés en couverture des rapports, les présentations spéciales, les brochures, les dépliants publicitaires et les calendriers.

Papier pour présentations HP Premium

Le papier de présentation HP Premium donne à vos présentations un aspect et une texture de grande qualité.

Autocollants CD/DVD HP

Les Autocollants CD/DVD HP vous permettent de personnaliser vos CD et DVD en imprimant des étiquettes CD ou DVD à peu de frais.

Pour commander des cartouches d'impression HP authentiques pour l'appareil Tout-en-un HP, consultez www.hp.com/buy/supplies. Si le système vous y invite, choisissez votre pays/région, suivez les indications pour sélectionner votre produit, puis cliquez sur l'un des liens d'achat sur la page.

Papiers à éviter

Un papier trop fin ou trop épais, un papier dont la texture est trop lisse ou un papier qui s'étire facilement peut causer des bourrages papier. Des traînées, des traces ou des vides risquent d'apparaître lors de l'impression d'images si vous utilisez un papier avec une texture trop lourde ou qui absorbe mal l'encre.

Papiers à éviter pour toutes les tâches d'impression et de copie

- Tout papier de format différent de ceux répertoriés dans le logiciel de l'imprimante Tout-en-un HP.
- Papier perforé ou découpé (hormis ceux destinés aux appareils à jet d'encre HP).
- Matières à texture trop lourde, par exemple les papiers à base de fibres de lin. L'impression risque d'être irrégulière et l'encre peut baver sur le papier.
- Papiers très doux, brillants ou couchés, non spécifiquement conçus pour l'appareil Tout-en-un HP. Ils risquent d'entraîner des bourrages papier dans l'appareil Tout-en-un HP ou de rejeter l'encre.

- Formulaires à plusieurs volets (par exemple les formulaires à 2 ou 3 volets). Ils peuvent se plisser ou occasionner des bourrages et l'encre peut provoquer des taches.
- Enveloppes à fermoir ou à fenêtre. Elles risquent de se coincer dans les rouleaux et de causer des bourrages papier.
- Banderoles.

Autres papiers à éviter pour la copie

- Enveloppes.
- Film transparent autre que le Film transparent jet d'encre HP Premium ou le Film transparent jet d'encre HP Premium Plus.
- Supports pour transfert sur tissu.
- Papiers pour carte de vœux.
- Etiquettes Inkjet.
- Tatouages CD/DVD HP.

Chargement du papier

Cette section décrit la procédure de chargement des différents formats et types de papier dans l'appareil Tout-en-un HP pour vos copies ou impressions.

 **Conseil** Pour éviter que le papier ne se froisse, n'ondule, ne se chiffonne ou ne se plie, stockez-le bien à plat dans un sachet étanche. Si le papier n'est pas stocké correctement, des changements extrêmes de température et d'humidité risquent de le déformer et de poser des problèmes dans l'appareil Tout-en-un HP.

Cette section contient les rubriques suivantes :

- [Chargement du papier au format standard](#)
- [Chargement de papier photo au format 10 x 15 cm \(4 x 6 pouces\)](#)
- [Chargement de cartes postales, cartes Hagaki ou fiches Bristol](#)
- [Chargement d'enveloppes](#)
- [Chargement d'autres types de papier](#)

Chargement du papier au format standard

Vous pouvez charger de nombreux types de papier au format Lettre, A4 ou Légal dans le bac d'alimentation principal de l'appareil Tout-en-un HP.



Pour charger du papier au format standard

1. Retirez le bac d'alimentation principal, puis faites glisser les guides de longueur et de largeur du papier jusqu'à leur position extrême.

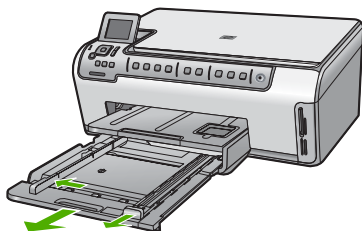

2. Taquez la pile de papier sur une surface plane pour aligner les bords des feuilles, puis procédez aux vérifications suivantes :
 - Vérifiez que le papier n'est pas froissé ou ondulé, qu'il n'est pas couvert de poussière et que les bords ne sont pas cornés.
 - Vérifiez que toutes les feuilles sont du même format et du même type.
3. Insérez la pile de papier dans le bac d'alimentation principal dans le sens de la longueur et face à imprimer vers le bas. Faites-la glisser en avant jusqu'à ce qu'elle soit calée.

☞ **Conseil** Si vous utilisez du papier à en-tête, insérez le haut de la page en premier, face à imprimer vers le bas. Pour une aide supplémentaire sur le chargement de papier de format standard et de papier à en-tête, reportez-vous au diagramme gravé au fond du bac d'alimentation.

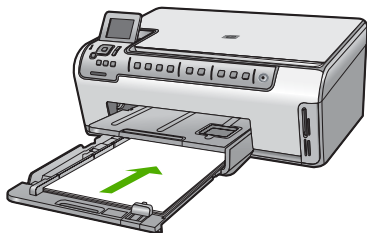

4. Faites glisser les guides de largeur et de longueur de façon à ce qu'ils touchent les bords du papier.
Ne remplissez pas trop le bac d'alimentation principal ; assurez-vous que la pile de papier tient dans le bac d'alimentation et ne dépasse pas le haut du guide de largeur.

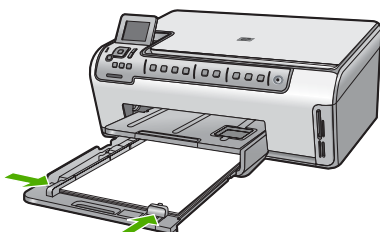

5. Repoussez le bac d'alimentation principal dans l'appareil Tout-en-un HP.
6. Tirez la rallonge du bac de sortie vers vous, aussi loin que possible. Retournez le dispositif de verrouillage du papier à l'extrémité de la rallonge du bac de sortie afin de déployer le reste de la rallonge.

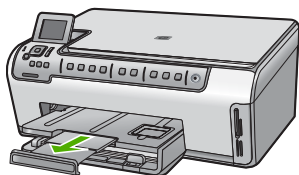

 **Remarque** Si vous utilisez du papier au format Légal, laissez la rallonge du bac fermée.

Rubriques associées

- « [Papiers recommandés pour l'impression et la copie,](#) » page 36
- « [Modification des paramètres d'impression pour la tâche en cours,](#) » page 48

Chargement de papier photo au format 10 x 15 cm (4 x 6 pouces)

Vous pouvez charger une taille de papier photo maximale de 10 x 15 cm dans le bac d'alimentation photo. Tout-en-un HP. Pour de meilleurs résultats, utilisez du papier photo HP Premium Plus ou du papier photo HP Premium de format 10 x 15 cm.



Pour charger du papier photo 10 x 15 cm dans le bac d'alimentation photo

1. Soulevez le bac de sortie puis retirez le bac d'alimentation photo.

 **Remarque** Vous pouvez également retirer tout le bloc d'impression photo afin de charger du papier dans le bac photo.

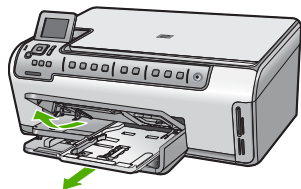

2. Insérez la pile de papier photo dans le bac d'alimentation photo dans le sens de la longueur et face à imprimer vers le bas. Faites-la glisser jusqu'à ce qu'elle soit calée. Si le papier photo utilisé est perforé, chargez-le de manière à ce que les perforations soient le plus près de vous.
3. Faites glisser les guides de réglage de largeur et de longueur vers l'intérieur jusqu'à ce qu'ils soient calés contre la pile de papier photo.
Ne surchargez pas le bac photo. Assurez-vous que la pile de papier tient dans le bac photo et ne dépasse pas le haut du guide de largeur.

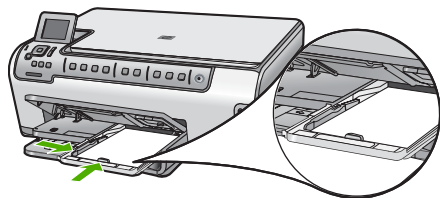

4. Rentrez le bac d'alimentation photo et abaissez le bac de sortie.

Rubriques associées

- « [Papiers recommandés pour l'impression uniquement](#), » page 37
- « [Impression de vos photos](#), » page 69
- « [Impression d'une image sans bordures](#), » page 55
- « [Impression d'une photo sur du papier photo](#), » page 56

Chargement de cartes postales, cartes Hagaki ou fiches Bristol

Vous pouvez charger des cartes postales, cartes Hagaki et fiches Bristols dans le bac d'alimentation photo.

Chargement de cartes postales, cartes Hagaki ou fiches Bristol dans le bac d'alimentation photo

1. Soulevez le bac de sortie puis retirez le bac d'alimentation photo.



Remarque Vous pouvez également retirer tout le bloc d'impression photo afin de charger des cartes dans le bac photo.

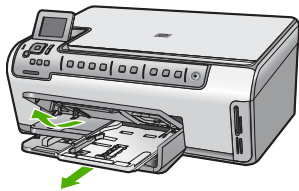

2. Insérez la pile de fiches dans le bac d'alimentation photo dans le sens de la longueur et face à imprimer vers le bas. Faites glisser la pile jusqu'à ce qu'elle soit calée.
3. Faites glisser les guides de réglage de largeur et de longueur vers l'intérieur jusqu'à ce qu'ils soient calés contre la pile de cartes.
Ne surchargez pas le bac photo ; assurez-vous que la pile de fiches tient dans le bac d'alimentation et ne dépasse pas le haut du guide de largeur.

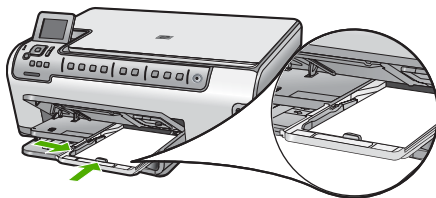

4. Rentrez le bac d'alimentation photo et abaissez le bac de sortie.

Rubriques associées

- « [Modification des paramètres d'impression pour la tâche en cours](#), » page 48
- « [Définition du format de papier de copie](#), » page 88

Chargement d'enveloppes

Vous pouvez charger une ou plusieurs enveloppes dans le bac d'alimentation principal de l'appareil Tout-en-un HP. N'utilisez pas d'enveloppes brillantes avec des motifs en relief, ni d'enveloppes à fermoir ou à fenêtre.

 **Remarque** Reportez-vous aux fichiers d'aide de votre logiciel de traitement de texte pour obtenir des détails sur la mise en forme du texte à imprimer sur des enveloppes. Pour des résultats optimaux, utilisez des étiquettes pour indiquer l'adresse de l'expéditeur.

Chargement des enveloppes

1. Retirez le bac d'alimentation principal, puis faites glisser les guides de longueur et de largeur du papier jusqu'à leur position extrême.

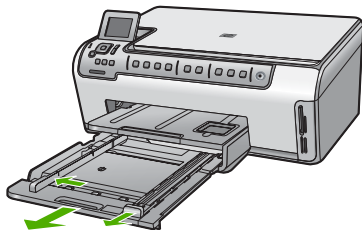

2. Retirez tout le papier contenu dans le bac d'alimentation principal.
3. Insérez une ou plusieurs enveloppes contre le côté droit du bac d'alimentation principal avec le rabat déployé vers la gauche. Faites glisser la pile d'enveloppes jusqu'à ce qu'elle soit calée.

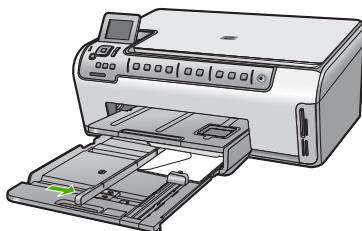

4. Faites glisser le guide de largeur vers l'intérieur jusqu'à ce qu'il soit calé contre la pile d'enveloppes.
Ne remplissez pas trop le bac d'alimentation principal ; Assurez-vous que la pile d'enveloppes tient dans le bac d'alimentation principal et ne dépasse pas le haut du guide de largeur.
5. Repoussez le bac d'alimentation principal dans l'appareil Tout-en-un HP.
6. Tirez l'allonge du bac de sortie vers vous, aussi loin que possible.

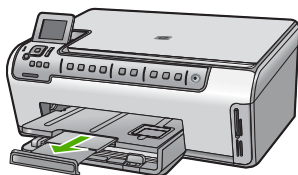

 **Remarque** Si vous utilisez du papier au format Légal, laissez la rallonge du bac fermée.

Rubriques associées

« [Modification des paramètres d'impression pour la tâche en cours](#), » page 48

Chargement d'autres types de papier

Les types de papier suivants sont conçus pour les projets spéciaux. Créez votre projet dans le logiciel HP Photosmart ou une autre application, définissez le type et le format du papier, puis lancez l'impression.

Film transparent jet d'encre HP Premium et Film transparent jet d'encre HP Premium Plus

- ▲ Placez le film de sorte que la bande blanche (avec les flèches et le logo HP) soit orientée vers le haut et introduite en premier dans le bac d'alimentation.



Remarque Pour obtenir des résultats optimaux, définissez le type de papier sur film transparent avant de démarrer l'impression sur ce type de papier.

Supports HP pour transfert sur tissu

1. Aplanissez complètement la feuille de transfert avant de l'utiliser. Ne chargez pas de feuilles froissées.



Conseil Pour éviter que les feuilles de transfert ne se froissent, conservez-les dans leur emballage d'origine jusqu'à leur utilisation.

2. Trouvez la rayure bleue sur le côté non imprimable du support pour transfert et insérez une feuille à la fois dans le bac d'alimentation, rayure bleue vers le haut.

Cartes de voeux HP, Papier photo pour carte de voeux HP ou Cartes de voeux à texture feutrée HP :

- ▲ Insérez une petite pile de papier pour carte de voeux HP dans le bac d'alimentation, face à imprimer vers le bas. Faites-la glisser jusqu'à ce qu'elle soit calée.



Conseil Assurez-vous que la zone sur laquelle vous désirez imprimer est insérée en premier, face à imprimer orientée vers le bas, dans le bac d'entrée.

Étiquettes jet d'encre

1. Utilisez toujours des planches d'étiquettes au format Lettre ou A4 destinées aux périphériques à jet d'encre et assurez-vous que les étiquettes n'ont pas plus de deux ans. Les étiquettes sur des planches plus anciennes peuvent se détacher lorsque le papier est entraîné dans le périphérique Tout-en-un HP, ce qui peut créer des bourrages papier.
2. Aérez la pile de planches d'étiquettes pour séparer les feuilles qui pourraient être collées ensemble.
3. Dans le bac d'alimentation, placez une pile de planches d'étiquettes sur du papier ordinaire au format standard, étiquettes vers le bas. N'insérez pas les planches d'étiquettes une par une.

Pour obtenir des résultats optimaux, définissez le type et le format de papier avant de démarrer l'impression ou la copie.

Étiquettes d'autocollants HP CD/DVD

- ▲ Placez une feuille d'autocollants CD/DVD dans le bac d'alimentation face imprimée vers le bas, faites glisser l'autocollant CD/DVD vers l'avant jusqu'à la butée.



Remarque Si vous utilisez des étiquettes d'autocollants CD/DVD, laissez l'extension du bac fermée.

Rubriques associées

- « [Modification des paramètres d'impression pour la tâche en cours](#), » page 48
- « [Papiers recommandés pour l'impression uniquement](#), » page 37

Prévention des bourrages papier

Pour éviter les bourrages papier, respectez les principes suivants :

- Retirez fréquemment le papier imprimé du bac de sortie.
- Evitez que le support ne se froisse ou n'ondule en le stockant à plat dans un sachet étanche.
- Assurez-vous que le papier chargé dans le bac d'alimentation repose à plat et que les bords ne sont pas cornés ou déchirés.
- Si vous imprimez des étiquettes, assurez-vous que les planches ne datent pas de plus de deux ans. Les étiquettes sur des planches plus anciennes peuvent se détacher lorsque le papier est entraîné dans l'appareil Tout-en-un HP, ce qui peut créer des bourrages papier.
- Ne mélangez pas des papiers de types et de formats différents dans le bac d'alimentation ; chargez un seul type et un seul format de papier à la fois.
- Ajustez le guide de largeur du bac d'alimentation pour qu'il se cale contre le papier chargé. Assurez-vous que le guide de largeur ne courbe pas le papier chargé dans le bac d'alimentation.
- Ne poussez pas le papier trop loin dans le bac d'alimentation.
- Utilisez les types de papier recommandés pour l'appareil Tout-en-un HP.

Rubriques associées

- « [Papiers recommandés pour l'impression et la copie](#), » page 36
- « [Papiers à éviter](#), » page 38
- « [Élimination de bourrages papier](#), » page 115

7 Impression à partir d'un ordinateur

Vous pouvez utiliser l'appareil Tout-en-un HP avec n'importe quelle application logicielle dotée d'une fonction d'impression. Vous pouvez imprimer divers types de projets, tels que des images sans bordures, des bulletins d'information, des cartes de vœux, des transferts sur textile et des posters.

Vous pouvez aussi imprimer automatiquement sur les deux côtés d'une page à l'aide de l'accessoire d'impression recto verso fourni avec l'appareil Tout-en-un HP, afin d'imprimer des brochures et des livrets, ou simplement dans le but d'économiser du papier.

Cette section contient les rubriques suivantes :

- [Impression à partir d'une application logicielle](#)
- [Définition de l'appareil Tout-en-un HP comme imprimante par défaut](#)
- [Modification des paramètres d'impression pour la tâche en cours](#)
- [Modification des paramètres d'impression par défaut](#)
- [Raccourcis d'impression](#)
- [Tâches spéciales d'impression](#)
- [Arrêt d'une tâche d'impression](#)

Impression à partir d'une application logicielle

La plupart des paramètres d'impression sont automatiquement gérés par l'application logicielle. Vous ne devez les modifier manuellement que lorsque vous changez la qualité d'impression, que vous imprimez sur des types de papiers spécifiques ou des transparents ou que vous utilisez des fonctions spéciales.

Pour imprimer depuis une application logicielle

1. Assurez-vous que le bac d'alimentation contient du papier.
2. Dans le menu **Fichier** de votre application logicielle, cliquez sur **Imprimer**.
3. Sélectionnez l'appareil Tout-en-un HP comme imprimante.
Si l'appareil Tout-en-un HP est défini comme imprimante par défaut, vous pouvez ignorer cette étape. L'appareil Tout-en-un HP est sélectionné automatiquement.
4. Si vous devez modifier les paramètres, cliquez sur le bouton qui ouvre la boîte de dialogue **Propriétés**.

Selon l'application logicielle utilisée, ce bouton peut être **Propriétés**, **Options**, **Configuration d'imprimante**, **Imprimante** ou **Préférences**.

 **Remarque** Lorsque vous imprimez une photo, vous devez sélectionner les options associées au type de papier spécifique et à l'amélioration des photos.

5. Sélectionnez les options correspondant à votre tâche d'impression dans les onglets **Avancées**, **Raccourcis d'impression**, **Fonctions** et **Couleur**.

 **Conseil** Vous pouvez sélectionner facilement les options appropriées à votre travail d'impression en choisissant l'une des tâches d'impression prédéfinies dans l'onglet **Raccourcis d'impression**. Cliquez sur un type de tâche d'impression dans la liste **Raccourcis d'impression**. Les paramètres par défaut pour ce type d'impression sont définis et résumés sous l'onglet **Raccourcis d'impression**. Le cas échéant, vous pouvez régler les paramètres ici et enregistrer vos paramètres personnalisés en tant que nouveau raccourci d'impression. Pour enregistrer un raccourci d'impression personnalisé, sélectionnez le raccourci et cliquez sur **Enregistrer sous**. Pour supprimer un raccourci, sélectionnez-le et cliquez sur **Supprimer**.

6. Cliquez sur **OK** pour fermer la boîte de dialogue **Propriétés**.
7. Cliquez sur **Imprimer** ou sur **OK** pour commencer l'impression.

Définition de l'appareil Tout-en-un HP comme imprimante par défaut

Vous pouvez configurer l'appareil Tout-en-un HP en tant qu'imprimante par défaut à utiliser par toutes les applications logicielles. L'appareil Tout-en-un HP est alors sélectionné automatiquement dans la liste des imprimantes lorsque vous choisissez **Imprimer** dans le menu **Fichier** d'une application logicielle. L'imprimante par défaut est sélectionnée automatiquement lorsque vous cliquez sur le bouton **Imprimer** situé dans la barre d'outils de la plupart des applications logicielles. Pour plus d'informations, reportez-vous à l'aide de Windows.

Modification des paramètres d'impression pour la tâche en cours

Vous pouvez personnaliser les paramètres d'impression de votre appareil Tout-en-un HP de manière à traiter pratiquement toutes les tâches d'impression.

Cette section contient les rubriques suivantes :

- [Réglage du format du papier](#)
- [Configuration du type de papier pour l'impression](#)
- [Affichage de la résolution d'impression](#)
- [Modification de la vitesse ou de la qualité d'impression](#)
- [Modification de l'orientation de la page](#)
- [Ajustement du format du document](#)
- [Modification de la saturation, de la luminosité ou de la nuance des couleurs](#)
- [Prévisualisation d'une tâche d'impression](#)

Réglage du format du papier

Le paramètre **Format** permet à l'appareil Tout-en-un HP de définir la surface imprimable sur la page. Certains formats disposent d'un équivalent sans bordures, vous permettant d'imprimer jusqu'aux bords de la feuille.

En général, le format de papier est défini dans l'application utilisée pour créer le document ou le projet. Cependant, si vous utilisez un papier au format personnalisé ou que le format du papier ne peut pas être défini dans votre application logicielle, vous pouvez modifier le format du papier dans la boîte de dialogue **Propriétés** avant de procéder à l'impression.

Pour définir le format du papier

1. Assurez-vous que le bac d'alimentation contient du papier.
2. Dans le menu **Fichier** de votre application logicielle, cliquez sur **Imprimer**.
3. Vérifiez que l'appareil Tout-en-un HP est l'imprimante sélectionnée.
4. Cliquez sur le bouton qui ouvre la boîte de dialogue **Propriétés**. Selon l'application logicielle utilisée, ce bouton peut être **Propriétés**, **Options**, **Configuration d'imprimante**, **Imprimante** ou **Préférences**.
5. Cliquez sur l'onglet **Fonctionnalités**.
6. Dans la zone **Options de redimensionnement**, sélectionnez, dans la liste déroulante **Format**, l'option **Plus**.
7. Sélectionnez le format de papier approprié, puis cliquez sur **OK**.

Le tableau suivant répertorie les paramètres de format conseillés pour les différents types de papier que vous pouvez charger dans le bac d'alimentation. Veillez à consulter les nombreux choix de la liste **Format** pour déterminer s'il existe déjà un format défini pour le type de papier que vous utilisez.

Type de papier	Paramètres de format conseillés
Papier autocollant CD/DVD	5 x 7 pouces (12,7 x 17,78 cm)
Papier de copie, multi-usage ou ordinaire	Lettre ou A4
Enveloppes	Format d'enveloppe approprié
Papiers pour carte de voeux	Lettre ou A4
Fiches Bristol	Format adapté (si les formats proposés ne conviennent pas, vous pouvez définir un format personnalisé)
Papiers jet d'encre	Lettre ou A4
Transferts sur tissu	Lettre ou A4
Étiquettes	Lettre ou A4
Légal	Légal
Papier à en-tête	Lettre ou A4
Papier photo panoramique	Format panoramique adapté (si les formats proposés ne conviennent pas, vous pouvez définir un format personnalisé)
Papiers photo	10 x 15 cm (avec ou sans languette), 4 x 6 pouces (avec ou sans languette), lettre, A4 ou format répertorié adapté
Films transparents	Lettre ou A4
Papiers au format personnalisé	Format de papier personnalisé

Configuration du type de papier pour l'impression

Si vous souhaitez effectuer des impressions sur des papiers spéciaux (par exemple, papier photo, films transparents, enveloppes ou étiquettes) ou si la qualité d'impression obtenue n'est pas satisfaisante, vous pouvez définir le type de papier manuellement.

Pour configurer le type de papier pour l'impression

1. Assurez-vous que le bac d'alimentation contient du papier.
2. Dans le menu **Fichier** de votre application logicielle, cliquez sur **Imprimer**.
3. Vérifiez que l'appareil Tout-en-un HP est l'imprimante sélectionnée.
4. Cliquez sur le bouton qui ouvre la boîte de dialogue **Propriétés**.
Selon l'application logicielle utilisée, ce bouton peut être **Propriétés**, **Options**, **Configuration d'imprimante**, **Imprimante** ou **Préférences**.
5. Cliquez sur l'onglet **Fonctionnalités**.
6. Dans la zone **Options de base**, sélectionnez, dans la liste déroulante **Type de papier**, l'option **Plus**.
7. Sélectionnez le format de papier que vous avez chargé, puis cliquez sur **OK**.

Affichage de la résolution d'impression

Le logiciel de l'imprimante affiche la résolution d'impression en points par pouce (dpi). Le dpi varie en fonction du type de papier et de la qualité d'impression que vous sélectionnez dans le logiciel d'impression.

Pour afficher la résolution d'impression

1. Assurez-vous que le bac d'alimentation contient du papier.
2. Dans le menu **Fichier** de votre application logicielle, cliquez sur **Imprimer**.
3. Vérifiez que l'appareil Tout-en-un HP est l'imprimante sélectionnée.
4. Cliquez sur le bouton qui ouvre la boîte de dialogue **Propriétés**.
Selon l'application logicielle utilisée, ce bouton peut être **Propriétés**, **Options**, **Configuration d'imprimante**, **Imprimante** ou **Préférences**.
5. Cliquez sur l'onglet **Fonctionnalités**.
6. Dans la liste déroulante **Qualité d'impression**, sélectionnez la qualité d'impression adéquate pour votre projet.
7. Dans la liste déroulante **Type de papier**, sélectionnez le type de papier que vous avez chargé.
8. Cliquez sur le bouton **Résolution** pour afficher le dpi de résolution d'impression.

Modification de la vitesse ou de la qualité d'impression

L'appareil Tout-en-un HP sélectionne automatiquement un paramètre de qualité et de vitesse d'impression selon le paramètre de type de papier indiqué. Vous pouvez également modifier le paramètre de qualité d'impression pour personnaliser la vitesse et la qualité de l'impression.

Pour sélectionner la vitesse ou la qualité d'impression

1. Assurez-vous que le bac d'alimentation contient du papier.
2. Dans le menu **Fichier** de votre application logicielle, cliquez sur **Imprimer**.
3. Vérifiez que l'appareil Tout-en-un HP est l'imprimante sélectionnée.
4. Cliquez sur le bouton qui ouvre la boîte de dialogue **Propriétés**.
Selon l'application logicielle utilisée, ce bouton peut être **Propriétés**, **Options**, **Configuration d'imprimante**, **Imprimante** ou **Préférences**.
5. Cliquez sur l'onglet **Fonctionnalités**.
6. Dans la liste déroulante **Qualité d'impression**, sélectionnez la qualité d'impression adéquate pour votre projet.



Remarque Pour voir le dpi maximum que l'appareil Tout-en-un HP peut imprimer, cliquez sur **Résolution**.

7. Dans la liste déroulante **Type de papier**, sélectionnez le type de papier que vous avez chargé.

Modification de l'orientation de la page

Le paramètre d'orientation de la page vous permet d'imprimer votre document verticalement ou horizontalement.

En général, l'orientation de la page est définie dans l'application utilisée pour créer le document ou le projet. Cependant, si vous utilisez un papier HP spécial ou au format personnalisé ou s'il n'est pas possible de définir l'orientation de la page dans l'application logicielle, vous pouvez le faire dans la boîte de dialogue **Propriétés** avant de procéder à l'impression.

Pour modifier l'orientation de la page

1. Assurez-vous que le bac d'alimentation contient du papier.
2. Dans le menu **Fichier** de votre application logicielle, cliquez sur **Imprimer**.
3. Vérifiez que l'appareil Tout-en-un HP est l'imprimante sélectionnée.
4. Cliquez sur le bouton qui ouvre la boîte de dialogue **Propriétés**.
Selon l'application logicielle utilisée, ce bouton peut être **Propriétés**, **Options**, **Configuration d'imprimante**, **Imprimante** ou **Préférences**.
5. Cliquez sur l'onglet **Fonctionnalités**.
6. Entrez votre choix dans la zone **Options de base** :
 - Cliquez sur **Portrait** pour imprimer le document verticalement sur la page.
 - Cliquez sur **Paysage** pour imprimer le document horizontalement sur la page.

Ajustement du format du document

L'appareil Tout-en-un HP permet d'imprimer le document à une taille différente de celle de l'original.

Pour ajuster le format du document

1. Assurez-vous que le bac d'alimentation contient du papier.
2. Dans le menu **Fichier** de votre application logicielle, cliquez sur **Imprimer**.

3. Vérifiez que l'appareil Tout-en-un HP est l'imprimante sélectionnée.
4. Cliquez sur le bouton qui ouvre la boîte de dialogue **Propriétés**.
Selon l'application logicielle utilisée, ce bouton peut être **Propriétés**, **Options**, **Configuration d'imprimante**, **Imprimante** ou **Préférences**.
5. Cliquez sur l'onglet **Fonctionnalités**.
6. Dans la zone **Options de redimensionnement**, cliquez sur **Ajuster au format de papier**, puis cliquez sur le format de papier approprié dans la liste déroulante.

Modification de la saturation, de la luminosité ou de la nuance des couleurs

Vous pouvez modifier l'intensité des couleurs et le niveau de luminosité à l'impression en réglant les options **Saturation**, **Luminosité** et **Nuance de couleur**.

Pour modifier la saturation, la luminosité ou la nuance de couleur

1. Assurez-vous que le bac d'alimentation contient du papier.
2. Dans le menu **Fichier** de votre application logicielle, cliquez sur **Imprimer**.
3. Vérifiez que l'appareil Tout-en-un HP est l'imprimante sélectionnée.
4. Cliquez sur le bouton qui ouvre la boîte de dialogue **Propriétés**.
Selon l'application logicielle utilisée, ce bouton peut être **Propriétés**, **Options**, **Configuration d'imprimante**, **Imprimante** ou **Préférences**.
5. Cliquez sur l'onglet **Couleur**.
6. Cliquez sur le bouton **Paramètres de couleur avancés**.
7. Déplacez les curseurs pour régler la **Saturation**, la **Luminosité** ou la **Nuance de couleur**.
 - Le paramètre **Luminosité** détermine si le document imprimé doit être clair ou sombre.
 - Le paramètre **Saturation** désigne la pureté des couleurs imprimées.
 - La **Nuance des couleurs** affecte la chaleur ou la froideur perçue des couleurs imprimées, en ajoutant respectivement plus de tons orange ou bleu à l'image.

Prévisualisation d'une tâche d'impression

Vous pouvez prévisualiser votre tâche d'impression avant de l'envoyer à l'appareil Tout-en-un HP. Vous évitez ainsi de gaspiller du papier et de l'encre pour des projets qui s'imprimeraient mal.

Pour prévisualiser une tâche d'impression

1. Assurez-vous que le bac d'alimentation contient du papier.
2. Dans le menu **Fichier** de votre application logicielle, cliquez sur **Imprimer**.
3. Vérifiez que l'appareil Tout-en-un HP est l'imprimante sélectionnée.
4. Cliquez sur le bouton qui ouvre la boîte de dialogue **Propriétés**.
Selon l'application logicielle utilisée, ce bouton peut être **Propriétés**, **Options**, **Configuration d'imprimante**, **Imprimante** ou **Préférences**.
5. Sélectionnez les paramètres d'impression correspondant à votre projet dans chaque onglet de la boîte de dialogue.
6. Cliquez sur l'onglet **Fonctionnalités**.

7. Cochez la case **Afficher l'aperçu avant impression**.
8. Cliquez sur **OK**, puis sur **Imprimer** ou sur **OK** dans la boîte de dialogue **Imprimer**. La tâche d'impression s'affiche dans la fenêtre d'aperçu.
9. Dans la fenêtre **Aperçu HP**, effectuez une des opérations suivantes :
 - Pour imprimer, cliquez sur **Débuter l'impression**.
 - Pour annuler l'impression, cliquez sur **Annuler l'impression**.

Modification des paramètres d'impression par défaut

Si vous utilisez souvent les mêmes paramètres pour vos impressions, vous pouvez les définir comme paramètres d'impression par défaut. Ainsi vous n'aurez plus à les entrer lorsque vous ouvrez la boîte de dialogue **Imprimer** depuis votre application logicielle.

Pour modifier les paramètres d'impression par défaut

1. Dans le Centre de solutions HP, cliquez sur **Paramètres**, placez le pointeur sur **Paramètres d'impression**, puis cliquez sur **Paramètres de l'imprimante**.
2. Modifiez les paramètres d'impression et cliquez sur **OK**.

Raccourcis d'impression

Utilisez les raccourcis d'impression pour imprimer avec les paramètres d'impression que vous utilisez souvent. Le logiciel d'impression inclut plusieurs raccourcis d'impression conçus spécialement, disponibles dans la liste Raccourcis d'impression.

 **Remarque** Lorsque vous sélectionnez un raccourci d'impression, les options d'impression appropriées s'affichent automatiquement. Vous pouvez laisser ces options inchangées, les modifier ou créer vos propres raccourcis pour les tâches les plus fréquentes.

Utilisez l'onglet Raccourcis d'impression pour les tâches d'impression suivantes :

- **Impression ordinaire** : Imprimez des documents rapidement.
- **Impression de photos sans bordures** : Impressions sur les bords inférieurs, supérieurs et latéraux de papiers photo HP Premium Plus 10 x 15 cm dotés d'une languette.
- **Impression de photo avec des bordures blanches** : Impression de photos présentant une bordure blanche sur les côtés.
- **Impression rapide/économique** : Impression rapide de brouillons de qualité.
- **Impression de présentation** : Impression de documents de qualité élevée, y compris les lettres et transparents.
- **Impression recto-verso (Duplex)** : Le périphérique Tout-en-un HP vous permet d'effectuer des impressions recto verso.

Cette section contient les rubriques suivantes :

- [Création de raccourcis d'impression](#)
- [Suppression de raccourcis d'impression](#)

Rubriques associées

- « [Impression d'une image sans bordures](#), » page 55
- « [Impression d'une photo sur du papier photo](#), » page 56
- « [Impression sur transparents](#), » page 62
- « [Impression recto verso](#), » page 58

Création de raccourcis d'impression

En plus des raccourcis d'impression disponibles dans la liste **Raccourcis d'impression**, vous pouvez créer vos propres raccourcis.

Si vous imprimez fréquemment sur du film transparent par exemple, vous pouvez créer un raccourci d'impression en sélectionnant le raccourci **Impression de présentation**, en changeant le type de papier sur **Film transparent jet d'encre HP Premium** et en enregistrant le raccourci modifié sous un nouveau nom ; par exemple, **Transparents de présentation**. Après avoir créé un raccourci d'impression, sélectionnez-le lorsque vous imprimez sur un film transparent au lieu de modifier les paramètres d'impression à chaque fois.

Pour créer un raccourci d'impression

1. Dans le menu **Fichier** de votre application logicielle, cliquez sur **Imprimer**.
2. Vérifiez que l'appareil Tout-en-un HP est l'imprimante sélectionnée.
3. Cliquez sur le bouton qui ouvre la boîte de dialogue **Propriétés**.
Selon l'application logicielle utilisée, ce bouton peut être **Propriétés**, **Options**, **Configuration d'imprimante**, **Imprimante** ou **Préférences**.
4. Cliquez sur l'onglet **Raccourcis d'impression**.
5. Dans la liste **Raccourcis d'impression**, cliquez sur un raccourci d'impression.
Les paramètres d'impression du raccourci sélectionné s'affichent.
6. Modifiez les paramètres d'impression pour obtenir ceux que vous souhaitez pour le nouveau raccourci d'impression.
7. Cliquez sur **Enregistrer sous** et entrez le nom du nouveau raccourci d'impression, puis cliquez sur **Enregistrer**.
Le raccourci est ajouté à la liste.

Suppression de raccourcis d'impression

Vous pouvez supprimer les raccourcis d'impressions inutilisés.

Pour supprimer un raccourci d'impression

1. Dans le menu **Fichier** de votre application logicielle, cliquez sur **Imprimer**.
2. Vérifiez que l'appareil Tout-en-un HP est l'imprimante sélectionnée.
3. Cliquez sur le bouton qui ouvre la boîte de dialogue **Propriétés**.
Selon l'application logicielle utilisée, ce bouton peut être **Propriétés**, **Options**, **Configuration d'imprimante**, **Imprimante** ou **Préférences**.
4. Cliquez sur l'onglet **Raccourcis d'impression**.

5. Dans la liste **Raccourcis d'impression**, cliquez sur le raccourci d'impression que vous souhaitez supprimer.
6. Cliquez sur **Supprimer**.
Le raccourci est supprimé de la liste.

 **Remarque** Seuls les raccourcis que vous avez créés peuvent être supprimés. Les raccourcis HP d'origine ne peuvent pas être supprimés.

Tâches spéciales d'impression

Outre les tâches d'impression standard, l'appareil Tout-en-un HP effectue des tâches spéciales, telles que l'impression d'images sans bordures, les transferts sur textile et les posters.

Cette section contient les rubriques suivantes :

- [Impression d'une image sans bordures](#)
- [Impression d'une photo sur du papier photo](#)
- [Impression d'étiquettes de CD/DVD personnalisées](#)
- [Impression avec le dpi maximum](#)
- [Impression recto verso](#)
- [Impression d'un document de plusieurs pages sous forme de livret](#)
- [Impression de plusieurs pages sur une même feuille](#)
- [Impression d'un document de plusieurs pages dans l'ordre inverse](#)
- [Inversion d'une image pour les transferts sur tissu](#)
- [Impression sur transparents](#)
- [Impression d'un groupe d'adresses sur des étiquettes ou des enveloppes](#)
- [Impression d'une affiche](#)
- [Impression d'une page Web](#)

Impression d'une image sans bordures

L'impression sans bordures permet d'imprimer jusqu'au bord des papiers photo de 10 x 15 cm.

 **Conseil** Pour de meilleurs résultats, utilisez du papier photo HP Premium Plus ou du papier photo HP Premium.

Pour imprimer une image sans bordures

1. Chargez du papier jusqu'au format 10 x 15 cm dans le bac photo.
2. Dans le menu **Fichier** de votre application logicielle, cliquez sur **Imprimer**.
3. Vérifiez que l'appareil Tout-en-un HP est l'imprimante sélectionnée.
4. Cliquez sur le bouton qui ouvre la boîte de dialogue **Propriétés**.
Selon l'application logicielle utilisée, ce bouton peut être **Propriétés**, **Options**, **Configuration d'imprimante**, **Imprimante** ou **Préférences**.
5. Cliquez sur l'onglet **Fonctionnalités**.

6. Dans la liste **Format**, cliquez sur **Plus** cliquez sur le format de papier photo chargé dans le bac photo.
Si une image sans bordures peut être imprimée au format spécifié, l'option **Impression sans bordures** est activée.
7. Dans la liste déroulante **Type de papier**, cliquez sur **Plus**, puis sélectionnez le type de papier approprié.



Remarque Vous ne pouvez pas imprimer une image sans bordure si le type de papier est défini sur **Papier ordinaire** ou sur un type autre que le papier photo.

8. Cochez la case **Sans bordures** si elle n'est pas déjà sélectionnée.
Si le format et le type de papier ne sont pas compatibles avec une impression sans bordure, le logiciel de l'appareil Tout-en-un HP affiche un message d'alerte et permet de sélectionner un autre type ou un autre format.
9. Cliquez sur **OK**, puis sur **Imprimer** ou sur **OK** dans la boîte de dialogue **Imprimer**.

Impression d'une photo sur du papier photo

Pour l'impression photo de haute qualité, HP vous recommande d'utiliser du papier photo HP Premium Plus avec l'appareil Tout-en-un HP.

Pour imprimer une photo sur du papier photo

1. Chargez du papier jusqu'au format 10 x 15 cm dans le bac photo, ou le papier plein format dans le bac principal.
2. Dans le menu **Fichier** de votre application logicielle, cliquez sur **Imprimer**.
3. Vérifiez que l'appareil Tout-en-un HP est l'imprimante sélectionnée.
4. Cliquez sur le bouton qui ouvre la boîte de dialogue **Propriétés**.
Selon l'application logicielle utilisée, ce bouton peut être **Propriétés**, **Options**, **Configuration d'imprimante**, **Imprimante** ou **Préférences**.
5. Cliquez sur l'onglet **Fonctionnalités**.
6. Dans la zone **Options de base**, sélectionnez, dans la liste déroulante **Type de papier**, l'option **Plus**. Sélectionnez ensuite le type de papier photo adéquat.
7. Dans la zone **Options de redimensionnement**, sélectionnez, dans la liste déroulante **Format**, l'option **Plus**. Sélectionnez ensuite le format de papier adéquat.
Si le format et le type de papier ne sont pas compatibles, le Tout-en-un HP affiche un message d'alerte et permet de sélectionner un autre type ou un autre format.
8. Dans la zone **Options de base**, sélectionnez une qualité d'impression élevée telle que **Supérieure** ou **dpi maximum** dans la liste déroulante **Qualité d'impression**.
9. Dans la zone **Technologies HP Real Life (RTL)**, cliquez sur la liste déroulante **Retouche photo** et sélectionnez l'une des options suivantes :
 - **Désactivé** : les **Technologies HP Real Life** ne sont pas appliquées à l'image.
 - **Normal** : permet de mettre l'image au point automatiquement, permet de régler modérément la netteté de l'image.
 - **Complète** : permet d'éclaircir automatiquement les images sombres ; elle règle automatiquement la netteté, le contraste et la mise au point des images ; elle supprime automatiquement les yeux rouges.
10. Cliquez sur **OK** pour revenir à la boîte de dialogue **Propriétés**.

11. Si vous souhaitez imprimer la photo en noir et blanc, cliquez sur l'onglet **Couleur** et activez l'option **Impr. en niveaux de gris**.
12. Cliquez sur **OK**, puis sur **Imprimer** ou sur **OK** dans la boîte de dialogue **Imprimer**.

 **Remarque** Ne laissez pas de papier photo dans le bac d'entrée si vous ne l'utilisez pas. Il risquerait de gondoler, ce qui nuirait à la qualité des impressions. Le papier photo doit être plat avant l'impression.

Impression d'étiquettes de CD/DVD personnalisées

Le logiciel HP Photosmart et les modèles en ligne disponibles sur le site Web HP vous permettent de créer et imprimer une étiquette personnalisée sur un papier pour tatouage CD ou DVD. Le tatouage CD/DVD peut ensuite être apposé sur n'importe quel CD ou DVD.

Pour imprimer un tatouage de CD/DVD

1. Utilisez le logiciel HP Photosmart ou rendez-vous sur www.hp.com/fr pour accéder aux modèles de création d'étiquettes pour CD/DVD.
2. Chargez du papier pour tatouage de CD/DVD de format 13 x 18 cm dans le bac d'alimentation.
3. Dans le menu **Fichier** de votre application logicielle, cliquez sur **Imprimer**.
4. Vérifiez que l'appareil Tout-en-un HP est l'imprimante sélectionnée.
5. Cliquez sur le bouton qui ouvre la boîte de dialogue **Propriétés**. Selon l'application logicielle utilisée, ce bouton peut être **Propriétés**, **Options**, **Configuration d'imprimante**, **Imprimante** ou **Préférences**.
6. Cliquez sur l'onglet **Fonctionnalités**.
7. Dans la liste déroulante **Type de papier**, cliquez sur **Plus**, puis sélectionnez l'option **Papier pour tatouage CD/DVD HP** dans la liste.
8. Cliquez sur **OK**, puis sur **Imprimer** ou sur **OK** dans la boîte de dialogue **Imprimer**.

Impression avec le dpi maximum

Utilisez le mode **dpi maximum** pour imprimer des images nettes de haute qualité.

Pour exploiter au mieux le mode **dpi maximum**, utilisez-le pour l'impression d'images de haute qualité telles que des photographies numériques. Lorsque vous sélectionnez le paramètre **dpi maximum**, le logiciel de l'imprimante affiche les points par pouce (dpi) optimisés que l'appareil Tout-en-un HP imprimera.

L'impression en mode **dpi maximum** est plus longue que l'impression avec d'autres paramètres et nécessite davantage d'espace disque.

Pour imprimer en mode ppp maximal

1. Chargez du papier jusqu'au format 10 x 15 cm dans le bac photo, ou le papier plein format dans le bac principal.
2. Dans le menu **Fichier** de votre application logicielle, cliquez sur **Imprimer**.
3. Vérifiez que l'appareil Tout-en-un HP est l'imprimante sélectionnée.

4. Cliquez sur le bouton qui ouvre la boîte de dialogue **Propriétés**.
Selon l'application logicielle utilisée, ce bouton peut être **Propriétés**, **Options**, **Configuration d'imprimante**, **Imprimante** ou **Préférences**.
5. Cliquez sur l'onglet **Fonctionnalités**.
6. Dans la liste déroulante **Type de papier**, cliquez sur **Plus**, puis sélectionnez le type de papier approprié.
7. Dans la liste déroulante **Qualité d'impression**, choisissez **dpi maximum**.



Remarque Pour voir le dpi maximum que l'appareil Tout-en-un HP peut imprimer, cliquez sur **Résolution**.

8. Sélectionnez les autres paramètres d'impression appropriés, puis cliquez sur **OK**.

Impression recto verso

Vous pouvez imprimer sur les deux côtés d'une page à l'aide de l'accessoire d'impression recto verso fourni avec l'appareil Tout-en-un HP, afin d'imprimer des brochures et des livrets, ou simplement dans le but d'économiser du papier.

Lorsque vous imprimez en recto verso, veillez à utiliser un papier suffisamment épais pour que les images ne transparaissent pas sur l'autre face. HP conseille d'utiliser du papier de haute qualité tel que le Papier jet d'encre HP Bright White ou le Papier HP Brochure & Flyer.

Pour imprimer en recto verso

1. Chargez du papier dans le bac d'alimentation.
2. Dans le menu **Fichier** de votre application logicielle, cliquez sur **Imprimer**.
3. Vérifiez que l'appareil Tout-en-un HP est l'imprimante sélectionnée.
4. Cliquez sur le bouton qui ouvre la boîte de dialogue **Propriétés**.
Selon l'application logicielle utilisée, ce bouton peut être **Propriétés**, **Options**, **Configuration d'imprimante**, **Imprimante** ou **Préférences**.
5. Cliquez sur l'onglet **Fonctionnalités**.
6. Dans la zone **Options d'économie du papier**, sélectionnez au choix, dans la liste **Impression recto verso**, le paramètre **Activé(e)** ou **Automatique**, selon le logiciel que vous utilisez.
7. Cliquez sur **OK**, puis sur **Imprimer** ou sur **OK** dans la boîte de dialogue **Imprimer**.

Impression d'un document de plusieurs pages sous forme de livret

L'appareil Tout-en-un HP vous permet d'imprimer vos documents sous la forme de petits livrets que vous pouvez ensuite plier etagrafer.

Il est conseillé de prévoir le document de telle sorte qu'il tienne sur un nombre de pages multiple de 4 (par exemple, programme de spectacle scolaire ou de mariage sur 8, 12 ou 16 pages).

Pour imprimer un document de plusieurs pages sous forme de livret

1. Chargez du papier dans le bac d'alimentation.
Le papier doit être suffisamment épais afin que les images ne transparaissent pas sur l'autre face du papier.
2. Dans le menu **Fichier** de votre application logicielle, cliquez sur **Imprimer**.
3. Vérifiez que l'appareil Tout-en-un HP est l'imprimante sélectionnée.
4. Cliquez sur le bouton qui ouvre la boîte de dialogue **Propriétés**.
Selon l'application logicielle utilisée, ce bouton peut être **Propriétés**, **Options**, **Configuration d'imprimante**, **Imprimante** ou **Préférences**.
5. Cliquez sur l'onglet **Fonctionnalités**.
6. Dans la zone **Options d'économie du papier**, sélectionnez au choix, dans la liste **Impression recto verso**, le paramètre **Activé(e)** ou **Automatique**, selon le logiciel que vous utilisez.
7. Sélectionnez le bord de la reliure dans la liste **Mise en page livret**, en fonction de la langue utilisée.
 - Pour une langue qui se lit de gauche à droite, cliquez sur **Reliure bord gauche**.
 - Pour une langue qui se lit de droite à gauche, cliquez sur **Reliure bord droit**.La valeur de la zone **Pages par feuille** est automatiquement définie sur deux.
8. Cliquez sur **OK**, puis sur **Imprimer** ou sur **OK** dans la boîte de dialogue **Imprimer**. L'appareil Tout-en-un HP commence l'impression.
9. Attendez quelques secondes après la fin de l'impression par le périphérique Tout-en-un HP avant de retirer les pages imprimées du bac de sortie.
Si vous retirez les pages avant la fin de l'impression du document, elles risquent de ne plus être dans le bon ordre.
10. Une fois l'impression terminée, pliez la pile de feuilles en deux, de façon à ce que la première page soit sur le dessus, puis agrafez le document au niveau du pli.

 **Conseil** Pour obtenir de meilleurs résultats, il est conseillé d'utiliser une agrafeuse à cheval ou une agrafeuse haute capacité à règle pour relier le livret.

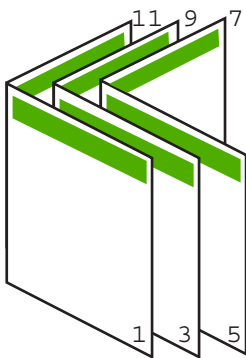

Figure 7-1 Reliure du côté gauche pour les langues lues de gauche à droite

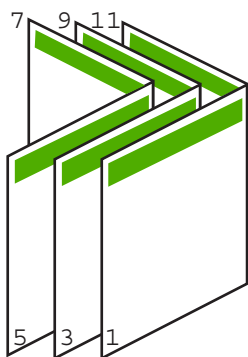

Figure 7-2 Reliure du côté droit pour les langues lues de droite à gauche

Impression de plusieurs pages sur une même feuille

Vous pouvez imprimer jusqu'à 16 pages sur une même feuille.

Impression de plusieurs pages sur une même feuille

1. Assurez-vous que le bac d'alimentation contient du papier.
2. Dans le menu **Fichier** de votre application logicielle, cliquez sur **Imprimer**.
3. Vérifiez que l'appareil Tout-en-un HP est l'imprimante sélectionnée.
4. Cliquez sur le bouton qui ouvre la boîte de dialogue **Propriétés**.
Selon l'application logicielle utilisée, ce bouton peut être **Propriétés**, **Options**, **Configuration d'imprimante**, **Imprimante** ou **Préférences**.
5. Cliquez sur l'onglet **Fonctionnalités**.
6. Dans la liste **Pages par feuille**, cliquez sur **2**, **4**, **6**, **8**, **9** ou **16**.
7. Si vous voulez insérer une marge autour de chacune des pages imprimées sur la feuille, cochez la case **Imprimer bordures de page**.
8. Dans la liste **Ordre des pages**, sélectionnez l'option appropriée.
Le schéma d'impression affiché est numéroté pour indiquer l'ordre des pages selon l'option sélectionnée.
9. Cliquez sur **OK**, puis sur **Imprimer** ou sur **OK** dans la boîte de dialogue **Imprimer**.

Impression d'un document de plusieurs pages dans l'ordre inverse

Le mode d'alimentation en papier de l'appareil Tout-en-un HP est tel que la première page imprimée se présente en bas de la pile, face à imprimer vers le haut. Cela signifie généralement que vous devez remettre les pages dans le bon ordre.

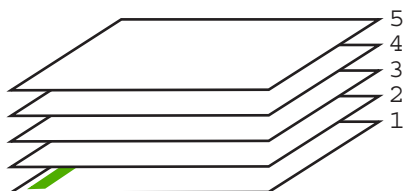

Il est conseillé d'inverser l'ordre d'impression afin que les pages soient classées correctement.

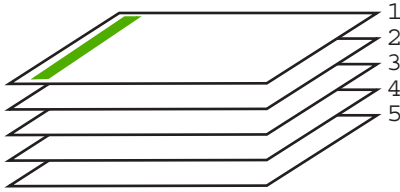

 **Conseil** Définissez cette option comme option par défaut ; vous n'aurez ainsi plus à penser à le faire à chaque impression de documents de plusieurs pages.

Impression d'un document de plusieurs pages dans l'ordre inverse

1. Assurez-vous que le bac d'alimentation contient du papier.
2. Dans le menu **Fichier** de votre application logicielle, cliquez sur **Imprimer**.
3. Vérifiez que l'appareil Tout-en-un HP est l'imprimante sélectionnée.
4. Cliquez sur le bouton qui ouvre la boîte de dialogue **Propriétés**.
Selon l'application logicielle utilisée, ce bouton peut être **Propriétés**, **Options**, **Configuration d'imprimante**, **Imprimante** ou **Préférences**.
5. Cliquez sur l'onglet **Avancé**.
6. Dans la zone **Options de mise en page**, sélectionnez **De la première à la dernière page** sous l'option **Ordre des pages**.

 **Remarque** Si vous configurez le document de sorte qu'il soit imprimé en recto verso, l'option **Première à la dernière page** n'est pas disponible. Votre document sera automatiquement imprimé dans le bon ordre.

7. Cliquez sur **OK**, puis sur **Imprimer** ou sur **OK** dans la boîte de dialogue **Imprimer**.

 **Remarque** Lorsque vous imprimez plusieurs exemplaires d'un document, chaque exemplaire est imprimé entièrement avant de passer au suivant.

Inversion d'une image pour les transferts sur tissu

Cette fonction permet d'inverser l'image pour en faire des transferts sur tissu. Elle permet également d'écrire des notes au dos d'un transparent sans l'abîmer.

Pour inverser une image afin d'effectuer des transferts sur tissu

1. Dans le menu **Fichier** de votre application logicielle, cliquez sur **Imprimer**.
2. Vérifiez que l'appareil Tout-en-un HP est l'imprimante sélectionnée.
3. Cliquez sur le bouton qui ouvre la boîte de dialogue **Propriétés**.
Selon l'application logicielle utilisée, ce bouton peut être **Propriétés**, **Options**, **Configuration d'imprimante**, **Imprimante** ou **Préférences**.
4. Cliquez sur l'onglet **Fonctionnalités**.

5. Dans la liste déroulante **Type de papier**, cliquez sur **Plus** et sélectionnez **Support pour transfert sur tissu HP** dans la liste.
6. Si le format sélectionné ne correspond pas à celui que vous souhaitez, cliquez sur la **Taille** appropriée dans la liste.
7. Cliquez sur l'onglet **Avancées**.
8. Dans la zone **Caractéristiques de l'imprimante**, sélectionnez **Activé** dans la liste **Image miroir**.
9. Cliquez sur **OK**, puis sur **Imprimer** ou sur **OK** dans la boîte de dialogue **Imprimer**.



Remarque Afin d'éviter les bourrages, insérez les feuilles de transfert manuellement une à une dans le bac d'alimentation.

Impression sur transparents

Pour un résultat optimal, HP recommande d'utiliser des transparents HP avec l'appareil Tout-en-un HP.

Pour imprimer sur des transparents

1. Placez le transparent dans le bac d'alimentation.
2. Dans le menu **Fichier** de votre application logicielle, cliquez sur **Imprimer**.
3. Vérifiez que l'appareil Tout-en-un HP est l'imprimante sélectionnée.
4. Cliquez sur le bouton qui ouvre la boîte de dialogue **Propriétés**. Selon l'application logicielle utilisée, ce bouton peut être **Propriétés**, **Options**, **Configuration d'imprimante**, **Imprimante** ou **Préférences**.
5. Cliquez sur l'onglet **Fonctionnalités**.
6. Dans la zone **Options de base**, sélectionnez, dans la liste déroulante **Type de papier**, l'option **Plus**. Sélectionnez ensuite le type de papier adéquat.



Conseil Pour pouvoir écrire des notes au dos des transparents et les effacer ultérieurement sans abîmer l'original, cliquez sur l'onglet **Avancé** et cochez la case **Image miroir**.

7. Dans la zone **Options de redimensionnement**, sélectionnez, dans la liste déroulante **Format**, l'option **Plus**. Sélectionnez ensuite un format adéquat.
8. Cliquez sur **OK**, puis sur **Imprimer** ou sur **OK** dans la boîte de dialogue **Imprimer**.



Remarque L'appareil Tout-en-un HP ne fait sortir les transparents que lorsqu'ils sont secs. L'encre sèche plus lentement sur les transparents que sur le papier. Veillez à laisser l'encre sécher suffisamment longtemps avant de manipuler le transparent.

Impression d'un groupe d'adresses sur des étiquettes ou des enveloppes

L'appareil Tout-en-un HP permet d'imprimer sur une ou plusieurs enveloppes ou sur des étiquettes pour imprimantes jet d'encre.

Pour imprimer un groupe d'adresses sur des étiquettes ou des enveloppes

1. Imprimez tout d'abord une page de test sur du papier ordinaire.
2. Superposez la page de test sur la feuille d'étiquettes ou l'enveloppe et examinez-les à la lumière. Vérifiez l'espacement des blocs de texte. Effectuez les modifications nécessaires.
3. Chargez les étiquettes ou enveloppes dans le bac d'alimentation principal.

△ **Attention** N'utilisez pas d'enveloppes à fenêtre ou à agrafe. Elles risqueraient de se coincer dans les rouleaux et de causer des bourrages papier.

4. Faites glisser les guides de réglage de largeur et de longueur vers l'intérieur jusqu'à ce qu'ils soient calés contre la pile d'étiquettes et d'enveloppes.
5. Si vous imprimez sur des enveloppes, effectuez les opérations suivantes :
 - a. Affichez les paramètres d'impression et cliquez sur l'onglet **Fonctionnalités**.
 - b. Dans la zone **Options de redimensionnement**, cliquez sur le format approprié dans la liste **Format**.
6. Cliquez sur **OK**, puis sur **Imprimer** ou sur **OK** dans la boîte de dialogue **Imprimer**.

Impression d'une affiche

Vous pouvez créer une affiche en imprimant un document sur plusieurs pages. L'appareil Tout-en-un HP imprime des lignes en pointillés sur certaines pages pour indiquer comment organiser les pages avant de les réunir.

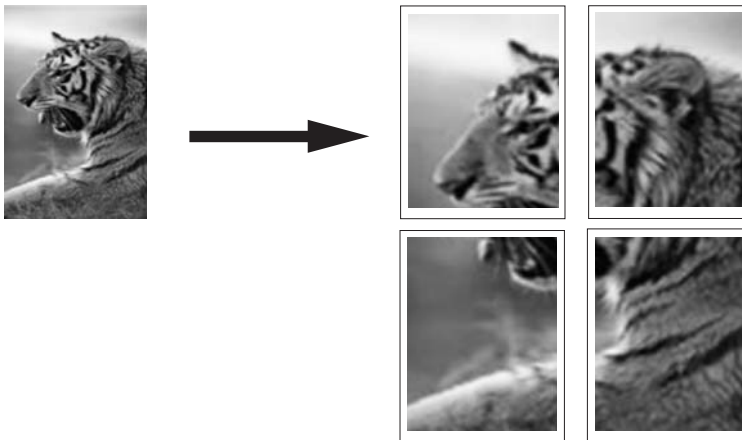

Pour imprimer une affiche

1. Assurez-vous que le bac d'alimentation contient du papier.
2. Dans le menu **Fichier** de votre application logicielle, cliquez sur **Imprimer**.
3. Vérifiez que l'appareil Tout-en-un HP est l'imprimante sélectionnée.
4. Cliquez sur le bouton qui ouvre la boîte de dialogue **Propriétés**. Selon l'application logicielle utilisée, ce bouton peut être **Propriétés**, **Options**, **Configuration d'imprimante**, **Imprimante** ou **Préférences**.
5. Cliquez sur l'onglet **Avancé**.

6. Développez les **Options document**, puis les **fonctions de l'imprimante**.
7. Dans la liste déroulante **Impression d'affiches**, cliquez sur **2 x 2 (4 feuilles)**, **3 x 3 (9 feuilles)**, **4 x 4 (16 feuilles)** ou **5 x 5 (25 feuilles)**.

Cette sélection spécifie à l'appareil Tout-en-un HP qu'il doit agrandir le document pour le faire tenir sur 4, 9, 16 ou 25 pages.

Si les originaux comportent plusieurs pages, chacune d'elles sera imprimée sur 4, 9, 16 ou 25 pages. Par exemple, si vous disposez d'un original d'une page et que vous sélectionnez l'option 3 x 3, vous obtiendrez 9 pages. Si vous sélectionnez l'option 3 x 3 pour un original de deux pages, 18 pages seront imprimées.

8. Cliquez sur **OK**, puis sur **Imprimer** ou sur **OK** dans la boîte de dialogue **Imprimer**.
9. Une fois l'affiche imprimée, coupez le bord des feuilles, puis assemblez-les.

Impression d'une page Web

Vous pouvez imprimer une page Web sur l'appareil Tout-en-un HP à partir de votre navigateur.

Si votre ordinateur est équipé d'Internet Explorer version 6.0 ou supérieure, vous pouvez utiliser l'**impression Web intelligente HP** pour garantir une impression à la fois simple et prévisible, grâce à un contrôle du contenu et des paramètres d'impression. La fonction **Impression Web intelligente HP** est accessible depuis la barre d'outils d'Internet Explorer. Pour plus d'informations sur l'**Impression Web intelligente HP**, reportez-vous au fichier d'aide correspondant.

Pour imprimer une page Web

1. Assurez-vous que le bac d'alimentation principal contient du papier.
2. Dans le menu **Fichier** de votre navigateur Web, cliquez sur **Imprimer**.
La boîte de dialogue **Imprimer** apparaît.
3. Vérifiez que l'appareil Tout-en-un HP est l'imprimante sélectionnée.
4. Si votre navigateur Web le prend en charge, sélectionnez les éléments de la page Web que vous voulez inclure dans l'impression.
Par exemple, dans Internet Explorer, cliquez sur **Options** pour sélectionner les options **Tel qu'à l'écran**, **Le cadre sélectionné seulement** et **Imprimer tous les documents liés**.
5. Cliquez sur **Imprimer** ou sur **OK** pour imprimer la page Web.

 **Conseil** Pour imprimer correctement des pages Web, vous devrez peut-être définir l'orientation de l'impression sur **Paysage**.

Arrêt d'une tâche d'impression

Vous pouvez arrêter la tâche d'impression depuis l'appareil Tout-en-un HP ou depuis l'ordinateur, mais HP conseille de l'arrêter depuis l'appareil Tout-en-un HP pour de meilleurs résultats.



Remarque Bien que la plupart des logiciels conçus pour Windows utilisent le spooler d'impression Windows, il est possible que ce ne soit pas le cas de votre application. Ainsi, dans Microsoft Office 97, l'application PowerPoint n'utilise pas ce spooler d'impression.

Si vous ne pouvez pas annuler l'impression en appliquant l'une des procédures suivantes, consultez les instructions relatives à l'annulation des tâches d'impression en arrière-plan dans l'aide en ligne de votre application.

Pour arrêter une impression à partir de l'appareil Tout-en-un HP

- ▲ Appuyez sur **Effacer** dans le panneau de commande. Si la tâche d'impression ne s'arrête pas, appuyez à nouveau sur **Effacer**.
L'annulation du travail d'impression peut prendre quelques instants.

Pour interrompre une impression à partir de l'ordinateur (sous Windows 2000)

1. Dans la barre des tâches de Windows, cliquez sur **Démarrer**, pointez sur **Paramètres**, puis cliquez sur **Imprimantes**.
2. Cliquez deux fois sur l'icône Tout-en-un HP.



Conseil Vous pouvez également cliquer deux fois sur l'icône de l'imprimante dans la barre des tâches de Windows.

3. Sélectionnez la tâche d'impression que vous souhaitez annuler.
4. Dans le menu **Document**, sélectionnez **Annuler l'impression** ou **Annuler**, ou appuyez sur la touche **Suppr** du clavier.
L'annulation du travail d'impression peut prendre quelques instants.

Pour arrêter une impression à partir de l'ordinateur (sous Windows XP)

1. Cliquez sur **Démarrer** dans la barre des tâches de Windows, puis sur **Panneau de configuration**.
2. Ouvrez le panneau de configuration **Imprimantes et télécopieurs**.
3. Cliquez deux fois sur l'icône de l'appareil Tout-en-un HP.



Conseil Vous pouvez également cliquer deux fois sur l'icône de l'imprimante dans la barre des tâches de Windows.

4. Sélectionnez la tâche d'impression que vous souhaitez annuler.
5. Dans le menu **Document**, sélectionnez **Annuler l'impression** ou **Annuler**, ou appuyez sur la touche **Suppr** du clavier.
L'annulation du travail d'impression peut prendre quelques instants.

Pour interrompre une impression à partir de l'ordinateur (sous Windows Vista)

1. Cliquez sur **Démarrer** dans la barre des tâches de Windows, puis sur **Panneau de configuration**.
2. Cliquez sur **Imprimantes**.

3. Cliquez deux fois sur l'icône de l'appareil Tout-en-un HP.

 **Conseil** Vous pouvez également cliquer deux fois sur l'icône de l'imprimante dans la barre des tâches de Windows.

4. Sélectionnez la tâche d'impression que vous souhaitez annuler.
5. Dans le menu **Document**, sélectionnez **Annuler l'impression** ou **Annuler**, ou appuyez sur la touche **Suppr** du clavier.

L'annulation du travail d'impression peut prendre quelques instants.

8 Utilisation des fonctionnalités photo

L'appareil Tout-en-un HP est doté de logements pour cartes mémoires : vous pouvez ainsi imprimer ou éditer vos photos à partir d'une carte mémoire sans devoir d'abord les charger sur un ordinateur. Par ailleurs, si l'appareil Tout-en-un HP est connecté à un réseau ou à un ordinateur via un câble USB, vous pouvez également transférer vos photos sur l'ordinateur pour les imprimer, les modifier ou les partager.

L'appareil Tout-en-un HP prend en charge les cartes mémoire décrites ci-dessous. Chaque type de carte mémoire s'insère uniquement dans l'emplacement approprié, à raison d'une seule carte à la fois.

△ **Attention** N'insérez jamais plusieurs cartes mémoire simultanément. L'insertion de plusieurs cartes mémoire peut provoquer des pertes de données irrécupérables.

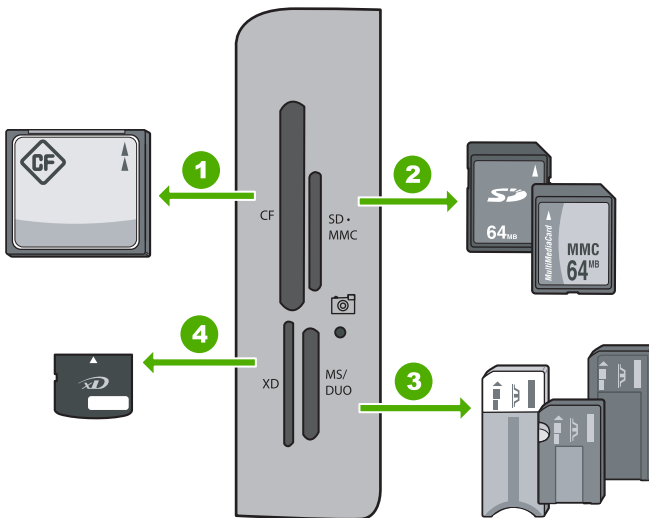

1	CompactFlash (CF) types I et II
2	Secure Digital (SD), Secure Digital Mini (adaptateur requis), Secure Digital High Capacity (SDHC), MultiMediaCard (MMC), MMC Plus, MMC Mobile (RS-MMC ; adaptateur requis), TransFlash MicroSD Card ou Secure MultiMedia Card
3	Memory Stick, Memory Stick Pro, Memory Stick Select, Memory Stick Magic Gate, Memory Stick Duo or Duo Pro (adaptateur facultatif) ou Memory Stick Micro (adaptateur requis)
4	xD-Picture Card

La zone de la carte mémoire comporte également un voyant Photo. Ce voyant est clignotant et de couleur verte lors de la lecture d'une carte mémoire ou de l'impression d'une image à partir d'une carte. Il est fixe et de couleur verte lorsque des images sont

prêtes à être visualisées. Le voyant Photo est situé à proximité des emplacements de carte mémoire, comme indiqué sous l'icône représentant un appareil photo.

△ **Attention** N'enlevez pas la carte mémoire tant que le voyant Photo clignote. Un voyant clignotant indique que l'appareil Tout-en-un HP accède à la carte mémoire. Attendez que le voyant lumineux reste allumé fixement. Si vous retirez une carte alors qu'une communication est en cours, vous risquez d'altérer les données stockées sur la carte ou d'endommager l'appareil Tout-en-un HP ou la carte mémoire.

Cette section contient les rubriques suivantes :

- [Affichage et sélection de photos](#)
- [Impression de vos photos](#)
- [Création de projets spécialisés à partir de vos photos](#)
- [Partage de photos à l'aide du logiciel HP Photosmart](#)
- [Enregistrement de photos sur votre ordinateur](#)
- [Modification de photos à l'aide du panneau de commande](#)

Affichage et sélection de photos

Vous pouvez afficher et sélectionner les photos sur votre carte mémoire avant ou pendant leur impression.

Pour afficher et sélectionner des photos

1. Insérez la carte mémoire dans l'emplacement correspondant de votre appareil Tout-en-un HP.
Le menu **Photosmart Express** s'ouvre et indique les photos les plus récemment affichées à l'écran.



Affichage



(suite)

Imprimer	Créer	Partage	Enregistrement
----------	-------	---------	----------------

2. Chargez le papier photo jusqu'au format 10 x 15 cm dans le bac photo, ou le papier plein format dans le bac principal.
3. Appuyez sur ► jusqu'à ce que **Affichage** soit mis en surbrillance, puis appuyez sur **OK**.
L'écran **Afficher les photos** s'affiche.
4. Appuyez sur ◀ ou ▶ pour parcourir les miniatures de vos photos.
5. Lorsque la miniature correspondant à la photo que vous souhaitez visualiser est mise en surbrillance, appuyez sur **OK**.
6. Lorsque la photo s'affiche à l'écran, appuyez à nouveau sur **OK**.
L'écran **Options photo** s'affiche.
7. L'option **Aperçu av. impression** étant mise en surbrillance, appuyez sur **OK**.
L'écran **Aperçu av. impression** s'affiche et indique l'aspect de la photo lors de l'impression.
8. Pour sélectionner d'autres photos à afficher et à imprimer, appuyez sur ▼ pour mettre en surbrillance **Ajouter plus**, appuyez sur **OK**, puis répétez les étapes 4 à 6.
Une fois que l'écran **Ajouter des photos** s'affiche, le moyen le plus rapide de sélectionner plusieurs photos (si vous n'avez pas besoin d'utiliser l'option d'édition) est d'appuyer sur ▲ pour sélectionner une photo et appuyez sur ◀ ou ▶ pour parcourir les autres photos à sélectionner.

 **Conseil** Une coche s'affiche pour indiquer que chaque photo est sélectionnée. Vous pouvez modifier le nombre de copies en appuyant sur ▲ ou ▼. Le nombre total de photos à imprimer s'affiche en haut de l'écran.

9. (Facultatif) Si vous souhaitez vérifier et/ou modifier les paramètres d'impression, appuyez sur ▼ pour mettre **Paramètres** en surbrillance, puis appuyez sur **OK**.
10. Pour imprimer une ou plusieurs photos, appuyez sur ▲ ou ▼ pour mettre en surbrillance **Imprimer maintenant** (ou appuyez sur le bouton **Imprimer photos** du panneau de commande).
Un écran d'état de l'impression indique le nombre de pages à imprimer, ainsi que le temps nécessaire avant la fin du processus d'impression.

 **Conseil** Au cours de l'impression, vous pouvez mettre en surbrillance **Ajouter des photos** et appuyer sur **OK** pour ajouter des photos à la file d'attente d'impression.

Impression de vos photos

Les photos stockées sur votre carte mémoire peuvent être imprimées dans différents formats allant de 10 x 15 cm au format de papier Lettre ou A4, y compris l'impression sur une page unique de plusieurs photos de taille réduite.

Pour obtenir une qualité d'impression optimale, il est recommandé d'utiliser des papiers HP conçus spécialement pour le type de projet que vous imprimez, ainsi que des encres HP authentiques. Les papiers et encres HP sont spécialement conçus pour être utilisés ensemble et produire des impressions de grande qualité.



Pour imprimer vos photos

 **Conseil** Pour imprimer une photo unique sans bordure de format 10 x 15 cm sur du papier de format 10 x 15 cm, il suffit d'appuyer à deux reprises sur **Imprimer photos** sur le panneau de commande (une fois pour afficher l'écran **Aperçu av. impression**, une fois pour lancer le travail d'impression).

1. Insérez la carte mémoire dans l'emplacement correspondant de votre appareil Tout-en-un HP.

Le menu **Photosmart Express** s'ouvre et indique les photos les plus récemment affichées à l'écran.



Affichage



2. Chargez le papier photo jusqu'au format 10 x 15 cm dans le bac photo, ou le papier plein format dans le bac principal.
3. Appuyez sur ► jusqu'à ce que **Imprimer** soit mis en surbrillance, puis appuyez sur **OK**.

L'écran **Configuration de l'impression** s'affiche.

4. Appuyez sur ◀ ou ▶ pour parcourir les options de mise en page, puis appuyez sur **OK** lorsque l'option souhaitée est mise en surbrillance.

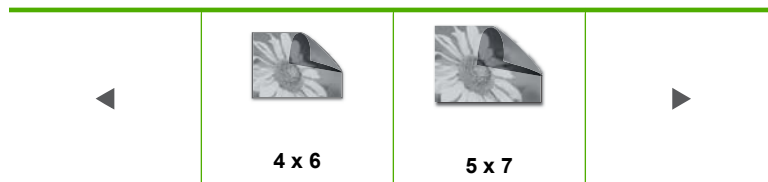

L'écran **Sélect. photos** s'affiche.

5. Appuyez sur ◀ ou ▶ pour parcourir les miniatures de vos photos.

6. Lorsque la miniature correspondant à la photo que vous souhaitez imprimer est mise en surbrillance, appuyez sur **OK**.
7. Lorsque la photo sélectionnée s'affiche à l'écran, appuyez sur ▲ pour la sélectionner. Une coche s'affiche pour indiquer que la photo est sélectionnée. Vous pouvez modifier le nombre de copies en appuyant sur ▲ ou ▼. Le nombre total de photos à imprimer s'affiche en haut de l'écran.
8. Appuyez sur ◀ ou ▶ pour parcourir les miniatures de vos photos et les sélectionner, puis appuyez sur **OK**.
Le menu **Options photo** s'affiche.
9. L'option **Aperçu av. impression** étant mise en surbrillance, appuyez sur **OK**.
L'écran **Aperçu av. impression** s'affiche et indique l'aspect de vos photos lors de l'impression.
10. (Facultatif) Si vous souhaitez vérifier et/ou modifier les paramètres d'impression, appuyez sur ▲ ou ▼ pour mettre en surbrillance **Paramètres**, puis appuyez sur **OK**.
11. Appuyez sur ▲ ou ▼ pour sélectionner **Imprimer maintenant** et appuyez sur **OK** (ou appuyez sur **Imprimer photos** sur le panneau de commande).
Un écran d'état de l'impression indique le nombre de pages à imprimer, ainsi que le temps nécessaire avant la fin du processus d'impression.

Création de projets spécialisés à partir de vos photos

L'appareil Tout-en-un HP permet de créer des projets spécialisés à partir de vos photos :





- Albums photo
- Impressions panorama
- Photos format portefeuille
- Photos d'identité

Pour créer des projets spécialisés

1. Insérez la carte mémoire dans l'emplacement correspondant de votre appareil Tout-en-un HP.
Le menu **Photosmart Express** s'ouvre et indique les photos les plus récemment affichées à l'écran.



(suite)

Affichage			
			
Imprimer	Créer	Partage	Enregistrement

- Assurez-vous que le papier approprié pour le type de projet que vous créez est chargé dans le bac photo ou le bac d'alimentation principal.
- Appuyez sur ◀ ou ▶ pour mettre en surbrillance **Créer**, puis appuyez sur **OK**. L'écran **Créer** s'affiche.
- Appuyez sur ◀ ou ▶ pour parcourir les projets, puis appuyez sur **OK** pour sélectionner le projet souhaité.
 - Pages d'album** : Permet de sélectionner plusieurs photos et de les imprimer dans des pages d'album à thème, que vous pouvez ensuite regrouper pour créer un album photo. Les photos contenues dans les pages de vos albums sont placées dans la même orientation, afin d'offrir une présentation agréable.
 - Impressions panorama** : Permet de sélectionner plusieurs photos à "juxtaposer" afin de créer une photo grand angle (ou panoramique). L'appareil Tout-en-un HP aligne automatiquement les bords des photos que vous sélectionnez pour assurer la transition la plus transparente possible entre les photos.
 - Portefeuille** : Permet d'imprimer des photos de format portefeuille que vous pourrez garder sur vous ou offrir à des amis ou des proches.
 - Photos d'identité** : Permet d'imprimer vos propres photos d'identité. Pour toute question relative à la réglementation ou aux restrictions concernant les photos d'identité, veuillez contacter votre organisme local de délivrance des passeports.
- Répondez aux invites concernant le projet que vous êtes en train de créer :
- Sur l'écran **Aperçu av. impression**, mettez en surbrillance **Imprimer maintenant** et appuyez sur **OK**.
Un écran d'état de l'impression indique le nombre de pages à imprimer, ainsi que le temps nécessaire avant la fin du processus d'impression.

Partage de photos à l'aide du logiciel HP Photosmart

Le logiciel HP Photosmart installé sur votre ordinateur vous permet de transférer des photos d'une carte mémoire vers le disque dur de votre ordinateur, afin de permettre l'édition évoluée, le partage en ligne et l'impression de vos photos à partir d'un ordinateur.

Avant de transférer les photos sur votre ordinateur, vous devez retirer la carte mémoire de l'appareil photo numérique et l'insérer dans l'emplacement de la carte mémoire sur l'appareil Tout-en-un HP.

Pour envoyer des photos à partir d'une carte mémoire

1. Insérez la carte mémoire dans l'emplacement correspondant de votre appareil Tout-en-un HP.

Le menu **Photosmart Express** s'ouvre et indique les photos les plus récemment affichées à l'écran.



Affichage

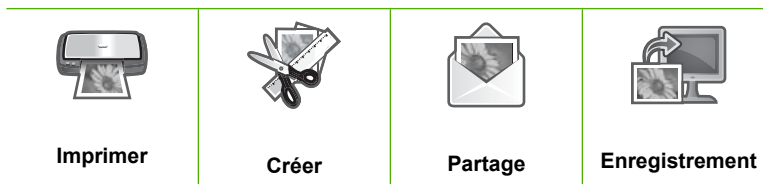

2. Appuyez sur ► jusqu'à ce que **Partage** soit mis en surbrillance, puis appuyez sur **OK**.
L'écran **Partager les photos** s'affiche.
3. Appuyez sur ◀ ou ▶ pour parcourir les miniatures de vos photos.
4. Lorsque la miniature correspondant à la photo que vous souhaitez partager est mise en surbrillance, appuyez sur **OK**.
5. Lorsque la photo sélectionnée s'affiche à l'écran, appuyez sur ▲ pour la sélectionner. Une coche s'affiche pour indiquer que la photo est sélectionnée.
6. Appuyez sur ◀ ou ▶ pour parcourir les miniatures de vos photos et les sélectionner, puis appuyez sur **OK**.
L'écran **Options de partage** s'affiche.
7. Appuyez sur ▲ ou ▼ pour mettre en surbrillance **Partage**, puis appuyez sur **OK**.
Lorsque le message **Partage non terminé** s'affiche, appuyez sur **OK** et suivez les instructions affichées sur l'ordinateur.

Enregistrement de photos sur votre ordinateur

Le logiciel HP Photosmart installé sur votre ordinateur vous permet de transférer des photos d'une carte mémoire vers le disque dur de votre ordinateur, afin de permettre l'édition évoluée, le partage en ligne et l'impression de vos photos à partir d'un ordinateur.

Avant de transférer les photos sur votre ordinateur, vous devez retirer la carte mémoire de l'appareil photo numérique et l'insérer dans l'emplacement de la carte mémoire sur l'appareil Tout-en-un HP.

Pour enregistrer les photos

1. Insérez la carte mémoire dans l'emplacement correspondant de votre appareil Tout-en-un HP.

Le menu **Photosmart Express** s'ouvre et indique les photos les plus récemment affichées à l'écran.



Affichage

			
Imprimer	Créer	Partage	Enregistrement

2. Appuyez sur ► jusqu'à ce que **Enregistrer** soit mis en surbrillance, puis appuyez sur **OK**.
3. Lorsque l'écran **Enregistrer sur l'ordinateur** vous invite à afficher le moniteur des options d'importation de photos, suivez les instructions de l'ordinateur. Seules les images qui n'ont pas été sauvegardées antérieurement sont copiées sur votre ordinateur.

Modification de photos à l'aide du panneau de commande

L'appareil Tout-en-un HP offre différentes fonctions d'édition de base vous permettant de modifier vos photos manuellement avant de les imprimer, ainsi qu'une fonction d'amélioration automatique.

Cette section contient les rubriques suivantes :

- [Zoomer et déplacer pour recadrer une photo](#)
- [Rotation d'une photo](#)

- [Réglage de la luminosité des photos](#)
- [Imprimer une photo avec un cadre](#)
- [Application d'effets de couleur spéciaux aux photos](#)
- [Correction des yeux rouges](#)
- [Amélioration automatique de la qualité de vos photos](#)
- [Correction d'un original pâle](#)

Zoomer et déplacer pour recadrer une photo

L'appareil Tout-en-un HP vous permet d'effectuer un zoom avant ou un zoom arrière sur une zone particulière de la photo. Lorsque vous imprimez la photo, celle-ci est recadrée de sorte que seule la zone affichée à l'écran s'imprime.

 **Remarque** Les modifications que vous apportez à la photo s'appliquent uniquement à l'affichage et à l'impression de la photo. Les modifications ne seront pas enregistrées sur la carte mémoire.

Pour recadrer une photo

1. Insérez la carte mémoire dans l'emplacement correspondant de votre appareil Tout-en-un HP.
Le menu **Photosmart Express** s'ouvre et indique les photos les plus récemment affichées à l'écran.
2. L'option **Affichage** étant mise en surbrillance, appuyez sur **OK**.
Vous pouvez utiliser les flèches ◀ et ▶ pour mettre des options en surbrillance. L'écran **Afficher les photos** s'affiche.
3. Appuyez sur ◀ ou ▶ pour parcourir les miniatures de vos photos.
4. Lorsque la miniature correspondant à la photo que vous souhaitez modifier est mise en surbrillance, appuyez sur **OK**.
5. Lorsque la photo sélectionnée s'affiche à l'écran, appuyez de nouveau sur **OK** pour afficher le menu **Options photo**.
6. Dans le menu **Options photo**, utilisez la flèche ▲ ou ▼ pour mettre en surbrillance l'option **Modifier photo**, puis appuyez sur **OK**.
Le menu **Modifier photo** s'affiche.
7. Appuyez sur ▲ ou ▼ pour mettre en surbrillance **Recadrer**, puis appuyez sur **OK**.
L'écran **Recadrer** s'affiche.
8. Appuyez sur **Zoom avant** ou **Zoom arrière** pour effectuer un zoom avant ou arrière par rapport au sujet de la photo.
Un encadré apparaît sur la photo pour vous donner une vue approximative de la zone d'impression.
9. Utilisez les boutons fléchés pour déplacer la photo latéralement et sélectionner une zone d'impression spécifique.
10. Appuyez sur **OK** pour recadrer la photo.

Rotation d'une photo

Selon la façon dont vous teniez votre appareil photo numérique au moment de la prise de vue, la photo peut apparaître latéralement ou à l'envers à l'écran. Il peut être nécessaire de faire pivoter la photo pour qu'elle s'affiche ou s'imprime correctement.

 **Remarque** Lorsque vous imprimez plusieurs photos par page, l'appareil Tout-en-un HP règle automatiquement l'orientation de vos photos pour placer un maximum de photos sur la page. Il ignore la rotation que vous appliquez ici pour pouvoir placer le nombre de photos sélectionné par page.

Pour faire pivoter une photo

1. Insérez la carte mémoire dans l'emplacement correspondant de votre appareil Tout-en-un HP.
Le menu **Photosmart Express** s'ouvre et indique les photos les plus récemment affichées à l'écran.
2. L'option **Affichage** étant mise en surbrillance, appuyez sur **OK**.
Vous pouvez utiliser les flèches ◀ et ▶ pour mettre des options en surbrillance.
L'écran **Afficher les photos** s'affiche.
3. Appuyez sur ◀ ou ▶ pour parcourir les miniatures des photos stockées sur la carte mémoire
4. Lorsque la miniature correspondant à la photo que vous souhaitez modifier est mise en surbrillance, appuyez sur **OK**.
5. Lorsque la photo sélectionnée s'affiche à l'écran, appuyez de nouveau sur **OK** pour afficher le menu **Options photo**.
6. Dans le menu **Options photo**, utilisez la flèche ▲ ou ▼ pour mettre en surbrillance l'option **Modifier photo**, puis appuyez sur **OK**.
Le menu **Modifier photo** s'affiche.
7. Appuyez sur ▲ ou ▼ pour mettre en surbrillance **Pivoter**, puis appuyez sur **OK**.
L'écran **Pivoter** s'affiche.
8. Appuyez sur ◀ ou ▶ pour faire pivoter l'image de 90 degrés dans le sens horaire ou antihoraire.
9. Une fois que la rotation de l'image est terminée, appuyez sur **OK**.

Réglage de la luminosité des photos

Vous pouvez régler la luminosité d'une photo pour que son impression soit plus claire ou plus foncée que la photo originale prise avec un appareil numérique.

 **Remarque** Les modifications que vous apportez à la photo s'appliquent uniquement à l'affichage et à l'impression de la photo. Les modifications ne seront pas enregistrées sur la carte mémoire.

Pour ajuster la luminosité

1. Insérez la carte mémoire dans l'emplacement correspondant de votre appareil Tout-en-un HP.
Le menu **Photosmart Express** s'ouvre et indique les photos les plus récemment affichées à l'écran.
2. L'option **Affichage** étant mise en surbrillance, appuyez sur **OK**.
Vous pouvez utiliser les flèches ◀ et ▶ pour mettre des options en surbrillance.
L'écran **Afficher les photos** s'affiche.

3. Appuyez sur ◀ ou ▶ pour parcourir les miniatures des photos stockées sur la carte mémoire
4. Lorsque la miniature correspondant à la photo que vous souhaitez modifier est mise en surbrillance, appuyez sur **OK**.
5. Lorsque la photo sélectionnée s'affiche à l'écran, appuyez de nouveau sur **OK** pour afficher le menu **Options photo**.
6. Dans le menu **Options photo**, utilisez la flèche ▲ ou ▼ pour mettre en surbrillance l'option **Modifier photo**, puis appuyez sur **OK**.
Le menu **Modifier photo** s'affiche.
7. Appuyez sur ▲ ou ▼ pour mettre en surbrillance **Luminosité**, puis appuyez sur **OK**.
L'écran **Luminosité** s'affiche.
8. Appuyez sur ◀ ou ▶ pour augmenter ou réduire la luminosité de la photo.
La luminosité en cours de sélection est indiquée par un trait vertical sur le curseur.
9. Une fois que vous avez terminé de régler la luminosité, appuyez sur **OK**.

Imprimer une photo avec un cadre

Vous pouvez imprimer une bordure colorée décorative sur le bord extérieur de la photo pour encadrer la photo.

 **Remarque** Les modifications que vous apportez à la photo s'appliquent uniquement à l'affichage et à l'impression de la photo. Les modifications ne seront pas enregistrées sur la carte mémoire.

Pour imprimer une photo avec un cadre

1. Insérez la carte mémoire dans l'emplacement correspondant de votre appareil Tout-en-un HP.
Le menu **Photosmart Express** s'ouvre et indique les photos les plus récemment affichées à l'écran.
2. L'option **Affichage** étant mise en surbrillance, appuyez sur **OK**.
Pour mettre des options en surbrillance, vous pouvez utiliser les boutons ◀ et ▶.
L'écran **Afficher les photos** s'affiche.
3. Appuyez sur ◀ ou ▶ pour faire défiler les miniatures de vos photos.
4. Lorsque la miniature correspondant à la photo que vous souhaitez modifier est mise en surbrillance, appuyez sur **OK**.
5. Appuyez à nouveau sur **OK** pour afficher le menu **Options photo**.
6. Utilisez ▲ ou ▼ pour mettre en surbrillance **Modifier photo**, puis appuyez sur **OK**.
Le menu **Modifier photo** s'affiche.
7. Appuyez sur ▲ ou ▼ jusqu'à ce que **Cadre** soit sélectionné, puis appuyez sur **OK**.
L'écran **Cadre** s'affiche.
8. Appuyez sur ◀ ou ▶ pour rechercher le cadre souhaité, puis appuyez sur **OK**.
Le cadre sélectionné est appliqué à la photo, puis celle-ci s'affiche à l'écran.

Application d'effets de couleur spéciaux aux photos

Vous pouvez appliquer des effets de couleurs spéciaux à une photo pour qu'elle soit imprimée avec une finition sépia, teintée à la main ou noir et blanc.

 **Remarque** Les modifications que vous apportez à la photo s'appliquent uniquement à l'affichage et à l'impression de la photo. Les modifications ne seront pas enregistrées sur la carte mémoire.

Pour modifier les effets couleur

1. Insérez la carte mémoire dans l'emplacement correspondant de votre appareil Tout-en-un HP.
Le menu **Photosmart Express** s'ouvre et indique les photos les plus récemment affichées à l'écran.
2. L'option **Affichage** étant mise en surbrillance, appuyez sur **OK**.
Vous pouvez utiliser les flèches ◀ et ▶ pour mettre des options en surbrillance.
L'écran **Afficher les photos** s'affiche.
3. Appuyez sur ◀ ou ▶ pour parcourir les miniatures des photos stockées sur la carte mémoire
4. Lorsque la miniature correspondant à la photo que vous souhaitez modifier est mise en surbrillance, appuyez sur **OK**.
5. Lorsque la photo sélectionnée s'affiche à l'écran, appuyez de nouveau sur **OK** pour afficher le menu **Options photo**.
6. Dans le menu **Options photo**, utilisez la flèche ▲ ou ▼ pour mettre en surbrillance l'option **Modifier photo**, puis appuyez sur **OK**.
Le menu **Modifier photo** s'affiche.
7. Appuyez sur ▲ ou ▼ pour mettre en surbrillance **Effet couleur**, puis appuyez sur **OK**.
Le menu **Effet couleur** s'affiche.
8. Appuyez sur ▲ ou sur ▼ pour sélectionner l'une des options d'effet chromatique suivantes, puis appuyez sur **OK**.

Aucun effet	N'applique aucun effet couleur spécial à votre photo.
Noir & Blanc	Imprime la photo en noir et blanc.
Sépia	Applique à votre photo des teintes brunes, comme les photos produites au début du 20e siècle.
Ancien	Applique à votre photo des teintes brunes avec des couleurs pâles. Avec cette option, votre photo semblera avoir été teintée à la main.

L'effet chromatique sélectionné est appliqué à la photo, puis celle-ci s'affiche à l'écran.

Correction des yeux rouges

La fonction flash d'un appareil photo (en particulier sur les anciens modèles) peut parfois faire apparaître les yeux d'un sujet en rouge sur vos photos. Vous pouvez supprimer la rougeur des yeux afin que la couleur de ceux-ci sur vos photos soit correcte.

 **Remarque** Les modifications que vous apportez à la photo s'appliquent uniquement à l'affichage et à l'impression de la photo. Les modifications ne seront pas enregistrées sur la carte mémoire.

Pour corriger les yeux rouges des photos

1. Insérez la carte mémoire dans l'emplacement correspondant de votre appareil Tout-en-un HP.
Le menu **Photosmart Express** s'ouvre et indique les photos les plus récemment affichées à l'écran.
2. L'option **Affichage** étant mise en surbrillance, appuyez sur **OK**.
Vous pouvez utiliser les flèches ◀ et ▶ pour mettre des options en surbrillance.
L'écran **Afficher les photos** s'affiche.
3. Appuyez sur ◀ ou ▶ pour parcourir les miniatures des photos stockées sur la carte mémoire
4. Lorsque la miniature correspondant à la photo que vous souhaitez modifier est mise en surbrillance, appuyez sur **OK**.
5. Lorsque la photo sélectionnée s'affiche à l'écran, appuyez de nouveau sur le bouton **Suppression yeux rouges** du panneau de commande.

 **Conseil** Une autre méthode consiste à choisir l'option **Suppression yeux rouges** à partir du menu **Modifier photo**.

Une icône représentant un œil rouge clignote dans le coin supérieur gauche de la photo, la fonction de suppression des yeux rouges est appliquée à la photo, puis celle-ci s'affiche à l'écran.

Amélioration automatique de la qualité de vos photos

L'appareil Tout-en-un HP est configuré par défaut en vue d'améliorer la qualité de vos photos lorsque vous les imprimez. Les modifications sont visibles uniquement sur la sortie imprimée. Vous ne pouvez pas les visualiser à l'écran.

Lorsque cette fonction est activée, l'appareil Tout-en-un HP utilise **Technologies HP Real Life** pour :

- Réglez la luminosité ou l'obscurité de vos photos (visibles lors de l'aperçu avant impression et sur la sortie imprimée)
- Réglez l'éclairage pour que les images sombres soient plus lumineuses (visible sur la sortie imprimée uniquement)
- Augmentez la netteté des images floues (visible sur la sortie imprimée uniquement)

Vous pouvez désactiver la fonction d'amélioration automatique des photos pour chaque image individuellement.

Pour désactiver automatiquement la fonction d'amélioration de photo

1. Insérez la carte mémoire dans l'emplacement correspondant de votre appareil Tout-en-un HP.
Le menu **Photosmart Express** s'ouvre et indique les photos les plus récemment affichées à l'écran.
2. L'option **Affichage** étant mise en surbrillance, appuyez sur **OK**.
Vous pouvez utiliser les flèches ◀ et ▶ pour mettre des options en surbrillance.
L'écran **Afficher les photos** s'affiche.
3. Appuyez sur ◀ ou ▶ pour parcourir les miniatures de vos photos.

4. Lorsque la miniature correspondant à la photo que vous souhaitez modifier est mise en surbrillance, appuyez sur **OK**.
5. Lorsque la photo sélectionnée s'affiche à l'écran, appuyez de nouveau sur **OK** pour afficher le menu **Options photo**.
6. Dans le menu **Options photo**, utilisez la flèche ▲ ou ▼ pour mettre en surbrillance l'option **Modifier photo**, puis appuyez sur **OK**.
Le menu **Modifier photo** s'affiche.
7. Appuyez sur ▲ ou ▼ pour mettre en surbrillance **Retouche photo**, puis appuyez sur **OK**.
Le menu **Retouche photo** s'affiche.
8. Pour désactiver automatiquement la fonction d'amélioration de photo, utilisez la flèche ▲ ou ▼ pour sélectionner **Éteint**, puis appuyez sur **OK**.

Corection d'un original pâle

Lorsque vous effectuez une réimpression d'une photo originale, une option supplémentaire, **Retouche d'original décoloré**, apparaît dans le menu **Modifier photo**. Cette option permet de rectifier les photos anciennes dont les couleurs sont délavées. Lorsque cette option est activée, la rectification des couleurs a lieu lors de la numérisation finale.



Remarque Cette fonction est désactivée par défaut.

Pour rectifier, lors d'une réimpression, une photo originale dont les couleurs sont délavées

1. Lors de l'aperçu de la réimpression, appuyez sur **OK** pour afficher le menu **Options de réimpression**.
2. Dans le menu **Options de réimpression**, appuyez sur ▲ ou ▼ pour mettre en surbrillance l'option **Modifier photo**, puis appuyez sur **OK**.
Le menu **Modifier photo** s'affiche.
3. Utilisez ▲ ou ▼ pour mettre en surbrillance **Retouche d'original décoloré**, puis appuyez sur **OK** pour activer ou désactiver la fonction.
Le statut en cours (activé ou désactivé) de la fonction est indiqué dans le menu **Modifier photo**.

Rubriques associées

« [Réimpression de vos photos](#), » page 81

9 Utilisation des fonctions de numérisation

La numérisation est un procédé permettant de convertir du texte et des images en un format électronique accepté par votre ordinateur. Sur l'appareil Tout-en-un HP, vous pouvez numériser presque tous les types de document (photos, articles de magazines et documents texte).

Les fonctions de numérisation de l'appareil Tout-en-un HP vous seront utiles pour :

- numériser le texte d'un article pour l'utiliser dans votre logiciel de traitement de texte et le citer dans un rapport ;
- numériser un logo et l'utiliser dans un logiciel de publication en vue d'imprimer des cartes de visite et des brochures commerciales ;
- envoyer des photos par courrier électronique à vos amis et à votre famille en numérisant vos impressions préférées ;
- créer un inventaire photographique de votre maison ou de votre bureau ;
- archiver vos plus précieux souvenirs dans un album électronique.

Cette section contient les rubriques suivantes :

- [Réimpression de vos photos](#)
- [Numérisation d'une image](#)
- [Modification d'une image numérisée](#)
- [Partage d'une image numérisée avec votre famille ou vos amis](#)
- [Arrêt de la numérisation](#)

Réimpression de vos photos

Vous pouvez numériser une copie imprimée d'une photo pour effectuer des réimpressions dans divers formats, jusqu'au format Lettre (8,5 x 11 pouces) ou A4 (210 x 297 mm).

Par défaut, l'appareil Tout-en-un HP est paramétré pour détecter automatiquement le type de papier utilisé. Pour obtenir des résultats optimaux lorsque vous réimprimez les photos, conservez le réglage du **Type de papier** sur **Automatique** et chargez le papier photo dans l'appareil Tout-en-un HP. Ne modifiez le paramètre **Type de papier** que si vous rencontrez des problèmes de qualité d'impression avec le réglage **Automatique**.

Pour réimprimer l'original d'une photo

1. Appuyez sur le bouton **Réimpressions** pour l'option **Numériser et réimprimer**.

 **Remarque** Vous pouvez également appuyer sur **Menu Numérisation** sur le panneau de commande de l'appareil pour sélectionner l'option **Numériser et réimprimer**.

Remarque Suivant le format de papier sélectionné, vous pouvez placer le papier photo dans le bac photo ou dans le bac principal.

2. A l'invite, chargez l'original de votre photo face imprimée contre la vitre, dans l'angle avant droit. Effectuez ensuite l'une des opérations suivantes :

Pour réimprimer l'original d'une photo à l'aide des paramètres d'impression par défaut

- ▲ Appuyez sur **Imprimer photos** dans le panneau de commande.

Pour modifier les paramètres d'impression avant de réimprimer l'original de votre photo

- a. Appuyez sur **OK** pour modifier les paramètres d'impression. L'écran **Source de l'original** s'affiche.
- b. Appuyez sur ▲ ou ▼ pour mettre une option en surbrillance, puis appuyez sur **OK**. L'écran **Configuration de l'impression** s'affiche.
- c. Appuyez sur ▲ ou ▼ pour mettre en surbrillance le modèle de mise en page, puis appuyez sur **OK**.

 **Remarque** En fonction du format de papier que vous sélectionnez, vous pouvez être invité à choisir une mise en page pour les photos.

Le menu **Aperçu de la numérisation** s'affiche.

- d. Appuyez sur ▲ ou ▼ pour définir le nombre de copies, puis appuyez sur **OK**. L'écran **Options de réimpression** s'affiche.

 **Remarque** L'appareil Tout-en-un HP numérise votre original et affiche un aperçu de la photo à l'écran.

- e. Appuyez sur **OK** pour sélectionner **Aperçu av. impression**.

 **Remarque** Sélectionnez **Modifier photo** pour modifier les photos avant l'impression.

L'écran **Aperçu av. impression** s'affiche.

- f. Utilisez les flèches ▲ ou ▼ pour sélectionner **Imprimer maintenant** et appuyez sur **OK** (ou appuyez sur **Imprimer photos** sur le panneau de commande).

Numérisation d'une image

Vous pouvez démarrer une numérisation à partir de l'ordinateur ou du panneau de commande de l'appareil Tout-en-un HP. Cette rubrique explique uniquement la marche à suivre à partir du panneau de commande de l'appareil Tout-en-un HP.

 **Remarque** Vous pouvez également numériser des images à partir du logiciel installé avec l'appareil Tout-en-un HP. Ce logiciel vous permet de modifier une image numérisée et de créer des projets spéciaux à partir d'une image numérisée.

Pour utiliser les fonctions de numérisation, l'appareil Tout-en-un HP et l'ordinateur doivent être connectés et sous tension. Le logiciel Tout-en-un HP doit également être installé et en cours d'exécution sur l'ordinateur avant la numérisation. Pour vérifier que le logiciel de l'appareil Tout-en-un HP fonctionne sur un ordinateur Windows, contrôlez la présence de l'icône de l'appareil Tout-en-un HP dans la barre d'état du système située dans l'angle inférieur droit de l'écran, près de l'horloge.

 **Remarque** Suite à la fermeture de l'icône **HP Digital Imaging Monitor** dans la barre d'état du système Windows, l'appareil Tout-en-un HP pourrait perdre certaines de ses fonctionnalités de numérisation. Pour remédier au problème, redémarrez l'ordinateur ou lancez le logiciel HP Photosmart.

Cette section contient les rubriques suivantes :

- [Numérisation d'un original vers un ordinateur](#)
- [Numérisation d'un original vers une carte mémoire](#)

Numérisation d'un original vers un ordinateur

Vous pouvez numériser des originaux placés sur la vitre en utilisant le panneau de commande.



Pour numériser vers un ordinateur

1. Chargez l'original, face à imprimer vers le bas, dans l'angle avant droit de la vitre.
2. Appuyez sur **Menu Numérisation** sur le panneau de commande.
3. Appuyez sur ▼ pour sélectionner **Numériser vers ordinateur**, puis appuyez sur **OK**.
4. Si l'appareil Tout-en-un HP est connecté à un ou plusieurs ordinateurs sur un réseau, procédez comme suit :
 - a. Appuyez sur **OK** pour sélectionner **Sélectionner l'ordinateur**.
Une liste d'ordinateurs connectés à l'appareil Tout-en-un HP s'affiche à l'écran.

 **Remarque** Le menu **Sélectionner l'ordinateur** peut énumérer les ordinateurs dotés d'une connexion USB en plus de ceux connectés par le réseau.

- b. Appuyez sur **OK** pour sélectionner l'ordinateur par défaut ou appuyez sur ▼ pour sélectionner un ordinateur différent, puis appuyez sur **OK**.
Le menu **Numérisation vers** s'affiche sur l'écran et répertorie toutes les applications disponibles dans l'ordinateur sélectionné.

Si l'appareil Tout-en-un HP est relié directement à un ordinateur via un câble USB, passez à l'étape 5.

- Appuyez sur **OK** pour sélectionner l'ordinateur par défaut ou appuyez sur ▼ pour sélectionner un ordinateur différent, puis appuyez sur **OK**.

 **Remarque** Vous pouvez également appuyer sur **Numériser** plutôt que sur **OK**.

Un aperçu de l'image numérisée s'affiche sur l'ordinateur. Vous pouvez la modifier à cet endroit.

- Apportez les modifications nécessaires à l'image numérisée et cliquez ensuite sur **Accepter** lorsque vous avez terminé.

Rubriques associées

- « [Fonctions du panneau de commande](#), » page 7
- « [Menu Numérisation](#), » page 10

Numérisation d'un original vers une carte mémoire

Vous pouvez envoyer l'image numérisée en tant que fichier JPEG vers la carte mémoire insérée. Ceci vous permet d'utiliser les options d'impression photo pour effectuer des impressions sans bordures et imprimer des pages d'album à partir de l'image numérisée.

 **Remarque** Si l'appareil Tout-en-un HP est connecté à un réseau, vous ne pouvez accéder à l'image numérisée que si la carte mémoire est partagée sur un réseau.

Pour enregistrer une image numérisée sur une carte mémoire

- Assurez-vous que votre carte mémoire est insérée dans le logement approprié de votre appareil Tout-en-un HP.
- Chargez l'original, face à imprimer vers le bas, dans l'angle avant droit de la vitre.
- Appuyez sur **Menu Numérisation** sur le panneau de commande.
- Appuyez sur ▼ pour sélectionner **Numériser sur carte mémoire**, puis appuyez sur **OK**.

 **Remarque** Vous pouvez également appuyer sur **Numériser** plutôt que sur **OK**.

L'appareil Tout-en-un HP numérise l'image et enregistre le fichier sur la carte mémoire au format JPEG.

Modification d'une image numérisée

Vous pouvez modifier une image numérisée grâce au logiciel que vous avez installé avec l'appareil Tout-en-un HP. Vous pouvez également modifier un document numérisé en utilisant le logiciel de reconnaissance optique de caractères (OCR).

 **Remarque** Si vous utilisez HP Photosmart Essential, le logiciel de reconnaissance optique (OCR) n'est peut-être pas installé sur votre ordinateur. Pour installer le logiciel d'OCR, vous devez insérer à nouveau le disque du logiciel et sélectionner **OCR** dans les options d'installation **Personnalisée**.

Cette section contient les rubriques suivantes :

- [Modification de l'aperçu d'une image numérisée](#)
- [Modification d'une photo ou d'une image numérisée](#)
- [Modification d'un document numérisé](#)

Modification de l'aperçu d'une image numérisée

Vous pouvez employer les outils du logiciel de **numérisation HP** pour modifier une image d'aperçu. Toute modification effectuée, notamment les changements de luminosité, de type d'image ou de résolution, s'applique uniquement à la session en cours.

Vous pouvez apporter des modifications supplémentaires via le logiciel HP Photosmart une fois l'image numérisée.

Modification d'une photo ou d'une image numérisée

Vous pouvez modifier une image numérisée ou un graphique grâce au logiciel que vous avez installé avec l'appareil Tout-en-un HP. Ce logiciel vous permet de faire pivoter ou recadrer l'image ou d'en ajuster la luminosité, le contraste et la saturation des couleurs.

Modification d'un document numérisé

La numérisation de texte ou reconnaissance optique de caractères (OCR) permet d'importer le contenu d'articles de magazines, de livres et autres supports imprimés dans votre traitement de texte préféré, et bien d'autres programmes encore, sous forme de texte modifiable. Prenez le temps d'apprendre à maîtriser les fonctions OCR pour obtenir des résultats optimaux. Ne vous attendez pas à obtenir des documents impeccables dès la première utilisation de votre logiciel de reconnaissance optique. Il vous faudra probablement un peu de temps et d'expérience pour en tirer le meilleur parti.

 **Remarque** Si vous utilisez HP Photosmart Essential, le logiciel de reconnaissance optique (OCR) n'est peut-être pas installé sur votre ordinateur. Pour installer le logiciel d'OCR, vous devez insérer à nouveau le disque du logiciel et sélectionner **OCR** dans les options d'installation **Personnalisée**.

Partage d'une image numérisée avec votre famille ou vos amis

Le service en ligne gratuit Partage HP Photosmart vous permet de partager facilement vos images numérisées avec vos amis et votre famille. Partage HP Photosmart vous permet d'envoyer des images par courrier électronique ou de placer des photos dans un album en ligne ou sur un service de finition photo.

 **Remarque** La disponibilité des services décrits varie selon les pays/régions. Certains des services décrits ici ne sont peut-être pas disponibles dans votre pays/région.

Pour envoyer la numérisation d'une photo ou d'un document

1. Chargez l'original, face à imprimer vers le bas, dans l'angle avant droit de la vitre.
2. Appuyez sur **Menu Numérisation**.

3. Appuyez sur **OK** pour sélectionner **Partage HP Photosmart** et enregistrer la numérisation sur votre ordinateur. Si l'appareil Tout-en-un HP est connecté à un ou plusieurs ordinateurs sur un réseau, un menu **Sélectionner l'ordinateur** apparaît : Sélectionnez le nom de l'ordinateur cible.
4. Utilisez le logiciel **Partage HP Photosmart** sur votre ordinateur pour envoyer des miniatures des photos par messagerie électronique à un destinataire (lequel pourra télécharger les photos au format réel ultérieurement, à sa convenance), vers un album photos ou un service de tirage en ligne, ou encore vers un périphérique HP connecté à un réseau.
5. L'appareil Tout-en-un HP envoie la photo ou le document numérisé(e) vers l'ordinateur, ou vers toutes les destinations de partage que vous avez sélectionnées.

Rubriques associées

« [Partage de photos à l'aide du logiciel HP Photosmart](#), » page 72

Arrêt de la numérisation

Pour arrêter la numérisation

- ▲ Appuyez sur **Effacer** dans le panneau de commande.

10 Utilisation des fonctions de copie

L'appareil Tout-en-un HP permet de réaliser des copies de qualité, en couleur ou en noir et blanc, sur de nombreux types de papier, y compris sur des transparents. Vous pouvez agrandir ou réduire la taille d'un original pour le faire tenir sur un format de papier spécifique, ajuster la luminosité de la copie et utiliser des fonctions spéciales pour réaliser des copies de haute qualité de vos photos, notamment des copies sans bordures.

 **Conseil** Pour obtenir une qualité optimale lors des projets de copie standard, définissez le format de papier sur **Lettre** ou sur **A4**, le type de papier sur **Papier ordinaire** et la qualité de copie sur **Rapide**.

Cette section contient les rubriques suivantes :

- [Création d'une copie](#)
- [Prévisualisation d'une copie](#)
- [Modification des paramètres de copie pour le travail en cours](#)
- [Modification des paramètres de copie par défaut](#)
- [Travaux de copie spéciaux](#)
- [Interruption de la copie](#)

Création d'une copie

Vous pouvez réaliser des copies de qualité à partir du panneau de commande.

Pour créer une copie à partir du panneau de configuration

1. Assurez-vous que le bac d'alimentation contient du papier.
2. Chargez l'original, face à imprimer vers le bas, dans l'angle avant droit de la vitre.
3. Appuyez sur **Copier, Noir** ou sur **Copier, Couleur** pour démarrer la copie.

Prévisualisation d'une copie

Lorsque vous avez modifié les paramètres de la copie sur l'appareil Tout-en-un HP, vous pouvez prévisualiser l'impression sur l'écran avant de démarrer la copie.

 **Remarque** Pour obtenir une prévisualisation juste, vous devez choisir précisément vos paramètres de copie. Les paramètres automatiques ne refléteront pas le format et le type de papier chargé, et appliqueront les valeurs par défaut.

Les aperçus s'affichent lorsque vous sélectionnez **Prévisualiser** ou **Menu Copie** sur le panneau de commande, ou que spécifiez une zone déterminée de l'original à copier en utilisant la fonction de recadrage.

Pour prévisualiser une copie à partir du panneau de commandes

1. Appuyez sur **Menu Copie**.
Le **Menu Copie** apparaît.
2. Modifiez les paramètres sur l'appareil Tout-en-un HP pour définir exactement la copie que vous souhaitez réaliser.
3. Appuyez sur ▼ pour sélectionner **Prévisualiser**, puis sur **OK**.
Une image sur l'écran vous indique comment votre copie sera imprimée.
4. Appuyez sur **Copier, Noir** ou sur **Copier, Couleur** pour accepter l'aperçu et démarrer la copie.

Modification des paramètres de copie pour le travail en cours

Vous pouvez personnaliser les paramètres de copie de l'appareil Tout-en-un HP de manière à traiter pratiquement toutes les tâches de copie.

Cette section contient les rubriques suivantes :

- [Définition du nombre de copies](#)
- [Définition du format de papier de copie](#)
- [Définition du type de papier de copie](#)
- [Modification de la vitesse de copie ou de la qualité](#)
- [Réglage du contraste de la copie](#)

Définition du nombre de copies

Vous pouvez définir le nombre de copies que vous souhaitez imprimer en utilisant l'option **Copies** sur le panneau de commandes ou en sélectionnant les options appropriées dans votre application logicielle.

Pour définir le nombre de copies à partir du panneau de commande

1. Assurez-vous que le bac d'alimentation contient du papier.
2. Chargez l'original, face à imprimer vers le bas, dans l'angle avant droit de la vitre.
3. Appuyez sur **Menu Copie**.
Le **Menu Copie** apparaît.
4. Appuyez sur ▼ pour sélectionner **Copies**, puis appuyez sur **OK**.
L'option **Copies** apparaît.
5. Appuyez sur ▲ pour sélectionner le nombre de copies (sans dépasser le maximum).
Le nombre maximal de copies varie selon le modèle.
6. Appuyez sur **Copier, Noir** ou sur **Copier, Couleur**.

Définition du format de papier de copie

Vous pouvez définir le format de papier sur l'appareil Tout-en-un HP. Le format de papier sélectionné doit correspondre au papier chargé dans le bac d'alimentation.

Définition du format de papier à partir du panneau de commande

1. Appuyez sur **Menu Copie**.
Le **Menu Copie** apparaît.
2. Appuyez sur ▼ pour sélectionner **Format de papier**, puis appuyez sur **OK**.
Le menu **Format de papier** s'affiche.
3. Appuyez sur ▼ pour sélectionner le format de papier approprié, puis appuyez sur **OK**.

Consultez le tableau suivant pour déterminer le paramètre de format à sélectionner en fonction du papier chargé dans le bac d'alimentation.

Type de papier	Paramètres de format conseillés
Papier de copie, multi-usage ou ordinaire	8,5 x 11 pouces ou : A4
Papiers jet d'encre	8,5 x 11 pouces ou : A4
Papier à en-tête	8,5 x 11 pouces ou : A4
Papiers photo	10 x 15 cm 4 x 6 pouces 8,5 x 11 pouces A4 L (Japon uniquement) 2L (Japon uniquement) 20 x 25 cm (Allemagne uniquement) Mutsugiri (Japon uniquement)
Hagaki	Carte Hagaki (Japon uniquement)
Films transparents	8,5 x 11 pouces ou : A4

Définition du type de papier de copie

Vous pouvez définir le type de papier sur l'appareil Tout-en-un HP. Par défaut, le type de papier défini pour les copies est **Automatique**. Ainsi, l'appareil Tout-en-un HP détecte le type de papier présent dans le bac d'alimentation.

Pour définir le type de papier pour les copies

1. Appuyez sur **Menu Copie**.
Le **Menu Copie** apparaît.
2. Appuyez sur ▼ pour sélectionner **Type de papier**, puis appuyez sur **OK**.
Le menu **Type de papier** s'affiche.
3. Appuyez sur ▼, jusqu'à ce que le type de papier souhaité s'affiche.
Consultez le tableau suivant pour déterminer le paramètre à sélectionner en fonction du papier chargé dans le bac d'alimentation.

Type de papier	Paramètre du panneau de commande
Papier de copie ou à en-tête	Papier ordinaire
Papier blanc brillant HP	Papier ordinaire

(suite)

Type de papier	Paramètre du panneau de commande
Papier photo à finition brillante HP Premium Plus	Photo Premium
Papier photo à finition mate HP Premium Plus	Photo Premium
Papier photo HP premium Plus 10 x 15 cm (4 x 6 pouces)	Photo Premium
Papier photo HP	Papier photo
Papier photo HP Everyday	Photo ordinaire
Papier photo ordinaire HP semi-brillant	Polyvalent mat
Papier HP Premium	Jet d'encre Premium
Autre papier pour imprimante jet d'encre	Jet d'encre Premium
Papier pour brochure et dépliant professionnel HP, brillant	Brochure, glacé
Papier pour brochure et dépliant professionnel HP, mat	Brochure, mat
Film transparent jet d'encre HP Premium ou Premium Plus	Transparent
Autre film transparent	Transparent
Hagaki Ordinaire	Papier ordinaire
Hagaki Brillant	Photo Premium
L (Japon uniquement)	Photo Premium
Papier photo Advanced	Photo avancé

4. Appuyez sur **OK**.

Modification de la vitesse de copie ou de la qualité

L'appareil Tout-en-un HP propose quatre options qui affectent la vitesse et la qualité de la copie :

- L'option **Résolution maximale** offre une qualité optimale pour tous les types de papier. L'option **Résolution maximale** copie plus lentement que les autres paramètres de qualité.
- L'option **Optim.** permet d'obtenir une copie de qualité optimale sur tous les types de papier et élimine l'effet de traîne se produisant parfois dans les zones unies. L'option **Optim.** copie plus lentement que les paramètres de qualité **Normal** et **Rapide**.
- Le paramètre **Normal** offre une haute qualité de copie et est recommandé pour la plupart de vos copies. L'option **Normal** copie plus vite que l'option **Optim.** et est le paramètre par défaut.
- Le paramètre **Rapide** copie plus vite que le paramètre **Normal**. La qualité du texte est comparable à celle obtenue avec le paramètre **Normal** mais celle des graphiques peut être médiocre. Le paramètre **Rapide** utilise moins d'encre et accroît la durée de vie des cartouches d'encre.

Pour modifier la qualité de copie à partir du panneau de commandes

1. Assurez-vous que le bac d'alimentation contient du papier.
2. Chargez l'original, face à imprimer vers le bas, dans l'angle avant droit de la vitre.
3. Appuyez sur **Menu Copie**.
Le **Menu Copie** apparaît.
4. Appuyez sur ▼ pour sélectionner **Qualité**, puis appuyez sur **OK**.
Le menu **Qualité** s'affiche.
5. Appuyez sur ▼ pour sélectionner une qualité de copie.
6. Appuyez sur **OK**.

Réglage du contraste de la copie

L'option **Plus clair/Plus foncé** permet de régler le contraste des copies.

Pour régler le contraste des copies à partir du panneau de commandes

1. Assurez-vous que le bac d'alimentation contient du papier.
2. Chargez l'original, face à imprimer vers le bas, dans l'angle avant droit de la vitre.
3. Appuyez sur **Menu Copie**.
Le **Menu Copie** apparaît.
4. Appuyez sur ▼ pour sélectionner **Plus clair/Plus foncé**, puis appuyez sur **OK**.
Le menu **Plus clair/Plus foncé** s'affiche.
5. Procédez de l'une des manières suivantes :
 - Appuyez sur ► pour rendre la copie plus foncée.
 - Appuyez sur ◀ pour rendre la copie plus claire.
6. Appuyez sur **OK**.

Modification des paramètres de copie par défaut

Lorsque vous modifiez les paramètres de copie à partir du panneau de commande, ces nouvelles valeurs ne s'appliquent qu'à la tâche de copie en cours. Pour les appliquer à toutes les copies à venir, vous pouvez les enregistrer comme paramètres par défaut.

Définition des paramètres de copie par défaut à partir du panneau de commande

1. Modifiez les paramètres de copie selon vos besoins.
2. Appuyez sur **Menu Copie**.
Le **Menu Copie** apparaît.
3. Appuyez sur ▼ pour sélectionner **Nouvelles valeurs par défaut**, puis sur **OK**.
Le menu **Nouvelles valeurs par défaut** s'affiche.
4. Appuyez sur ▼ pour sélectionner **Oui, modifier les paramètres par défaut**, puis sur **OK**.

 **Remarque** Les paramètres définis ici sont enregistrés uniquement sur l'appareil Tout-en-un HP. Ils ne modifient pas les paramètres du logiciel. Vous pouvez sauvegarder les paramètres que vous utilisez le plus fréquemment à l'aide du logiciel fourni avec l'appareil Tout-en-un HP.

Travaux de copie spéciaux

Outre les tâches de copie standard, l'appareil Tout-en-un HP permet d'effectuer des tâches spéciales, telles que la copie de photos sans bordures et le redimensionnement d'originaux.

Cette section contient les rubriques suivantes :

- [Copie d'une photo sans bordures](#)
- [Redimensionnement d'un original pour le faire tenir sur du papier Lettre ou A4](#)
- [Redimensionnement d'un original à l'aide de paramètres personnalisés](#)
- [Recadrage d'un original](#)
- [Déplacement de la marge de gauche](#)
- [Amélioration de la qualité d'une copie](#)

Copie d'une photo sans bordures

Pour obtenir des copies de photo de qualité optimale, chargez du papier photo 10 x 15 cm dans le bac photo et modifiez vos paramètres de copie en fonction du type de papier et de l'amélioration photo sélectionnés.

Pour copier une photo sans bordures à partir du panneau de commande

1. Charger du papier photo jusqu'au format 10 x 15 cm dans le bac photo.

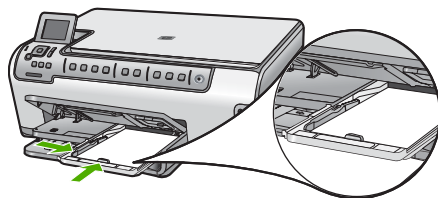

2. Chargez l'original, face à imprimer vers le bas, dans l'angle avant droit de la vitre. Placez la photo sur la vitre en alignant le bord long de la photo avec le bord avant de la vitre, comme indiqué par les guides gravés sur les bords de la vitre.
3. Appuyez sur **Copier, Noir** ou sur **Copier, Couleur**.
L'appareil Tout-en-un HP réalise une copie sans bordures de votre photo.

 **Remarque** Si vous avez chargé du papier à languettes dans le bac photo, vous pouvez retirer la languette de la copie de la photo une fois que l'encre est sèche.

 **Conseil** Si la copie obtenue comprend des bordures, définissez le type de papier sur **Photo Premium** et recommencez.

Rubriques associées

- « [Chargement de papier photo au format 10 x 15 cm \(4 x 6 pouces\)](#), » page 41
- « [Définition du type de papier de copie](#), » page 89

Redimensionnement d'un original pour le faire tenir sur du papier Lettre ou A4

Vous pouvez utiliser la fonction **Largeur page** pour effectuer la copie d'un original selon le format des marges imprimables d'une page, sans risquer de rogner sur certaines parties de l'original. Cette fonctionnalité est utile lors de l'agrandissement ou de la réduction d'un original. Exemple :

- Si vous agrandissez une photo de 10 x 15 cm dans le but d'effectuer une copie sans bordure au format maximal sur une page au format Lettre ou A4, certaines portions de la photo seront rognées. La fonction **Largeur page** permet d'élargir la photo au maximum, de sorte qu'elle soit contenue en entier sur la page sans être rognée.
- Si l'image ou le texte de l'original remplit entièrement la feuille de papier sans marges, la fonction **Largeur page** vous permet de réduire l'original afin d'éviter que le texte et les images ne soient rognés involontairement sur les bords de la feuille.

 **Remarque** Lors du redimensionnement d'un original sans modification des proportions ni découpe des bords, il se peut que l'appareil HP Tout-en-un laisse une marge non uniforme sur les bords du papier.

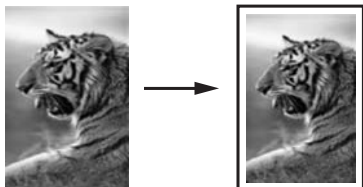

Redimensionnement d'un document à partir du panneau de commandes

1. Assurez-vous que le bac d'alimentation contient du papier.
2. Chargez l'original, face à imprimer vers le bas, dans l'angle avant droit de la vitre.
3. Appuyez sur **Menu Copie**.
Le **Menu Copie** apparaît.
4. Appuyez sur ▼ pour sélectionner **Taille**, puis appuyez sur **OK**.
Le menu **Taille** s'affiche.
5. Appuyez sur ▼ pour sélectionner **Largeur page**, puis appuyez sur **OK**.

Redimensionnement d'un original à l'aide de paramètres personnalisés

Vous pouvez utiliser des paramètres personnalisés pour réduire ou agrandir une copie d'un document.

Définition d'un format personnalisé à partir du panneau de commandes

1. Assurez-vous que le bac d'alimentation contient du papier.
2. Chargez l'original, face à imprimer vers le bas, dans l'angle avant droit de la vitre.
3. Appuyez sur **Menu Copie**.
Le **Menu Copie** apparaît.
4. Appuyez sur ▼ pour sélectionner **Taille**, puis appuyez sur **OK**.
Le menu **Taille** s'affiche.

5. Appuyez sur ▼ pour sélectionner **Personnalisation 100 %**, puis appuyez sur **OK**. Le menu **Personnalisation 100 %** s'affiche.
6. Appuyez sur ▼ ou sur ▲ pour sélectionner le pourcentage de réduction/ agrandissement de la copie.
Les pourcentages minimal et maximal de redimensionnement d'une copie varient selon le modèle.
7. Appuyez sur **OK**.

Recadrage d'un original

Après avoir modifié les paramètres de l'appareil Tout-en-un HP pour effectuer une copie, vous pouvez utiliser la fonction de recadrage pour spécifier une zone déterminée de l'original à copier.

Pour recadrer une copie à partir du panneau de commandes

1. Appuyez sur **Menu Copie**.
Le **Menu Copie** apparaît.
2. Modifiez les paramètres sur l'appareil Tout-en-un HP pour définir exactement la copie que vous souhaitez réaliser.
3. Appuyez sur ▼ pour sélectionner **Recadrer**, puis sur **OK**.
L'écran **Recadrer** s'affiche.
4. Appuyez sur les flèches de direction pour déplacer le curseur dans le coin supérieur gauche de la zone de recadrage, puis appuyez sur **OK**.
5. Appuyez sur ▼ et ► pour déplacer le curseur dans le coin supérieur droit de la zone de recadrage, puis appuyez sur **OK**.
L'appareil Tout-en-un HP permet d'afficher à l'écran une image de la sortie attendue.
6. Appuyez sur **Copier, Noir** ou sur **Copier, Couleur** pour accepter l'aperçu et démarrer la copie.

Déplacement de la marge de gauche

Vous pouvez déplacer la marge de gauche des copies à l'aide de l'option **Décalage de la marge**. Vous pouvez ainsi créer des emplacements pour des perforations à trois trous sur les copies produites. L'appareil Tout-en-un HP décale l'image de 0,95 cm vers la droite sur les copies produites.

 **Remarque** Lorsque la fonction **Décalage de la marge** est activée, le bord droit des images présentes sur les copies peut être recadré.

Pour déplacer la marge de la copie à partir du panneau de commandes

1. Appuyez sur **Menu Copie**.
Le **Menu Copie** apparaît.
2. Modifiez les paramètres sur l'appareil Tout-en-un HP pour définir exactement la copie que vous souhaitez réaliser.
3. Appuyez sur ▼ pour sélectionner **Décalage de la marge**, puis sur **OK**.
Le menu **Décalage de la marge** s'affiche.

4. Appuyez sur ▼ pour sélectionner **Activé**, puis sur **OK**.
5. Appuyez sur **Copier, Noir** ou sur **Copier, Couleur** pour démarrer la copie.

Amélioration de la qualité d'une copie

La fonction **Améliorations** permet d'améliorer la qualité du texte en accentuant le bord des caractères noirs ou celle des photos en améliorant les couleurs claires qui risqueraient d'apparaître blanches.

Le paramètre d'amélioration **Texte et Photo** est l'option par défaut. Utilisez le paramètre d'amélioration **Texte et Photo** pour rendre les contours des originaux plus nets. Utilisez les améliorations **Photo** pour enrichir les couleurs claires qui risqueraient d'apparaître blanches.

Si l'un des cas suivants se produit, désactivez l'amélioration **Texte** en sélectionnant **Photo** ou **Aucun** :

- Des points de couleur apparaissent autour du texte de vos copies.
- Les caractères noirs de grande taille ne sont pas correctement rendus.
- Les petits objets ou lignes en couleur présentent des parties noires.
- Des bandes horizontales granuleuses ou blanches apparaissent dans les zones de gris clair à gris moyen.

Pour copier un document flou à partir du panneau de commandes

1. Assurez-vous que le bac d'alimentation contient du papier.
2. Chargez l'original, face à imprimer vers le bas, dans l'angle avant droit de la vitre.
3. Appuyez sur **Menu Copie**.
Le **Menu Copie** apparaît.
4. Appuyez sur ▼ pour sélectionner **Améliorations**, puis appuyez sur **OK**.
Le menu **Améliorations** s'affiche.
5. Appuyez sur ▼ pour sélectionner **Texte**, puis appuyez sur **OK**.
6. Appuyez sur **Copier, Noir** ou sur **Copier, Couleur**.

Copie d'une photo surexposée

1. Assurez-vous que le bac d'alimentation contient du papier.
2. Disposez la photo sur la vitre en veillant à ce que sa longueur se situe le long du bord avant de la vitre.
Chargez l'original, face à imprimer vers le bas, dans l'angle avant droit de la vitre.
3. Appuyez sur **Menu Copie**.
Le **Menu Copie** apparaît.
4. Appuyez sur ▼ pour sélectionner **Améliorations**, puis appuyez sur **OK**.
Le menu **Améliorations** s'affiche.
5. Appuyez sur ▼ pour sélectionner **Photo**, puis appuyez sur **OK**.
6. Appuyez sur **Copier, Noir** ou sur **Copier, Couleur**.

Interruption de la copie

Pour arrêter la copie

- ▲ Appuyez sur **Effacer** sur le panneau de commande.

11 Impression de rapports et de formulaires

L'appareil Tout-en-un HP vous permet d'imprimer des rapports d'auto-test. Vous pouvez également imprimer des formulaires tels que du papier réglé et des listes de contrôle.

Cette section contient les rubriques suivantes :

- [Impression d'un rapport d'auto-test](#)
- [Impression de formulaires](#)

Impression d'un rapport d'auto-test

En cas de problèmes d'impression, imprimez un rapport d'autotest avant de remplacer les cartouches d'impression. Ce rapport fournit des informations utiles sur votre appareil, notamment les cartouches d'impression.

Pour imprimer un rapport d'auto-test

1. Chargez du papier blanc ordinaire vierge de format Lettre, Légal ou A4 dans le bac d'alimentation.
2. Appuyez sur **Installation**.
3. Appuyez sur ▼ pour sélectionner **Outils**, puis appuyez sur **OK**.
4. Appuyez sur ▼ pour sélectionner **Rapport d'auto-test**, puis appuyez sur **OK**.

L'appareil Tout-en-un HP imprime un rapport d'auto-test contenant les informations suivantes :

- **Informations sur le produit** : comprennent le numéro de modèle, le numéro de série et d'autres informations sur le produit.
- **Informations de révision** : inclut la version du micrologiciel.
- **Informations relatives au système d'acheminement de l'encre** : indiquent le niveau d'encre approximatif dans chaque cartouche installée, l'état de chaque cartouche d'encre, la date de son installation et la date d'expiration de chaque cartouche.
- **Modèle de qualité d'impression** : affiche six blocs de couleur, représentant chacune des six cartouches installées. Des blocs de couleur uniformes indiquent qu'il n'y a aucun problème de qualité d'impression. Lorsque des rainures apparaissent ou que des blocs de texte sont manquants, nettoyez la tête d'impression en suivant la procédure décrite dans la section « [Nettoyage de la tête d'impression](#), » page 105. Si les planches de couleur présentent encore des problèmes de qualité après le nettoyage de la tête d'impression, alignez l'imprimante en suivant la procédure décrite à la section « [Alignement de l'imprimante](#), » page 104. Si les blocs de couleur continuent de signaler des

problèmes de qualité d'impression après le nettoyage et l'alignement, contactez l'assistance HP.

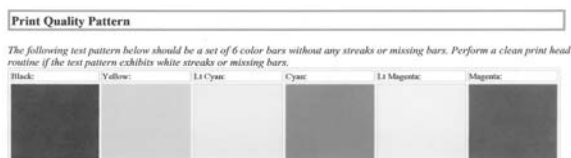

- **Historique** : contient des informations pouvant être utilisées à des fins de diagnostic si vous devez faire appel à l'assistance HP.

Impression de formulaires

L'appareil Tout-en-un HP contient des modèles intégrés vous permettant d'imprimer des formulaires courants, tels que du papier pour bloc-notes à petits ou grand carreaux, du papier millimétré, des listes de contrôle ou du papier à musique, sur du papier à lettres ordinaire ou A4.

Pour imprimer des formulaires à partir du panneau de commandes

1. Assurez-vous que le bac d'alimentation contient du papier.
2. Appuyez sur **Installation**.
Le menu **Installation** s'affiche.
3. Appuyez sur ▼ pour sélectionner **Papiers d'écolier imp.**, puis appuyez sur **OK**.
Le menu **Papiers d'écolier imp.** s'affiche.
4. Appuyez sur ▼ pour mettre en surbrillance le formulaire que vous souhaitez imprimer, puis appuyez sur **OK**.
5. Appuyez sur ▲ ou ▼ pour entrer le nombre de pages à imprimer, puis appuyez sur **OK**.

12 Maintenance de l'appareil Tout-en-un HP

L'appareil Tout-en-un HP requiert peu d'entretien. Il faut parfois nettoyer la vitre et le capot pour éliminer la poussière et assurer ainsi la propreté des copies et des numérisations. Vous devrez également remplacer les cartouches d'encre, nettoyer les têtes d'impression ou aligner l'imprimante de temps en temps. Cette section fournit des instructions permettant de maintenir l'appareil Tout-en-un HP dans un état de fonctionnement optimal. Effectuez les procédures d'entretien aussi souvent que nécessaire.

Cette section contient les rubriques suivantes :

- [Nettoyage de l'appareil Tout-en-un HP](#)
- [Vérification des niveaux d'encre estimés](#)
- [Entretien des cartouches d'encre](#)
- [Réduction de la consommation d'énergie lorsque l'appareil Tout-en-un HP est hors tension](#)
- [Bruits d'entretien automatique](#)
- [Mise hors tension de l'appareil Tout-en-un HP](#)

Nettoyage de l'appareil Tout-en-un HP

Nettoyez au besoin la vitre et le capot pour assurer la propreté des copies et des numérisations. Pensez aussi à enlever la poussière sur l'extérieur de votre appareil Tout-en-un HP.

 **Conseil** Vous pouvez acheter un kit de nettoyage pour imprimantes jet d'encre et appareils Tout-en-un HP (Q6260A). Ce kit contient tout le nécessaire pour nettoyer en toute sécurité votre périphérique HP. Pour des informations complémentaires, voir : www.shopping.hp.com/accessories-store/printer.

Cette section contient les rubriques suivantes :

- [Nettoyage de la vitre](#)
- [Nettoyage du capot](#)
- [Nettoyage de l'extérieur](#)

Nettoyage de la vitre

Des empreintes, des taches, des cheveux et de la poussière sur la vitre principale réduisent les performances et affectent la précision des fonctions de copie et de numérisation.

Pour nettoyer la vitre

1. Mettez l'appareil Tout-en-un HP hors tension et soulevez le capot.
2. Nettoyez la vitre avec un tissu doux ou une éponge légèrement humidifiée avec un nettoyeur de verre non abrasif.

△ **Attention** N'utilisez pas de liquide abrasif, d'acétone, de benzène ou de tétrachlorure de carbone sur la vitre : ces produits risquent de l'endommager. Evitez de verser ou de vaporiser du liquide directement sur la vitre. Le liquide pourrait s'infiltrer sous la vitre et endommager le périphérique.

3. Essuyez la vitre du scanner à l'aide d'un chiffon sec, doux et non pelucheux.
4. Mettez l'appareil Tout-en-un HP sous tension.

Nettoyage du capot

Des résidus peuvent s'accumuler sur la partie blanche interne située sous le capot de l'appareil Tout-en-un HP.

Pour nettoyer le capot

1. Mettez l'appareil Tout-en-un HP hors tension et soulevez le capot.
2. Nettoyez la partie blanche interne avec un tissu doux ou une éponge légèrement humidifiée avec du savon doux et de l'eau chaude.
Lavez délicatement l'intérieur du couvercle pour détacher les résidus. Ne frottez pas énergiquement.
3. Essuyez l'intérieur du couvercle à l'aide d'un chiffon sec, doux et non pelucheux.

△ **Attention** N'utilisez pas d'essuie-tout, au risque de rayer l'intérieur du couvercle.

4. Si le couvercle n'est toujours pas propre, répétez les étapes précédentes en utilisant de l'alcool isopropylique et essuyez bien le capot avec un tissu humide pour éliminer les résidus d'alcool.

△ **Attention** Veillez à ne pas renverser d'alcool sur la vitre ou l'extérieur de l'appareil Tout-en-un HP, car cela risque de l'endommager.

Nettoyage de l'extérieur

A l'aide d'un chiffon doux ou légèrement humide, enlevez la poussière et les taches du boîtier. L'intérieur de l'appareil Tout-en-un HP ne nécessite pas de nettoyage. Prenez garde de ne renverser aucun liquide à l'intérieur de l'appareil ou sur le panneau de commande de l'appareil Tout-en-un HP.

△ **Attention** Pour éviter des dommages à l'extérieur du Tout-en-un HP, n'utilisez pas d'alcool ou de produits d'entretien à base d'alcool.

Vérification des niveaux d'encre estimés

Vous pouvez facilement vérifier le niveau d'encre afin de déterminer s'il est nécessaire de remplacer une cartouche. Le niveau d'encre vous indique approximativement la quantité d'encre restant dans les cartouches.

 **Remarque** L'appareil Tout-en-un HP ne peut détecter que les niveaux d'encre des véritables cartouches HP. Les niveaux d'encre des cartouches d'encre qui ont été rechargées ou utilisées dans d'autres appareils pourraient ne pas apparaître correctement.

Remarque L'encre contenue dans les cartouches est utilisée de différentes manières au cours du processus d'impression, y compris lors de l'initialisation, qui prépare le périphérique et les cartouches en vue de l'impression, ou encore lors de l'entretien des têtes d'impression, qui permet de nettoyer les buses et assurer que l'encre s'écoule en douceur. En outre, une certaine quantité d'encre demeure dans la cartouche après utilisation. Pour plus d'informations, voir www.hp.com/go/inkusage.

Pour vérifier les niveaux d'encre à partir du panneau de commandes

1. Appuyez sur **Installation**.
2. Appuyez sur ▼ pour sélectionner **Outils**, puis appuyez sur **OK**.
3. Appuyez sur ▼ pour sélectionner **Afficher la jauge d'encre**, puis appuyez sur **OK**. L'appareil Tout-en-un HP affiche une jauge qui donne une estimation du niveau d'encre de toutes les cartouches installées.



4. Appuyez sur n'importe quel bouton pour revenir au menu **Outils**.

Pour vérifier les niveaux d'encre à partir du logiciel HP Photosmart

1. Dans le Centre de solutions HP, cliquez sur **Paramètres**, placez votre curseur sur **Paramètres d'impression**, puis cliquez sur **Boîte à outils de l'imprimante**.

 **Remarque** Vous pouvez également ouvrir la **Boîte à outils de l'imprimante** depuis la boîte de dialogue **Propriétés d'impression**. Dans la boîte de dialogue **Propriétés d'impression**, cliquez sur l'onglet **Services**, puis sur l'onglet **Effectuer la maintenance de ce périphérique**.

La **Boîte à outils de l'imprimante** apparaît.

2. Cliquez sur l'onglet **Niveau d'encre estimé**. L'estimation du niveau d'encre restant dans les cartouches d'encre s'affiche.

 **Conseil** Vous pouvez également imprimer un rapport d'auto-test si vous pensez que les cartouches d'encre ont peut-être besoin d'être remplacées.

Rubriques associées

« [Impression d'un rapport d'auto-test](#), » page 97

Entretien des cartouches d'encre

Afin d'optimiser la qualité des impressions de l'appareil Tout-en-un HP, vous devez effectuer quelques procédures d'entretien simples et remplacer les cartouches d'encre lorsque vous y serez invité par un message s'affichant sur l'écran.

Cette section contient les rubriques suivantes :

- [Remplacement des cartouches d'encre](#)
- [Alignement de l'imprimante](#)
- [Nettoyage de la tête d'impression](#)
- [Nettoyage des contacts des cartouches d'encre](#)
- [Nettoyage des taches d'encre sur la peau et les vêtements](#)

Remplacement des cartouches d'encre

Suivez ces instructions lorsque vous devez remplacer des cartouches d'encre.

 **Remarque** Si vous installez les cartouches d'encre dans l'appareil Tout-en-un HP pour la première fois, veillez à utiliser uniquement les cartouches d'encre fournies avec l'appareil. L'encre de ces cartouches a été spécialement conçue pour se mélanger à l'encre de la tête d'impression lors de la première configuration.

Si vous ne disposez pas de cartouches d'encre de rechange Tout-en-un HP, vous pouvez en commander sur le site Web www.hp.com/buy/supplies. Si le système vous y invite, sélectionnez votre pays/région, suivez les instructions des invites pour sélectionner votre produit, puis cliquez sur l'un des liens d'achat figurant sur la page.

Pour remplacer les cartouches d'encre

1. Assurez-vous que l'appareil Tout-en-un HP est sous tension.
2. Ouvrez le volet d'accès aux cartouches d'encre en soulevant la poignée centrale de l'appareil jusqu'à ce que le volet s'enclenche.

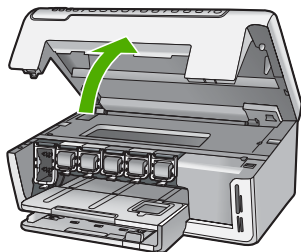

3. Pressez et soulevez le loquet situé à la base de la cartouche d'encre à remplacer. Si vous souhaitez remplacer la cartouche d'encre noire, soulevez le loquet se trouvant à l'extrémité gauche.

Si vous souhaitez remplacer l'une des cinq cartouches d'encre couleur, jaune, cyan clair (bleu), cyan, magenta clair (rose) ou magenta, soulevez le loquet adéquat situé dans la zone centrale.

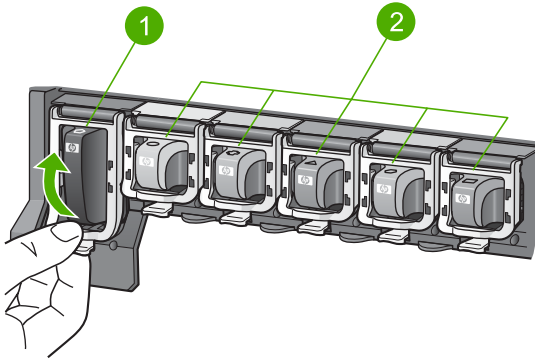

- | | |
|---|---|
| 1 | Loquet de la cartouche d'encre noire |
| 2 | Languettes des cartouches d'encre couleur |

4. Tirez la cartouche d'encre vers vous afin de l'extraire de son logement.

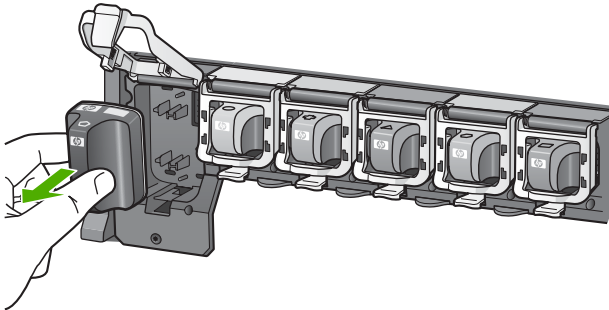

5. Retirez la cartouche d'encre neuve de son emballage, puis, en la tenant par la poignée, glissez-la dans le logement vide. Faites correspondre la couleur et le motif de chaque cartouche d'impression avec la couleur et le motif du chariot d'impression.

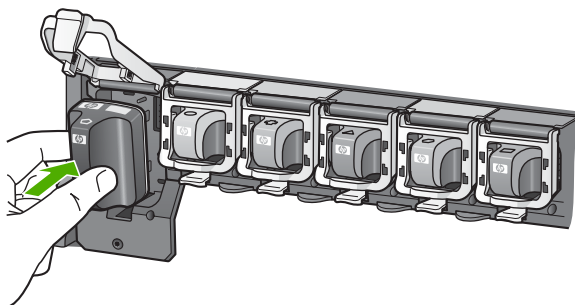

6. Refermez le loquet et vérifiez que la porte d'accès arrière est bien fermée.

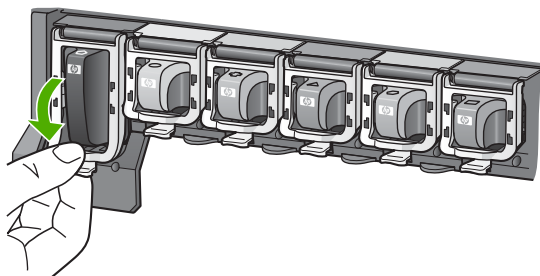

7. Répétez les étapes 3 à 6 pour chaque cartouche d'encre que vous remplacez.
8. Fermez le volet d'accès aux cartouches.

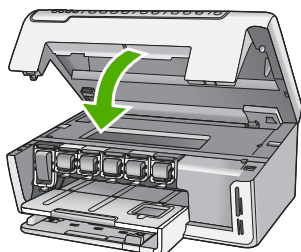

Rubriques associées

« [Achat de fournitures d'impression](#), » page 111

Alignement de l'imprimante

L'appareil Tout-en-un HP aligne automatiquement la tête d'impression lorsque vous installez les cartouches d'encre durant la configuration initiale. En outre, l'appareil

Tout-en-un HP aligne automatiquement la tête d'impression de façon périodique afin d'assurer le maintien de la qualité d'impression. Il se peut que vous souhaitiez utiliser cette fonction lorsque vous constatez la présence de stries ou de lignes blanches dans les blocs du rapport d'auto-test.

Si la qualité d'impression reste insuffisante après l'alignement de l'imprimante, essayez de nettoyer les têtes d'impression. Si les problèmes de qualité d'impression persistent après l'alignement et le nettoyage, contactez l'assistance HP.

Pour aligner l'imprimante à partir du panneau de commandes

1. Chargez du papier blanc ordinaire vierge de format Lettre, Légal ou A4 dans le bac d'alimentation.
2. Appuyez sur **Installation**.
Le menu **Installation** s'affiche.
3. Appuyez sur ▼ pour sélectionner **Outils**, puis appuyez sur **OK**.
Le menu **Outils** s'affiche.
4. Appuyez sur ▼ pour sélectionner **Aligner l'imprimante**, puis appuyez sur **OK**.
5. L'appareil Tout-en-un HP imprime une page de test, aligne la tête d'impression et étalonne l'imprimante. Recyclez ou jetez cette page.
Un message indiquant que l'opération a réussi ou échoué s'affiche.

 **Remarque** Si le bac d'alimentation contient du papier couleur, l'alignement de l'imprimante échoue. Chargez du papier blanc ordinaire vierge dans le bac d'alimentation, puis lancez à nouveau l'alignement.

6. Appuyez sur **OK** pour continuer.

Pour aligner l'imprimante à partir du logiciel HP Photosmart

1. Chargez du papier blanc ordinaire vierge de format Lettre, Légal ou A4 dans le bac d'alimentation.
2. Dans le Centre de solutions HP, cliquez sur **Paramètres**, placez votre curseur sur **Paramètres d'impression**, puis cliquez sur **Boîte à outils de l'imprimante**.

 **Remarque** Vous pouvez également ouvrir la **Boîte à outils de l'imprimante** depuis la boîte de dialogue **Propriétés d'impression**. Dans la boîte de dialogue **Propriétés d'impression**, cliquez sur l'onglet **Services**, puis sur l'onglet **Effectuer la maintenance de ce périphérique**.

La **Boîte à outils de l'imprimante** apparaît.

3. Cliquez sur l'onglet **Services du périphérique**.
4. Cliquez sur **Alignement de l'imprimante**.
L'appareil Tout-en-un HP imprime une page de test, aligne la tête d'impression et étalonne l'imprimante. Recyclez ou jetez cette page.

Rubriques associées

« [Nettoyage de la tête d'impression](#), » page 105

Nettoyage de la tête d'impression

Utilisez cette fonction lorsque vous constatez la présence de stries ou de lignes blanches dans les blocs du rapport d'auto-test. Nettoyez la tête d'impression uniquement en cas

de besoin, car cette intervention est un gaspillage d'encre et réduit la durée de vie des buses de la tête d'impression.

Pour nettoyer la tête d'impression à partir du panneau de commandes

1. Chargez du papier blanc ordinaire vierge au format A4 ou Lettre dans le bac d'alimentation.
2. Appuyez sur **Installation**.
3. Appuyez sur ▼ pour sélectionner **Outils**, puis appuyez sur **OK**.
4. Appuyez sur ▼ pour sélectionner **Nettoyer les têtes d'impression**, puis appuyez sur **OK**.

L'appareil Tout-en-un HP nettoie les têtes d'impression et imprime une page que vous pouvez recycler ou jeter.

Pour nettoyer la tête d'impression à partir du logiciel HP Photosmart

1. Chargez du papier blanc ordinaire vierge de format Lettre, Légal ou A4 dans le bac d'alimentation.
2. Dans le Centre de solutions HP, cliquez sur **Paramètres**, placez votre curseur sur **Paramètres d'impression**, puis cliquez sur **Boîte à outils de l'imprimante**.

 **Remarque** Vous pouvez également ouvrir la **Boîte à outils de l'imprimante** depuis la boîte de dialogue **Propriétés d'impression**. Dans la boîte de dialogue **Propriétés d'impression**, cliquez sur l'onglet **Services**, puis sur l'onglet **Effectuer la maintenance de ce périphérique**.

La **Boîte à outils de l'imprimante** apparaît.

3. Cliquez sur l'onglet **Services du périphérique**.
4. Cliquez sur **Nettoyer la tête d'impression**.
5. Suivez les instructions jusqu'à obtention d'une qualité satisfaisante, puis cliquez sur **Terminer**.

Si la qualité d'impression est mauvaise après avoir nettoyé la tête d'impression, essayez d'aligner l'imprimante. Si les problèmes de qualité d'impression persistent après l'alignement et le nettoyage, contactez l'assistance HP.

Rubriques associées

« [Alignement de l'imprimante](#), » page 104

Nettoyage des contacts des cartouches d'encre

Nettoyez les contacts cuivrés de la cartouche si toutes les cartouches d'encre sont installées et qu'un message indiquant une cartouche absente ou endommagée s'affiche à l'écran

Avant de nettoyer les contacts de la cartouche, retirez celle-ci et vérifiez que rien ne recouvre les contacts ni les logements, puis réinstallez la cartouche. Si, malgré cela, un message continue d'indiquer qu'une cartouche est absente ou endommagée, nettoyez les contacts de la cartouche. Si ce message continue de s'afficher après le nettoyage des contacts, vous devez vous procurer une cartouche de remplacement. Retirez la cartouche d'encre concernée et vérifiez la date de fin de garantie indiquée dessous. Si cette date n'est pas encore atteinte, contactez l'assistance HP pour obtenir une cartouche d'encre de remplacement.

Assurez-vous de disposer des éléments suivants :

- Des tampons de caoutchouc mousse secs, un chiffon non pelucheux ou tout matériau qui ne se déchire pas et ne dépose pas de fibres.
- Eau distillée, filtrée ou en bouteille (l'eau du robinet peut contenir des éléments contaminateurs susceptibles d'endommager les cartouches d'encre).

△ **Attention** N'utilisez **pas** de nettoyants à platine ou d'alcool pour nettoyer les contacts des cartouches d'encre. Cela risquerait d'abîmer la cartouche d'encre ou l'appareil Tout-en-un HP.

Pour nettoyer les contacts des cartouches d'encre

1. Assurez-vous que l'appareil Tout-en-un HP est sous tension.
2. Fermez la porte d'accès aux cartouches.
3. Pressez et soulevez le loquet situé à la base de la cartouche d'encre à nettoyer.

 **Remarque** Ne retirez pas plusieurs cartouches d'encre en même temps. Vous devez les retirer et les nettoyer l'une après l'autre. Ne laissez pas une cartouche d'encre en dehors de l'appareil Tout-en-un HP pendant plus de 30 minutes.

4. Vérifiez l'état des contacts de la cartouche d'encre pour éliminer toute trace d'encre ou de débris.
5. Imbibez d'eau distillée un tampon de caoutchouc mousse propre ou un tissu non pelucheux et essorez-le.

 **Remarque** Tenez la cartouche par son point de saisie. Ne touchez pas les contacts en cuivre avec les doigts ni aucun autre objet qu'une éponge en mousse ou un chiffon non pelucheux.

6. Nettoyez uniquement les contacts en cuivre.

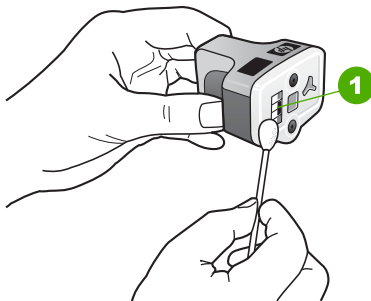

1 | Contacts en cuivre

7. Placez la cartouche d'encre dans le logement vide et enfoncez le loquet gris jusqu'à ce qu'il s'enclenche.
8. Si nécessaire, répétez cette opération pour les autres cartouches d'encre.
9. Fermez doucement la porte d'accès aux cartouches.

Rubriques associées

- « [Remplacement des cartouches d'encre](#), » page 102
- « [Informations relatives à la garantie des cartouches d'encre](#), » page 179

Nettoyage des taches d'encre sur la peau et les vêtements

Suivez les instructions ci-après pour enlever les taches d'encre sur la peau et les vêtements :

Surface	Remède
Peau	Lavez la zone concernée avec du savon abrasif.
Vêtements blancs	Nettoyez avec de l'eau de Javel et de l'eau <i>froide</i> .
Vêtements de couleur	Nettoyez avec de l'ammoniaque moussieuse et de l'eau <i>froide</i> .

△ **Attention** Utilisez toujours de l'eau froide pour détacher les vêtements. L'eau tiède ou chaude risque de fixer la couleur de l'encre sur les vêtements.

Réduction de la consommation d'énergie lorsque l'appareil Tout-en-un HP est hors tension

Lorsque l'appareil Tout-en-un HP est hors tension, une quantité d'énergie continue d'être consommée. Vous pouvez réduire la consommation d'énergie en activant le mode d'attente ou désactivé.

 **Remarque** Lorsque l'appareil Tout-en-un HP est en mode d'attente ou désactivé, sa mise sous tension prend plus de temps que d'habitude.

Pour activer le mode d'attente ou désactivé

- ▲ Appuyez sur le bouton **Marche/arrêt** et maintenez-le enfoncé pendant 3 secondes jusqu'à ce que l'appareil Tout-en-un HP soit hors tension.

Bruits d'entretien automatique

L'appareil Tout-en-un HP émet des bruits mécaniques à plusieurs reprises pour effectuer des opérations de maintenance périodiques, par exemple remplir d'encre la tête d'impression ou la nettoyer. Cela est normal et nécessaire pour assurer que l'appareil Tout-en-un HP produit des impressions de qualité optimale.

△ **Attention** Un message sur l'écran vous informe lorsque l'appareil Tout-en-un HP effectue les opérations de maintenance. N'éteignez pas le périphérique pendant cette opération.

Mise hors tension de l'appareil Tout-en-un HP

Afin d'éviter d'endommager l'appareil Tout-en-un HP, vous devez mettre celui-ci hors tension de façon appropriée à l'aide du bouton **Marche/arrêt** situé sur le périphérique.

N'éteignez pas l'appareil Tout-en-un HP en débranchant son cordon d'alimentation ou en éteignant une prise multiple.

13 Achat de fournitures d'impression

Pour obtenir la liste des numéros des cartouches d'encre, consultez la documentation imprimée fournie avec l'appareil Tout-en-un HP. Vous pouvez aussi utiliser le logiciel fourni avec l'appareil Tout-en-un HP pour trouver les références de renouvellement de commande pour toutes les cartouches d'encre. Vous pouvez commander des cartouches d'encre en ligne à partir du site Web HP. Vous pouvez également contacter un distributeur HP local pour obtenir les références de renouvellement de commande des cartouches d'encre pour votre périphérique ainsi que pour acheter des cartouches d'encre.

Pour commander des cartouches d'impression HP authentiques pour l'appareil Tout-en-un HP, consultez www.hp.com/buy/supplies. Si le système vous y invite, choisissez votre pays/région, suivez les indications pour sélectionner votre produit, puis cliquez sur l'un des liens d'achat sur la page.

 **Remarque** La commande de cartouches d'encre en ligne n'est pas assurée dans tous les pays/toutes les régions. Si elle n'est pas assurée dans votre pays/région, contactez un revendeur HP local pour toute information concernant l'achat de cartouches d'encre.

Pour commander des cartouches d'encre à partir de votre bureau

▲ Cliquez sur l'icône **Achat de fournitures HP** sur votre bureau pour vous connecter à HP SureSupply. La liste des fournitures d'impression HP d'origine compatibles avec votre périphérique s'affiche, ainsi que des options pour acheter en toute tranquillité les consommables dont vous avez besoin (options variables selon les pays/régions). Si vous avez supprimé cette icône de votre bureau, cliquez sur **Démarrer -> HP** et sélectionnez **Achat de consommables**.

Pour commander des fournitures d'impression HP via le Centre de solutions HP

1. Dans le logiciel Centre de solutions HP, cliquez sur **Paramètres**, sélectionnez **Paramètres d'impression**, puis cliquez sur **Boîte à outils de l'imprimante**.

 **Remarque** Vous pouvez également ouvrir la **Boîte à outils de l'imprimante** depuis la boîte de dialogue **Propriétés d'impression**. Dans la boîte de dialogue **Propriétés d'impression**, cliquez sur l'onglet **Services**, puis sur l'onglet **Effectuer la maintenance de ce périphérique**.

2. Cliquez sur l'onglet **Niveau d'encre estimé**.

3. Cliquez sur **Informations relatives aux commandes de cartouches d'encre**.
Les références de renouvellement de commande des cartouches d'encre apparaissent.
4. Cliquez sur **Commander en ligne**.
HP envoie des informations détaillées sur l'imprimante à un revendeur en ligne agréé, notamment son numéro de modèle, son numéro de série et ses niveaux d'encre. Les consommables dont vous avez besoin sont pré-sélectionnés ; vous pouvez modifier les quantités, ajouter ou retirer des éléments, puis valider votre commande.

14 Résolution des problèmes

Cette section contient les rubriques suivantes :

- [Conseils de dépannage](#)
- [Dépannage de la configuration du matériel](#)
- [Dépannage de l'installation du logiciel](#)
- [Dépannage des problèmes de réseau](#)
- [Dépannage des problèmes de qualité d'impression](#)
- [Dépannage des problèmes d'impression](#)
- [Dépannage concernant la carte mémoire](#)
- [Dépannage des problèmes de numérisation](#)
- [Dépannage des problèmes de copie](#)
- [Erreurs](#)

Conseils de dépannage

Cette section contient les rubriques suivantes :

- [Problèmes de communication sur une connexion USB](#)
- [Informations sur les cartouches d'encre et la tête d'impression](#)
- [Informations sur le papier](#)
- [Élimination de bourrages papier](#)

Problèmes de communication sur une connexion USB

 **Remarque** Pour obtenir des informations sur les problèmes de communication réseau, reportez-vous à la rubrique « [Dépannage des problèmes de réseau](#), » page 126. Pour plus d'informations sur les problèmes de communication, consultez la section « [Dépannage concernant la carte mémoire](#), » page 146.

Si l'appareil Tout-en-un HP et votre ordinateur sont reliés par un câble USB et ne communiquent pas l'un avec l'autre, procédez comme suit :

- Consultez l'écran de l'appareil Tout-en-un HP. S'il n'affiche rien et que le bouton **Marche/arrêt** n'est pas allumé, l'appareil Tout-en-un HP est hors tension. Assurez-vous que le cordon d'alimentation est bien connecté à l'appareil Tout-en-un HP et branché sur une prise de courant. Appuyez sur le bouton **Marche/arrêt** pour mettre l'appareil Tout-en-un HP sous tension.
- Vérifiez le câble USB. Si vous utilisez un câble ancien, il ne fonctionne peut-être plus correctement. Essayez de le brancher sur un autre produit pour voir si le câble USB fonctionne. Si le problème persiste, changez le câble USB. Vérifiez également que le câble ne dépasse pas 3 mètres de long.
- Vérifiez la connexion de l'appareil Tout-en-un HP à l'ordinateur. Vérifiez que le câble USB est correctement branché au port USB à l'arrière de l'appareil Tout-en-un HP. Assurez-vous que l'autre extrémité du câble USB est branchée à un port USB de

votre ordinateur. Une fois le câble correctement branché, mettez l'appareil Tout-en-un HP hors tension, puis à nouveau sous tension.

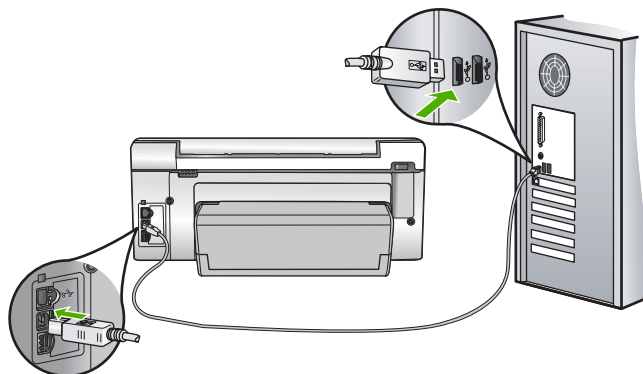

- Si vous branchez l'appareil Tout-en-un HP via un concentrateur USB, assurez-vous que ce dernier est sous tension. Le cas échéant, essayez de le connecter directement à l'ordinateur.
- Vérifiez les autres imprimantes ou numériseurs. Il se peut que vous deviez déconnecter les produits plus anciens de votre ordinateur.
- Essayez de brancher le câble USB à un autre port USB de votre ordinateur. Une fois les connexions vérifiées, redémarrez l'ordinateur. Mettez l'appareil Tout-en-un HP hors tension, puis à nouveau sous tension.
- Si nécessaire, désinstallez et réinstallez le logiciel installé avec l'appareil Tout-en-un HP.

Pour plus d'informations, voir :

« [Désinstallation et réinstallation du logiciel](#), » page 123

Informations sur les cartouches d'encre et la tête d'impression

Pour conserver les cartouches d'encre HP et vous assurer d'une qualité d'impression régulière, suivez les conseils ci-dessous.

- Installez la cartouche d'encre avant la date mentionnée sur l'emballage de la cartouche.
- Conservez toutes les cartouches d'encre dans leur emballage d'origine jusqu'à utilisation.
- Mettez l'appareil Tout-en-un HP hors tension en appuyant sur le bouton **Marche/arrêt** situé sur le périphérique. N'éteignez pas l'appareil Tout-en-un HP à partir d'une prise multiple ou en débranchant son cordon d'alimentation. Si vous n'éteignez pas correctement l'appareil Tout-en-un HP, l'ensemble tête d'impression risque de ne pas revenir dans la bonne position.
- Les cartouches d'encre doivent être stockées à température ambiante (entre 15,6 et 26,6 °C ou 60 et 78 °F).

- HP recommande de ne pas retirer les cartouches d'encre de l'appareil Tout-en-un HP tant que les cartouches de rechange ne sont pas prêtes à être installées. Lors du transport de l'appareil Tout-en-un HP, assurez-vous que celui-ci est hors tension en appuyant sur le bouton **Marche/arrêt**, afin de le mettre hors tension de façon appropriée. Assurez-vous que les cartouches d'encre sont installées. Ces actions préventives empêchent l'encre de s'écouler hors de la tête d'impression.
- Nettoyez la tête d'impression lorsque vous observez une diminution significative de la qualité d'impression.
- Ne nettoyez pas la tête d'impression si cela n'est pas nécessaire. Une telle intervention est un gaspillage d'encre et réduit la durée de vie des cartouches.
- Manipulez les cartouches d'encre avec précaution. Une manipulation trop brutale (chute, secousses, etc.) peut provoquer des problèmes d'impression temporaires.

Informations sur le papier

L'appareil Tout-en-un HP est conçu pour accepter la plupart des types de papier. Il est conseillé de tester plusieurs types de papier avant d'en acheter en grande quantité. Utilisez un type de papier adapté à l'appareil et que vous pouvez vous procurer facilement. Les papiers HP Premium permettent d'obtenir des résultats optimaux. Suivez en outre les conseils ci-dessous :

- N'utilisez pas de papier trop mince, trop lisse ou qui s'étire facilement. Il risque de ne pas s'insérer correctement, ce qui peut provoquer des bourrages papier.
- Rangez les supports photo dans leur emballage d'origine à l'intérieur d'un sachet plastique étanche réutilisable, sur une surface plane, dans un endroit sec et frais. Lorsque vous êtes prêt à imprimer, ne prélevez que le papier que vous prévoyez d'utiliser immédiatement. Après l'impression, remettez le papier photo inutilisé dans le sachet plastique.
- Tenez toujours le papier photo par les bords. Des traces de doigts sur le papier photo peuvent réduire la qualité d'impression.
- N'utilisez pas de papier à texture trop épaisse. Le texte ou les graphiques risquent de mal s'imprimer.
- Ne mélangez pas des papiers de types et de formats différents dans le bac d'alimentation ; chargez un seul type et un seul format de papier à la fois.
- Stockez les photos imprimées sous verre ou dans un album photos pour éviter que l'encre ne bave au fil du temps du fait d'une humidité élevée. Utilisez du papier photo HP Premium Plus pour obtenir des performances optimales.

Elimination de bourrages papier

Si un bourrage se produit dans l'appareil Tout-en-un HP, vérifiez l'accessoire d'impression recto verso.

Pour éliminer un bouchage dans l'accessoire d'impression recto verso

1. Mettez l'appareil Tout-en-un HP hors tension.
2. Appuyez sur les onglets situés de part et d'autre de l'accessoire d'impression recto verso. Tirez sur l'accessoire pour l'extraire de l'appareil Tout-en-un HP.

△ **Attention** Vous risquez d'endommager le mécanisme d'impression si vous tentez d'éliminer un bouchage papier par l'avant de l'appareil Tout-en-un HP. Dégagez toujours les bouchages papier en passant par l'accessoire d'impression recto verso de l'appareil Tout-en-un HP.

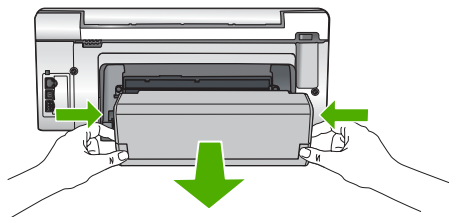

3. Tirez avec précaution sur le papier pour le dégager des rouleaux.

△ **Attention** Si le papier se déchire lorsque vous l'enlevez des rouleaux, assurez-vous qu'il ne reste pas de morceaux de papier dans les rouleaux et les roues du périphérique. Si vous ne retirez pas tous les morceaux de papier de l'appareil Tout-en-un HP, d'autres bouchages papier risquent de se produire.

4. Si le bouchage papier est supprimé, passez à l'étape 5.
Si l'élimination du bouchage papier a échoué, procédez comme suit :
 - a. Ouvrez l'accessoire d'impression recto verso en soulevant les ergots.
 - b. Le cas échéant, retirez tout le papier qui se trouve à l'intérieur de l'accessoire.
 - c. Fermez l'accessoire d'impression recto verso en appuyant sur les ergots jusqu'à ce qu'ils se mettent en place.
5. Remettez en place l'accessoire d'impression recto verso. Poussez doucement l'accessoire vers l'avant jusqu'à ce qu'il s'enclenche.
6. Mettez l'appareil Tout-en-un HP sous tension et appuyez sur **OK** pour poursuivre le travail en cours.

Dépannage de la configuration du matériel

Cette section contient des informations sur la résolution des problèmes de matériel liés à l'appareil Tout-en-un HP.

De nombreux problèmes surviennent lorsque l'appareil Tout-en-un HP est connecté à l'ordinateur au moyen d'un câble USB alors que le logiciel correspondant n'est pas installé sur l'ordinateur. Si vous avez connecté l'appareil Tout-en-un HP à votre ordinateur avant

d'avoir été invité à le faire par le biais de l'écran d'installation du logiciel, procédez comme suit :

Dépannage des problèmes courants rencontrés pendant l'installation

1. Débranchez le câble USB de l'ordinateur.
2. Désinstallez le logiciel (si vous l'avez déjà installé).
3. Redémarrez l'ordinateur.
4. Mettez l'appareil Tout-en-un HP hors tension, attendez une minute, puis redémarrez-le.
5. Réinstallez le logiciel de l'appareil Tout-en-un HP.

△ **Attention** Ne branchez pas le câble USB avant d'y avoir été invité par le biais de l'écran d'installation du logiciel.

Cette section contient les rubriques suivantes :

- [L'appareil Tout-en-un HP ne s'allume pas](#)
- [J'ai branché le câble USB mais je rencontre des problèmes d'utilisation de l'appareil Tout-en-un HP avec mon ordinateur](#)
- [L'écran n'est pas affiché dans la bonne langue](#)
- [Des mesures incorrectes s'affichent dans les menus de l'écran](#)
- [J'ai reçu un message sur mon écran m'indiquant que l'alignement de l'imprimante a échoué](#)
- [L'appareil Tout-en-un HP n'imprime pas](#)
- [J'ai reçu un message sur mon écran m'indiquant un bourrage papier ou un ensemble tête d'impression bloqué](#)

L'appareil Tout-en-un HP ne s'allume pas

Cause: L'appareil Tout-en-un HP n'est pas correctement connecté à la prise d'alimentation.

Solution:

- Assurez-vous que le cordon d'alimentation est correctement branché à l'appareil Tout-en-un HP et à l'adaptateur secteur. Branchez le cordon d'alimentation à une prise de courant reliée à la terre, à un parasurtenseur ou à une prise multiple.

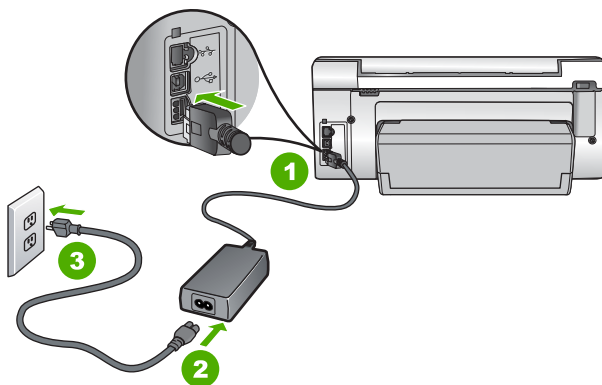

1	Branchement de l'alimentation
2	Cordon d'alimentation et adaptateur secteur
3	Prise secteur reliée à la terre

- Si vous utilisez une prise multiple, assurez-vous que l'interrupteur dont elle est équipée est en position de marche. Vous pouvez aussi brancher l'appareil Tout-en-un HP directement sur une prise secteur reliée à la terre.
- Testez la prise d'alimentation pour vérifier qu'elle est en bon état. Branchez un appareil dont vous êtes sûr du bon fonctionnement et vérifiez s'il est alimenté. Si ce n'est pas le cas, la prise d'alimentation est très certainement défectueuse.
- Si vous avez branché l'appareil Tout-en-un HP sur une prise à interrupteur, assurez-vous que l'interrupteur est en position de marche. S'il est sous tension mais ne fonctionne toujours pas, il se peut que la prise de courant ait un problème.

Cause: Vous avez appuyé sur le bouton **Marche/arrêt** trop vite.

Solution: L'appareil Tout-en-un HP peut ne pas répondre si vous appuyez trop rapidement sur le bouton **Marche/arrêt**. Appuyez sur le bouton **Marche/arrêt** une fois. Il faut parfois quelques minutes pour mettre l'appareil Tout-en-un HP sous tension. Si vous appuyez à nouveau sur le bouton **Marche/arrêt** pendant cette attente, vous risquez de mettre le périphérique hors tension.

△ **Attention** Si l'appareil Tout-en-un HP ne démarre toujours pas, il est possible que le problème soit d'origine mécanique. Débranchez l'appareil Tout-en-un HP et contactez HP. Visitez le site : www.hp.com/support. Sélectionnez votre pays/région si vous y êtes invité et cliquez sur **Contacteur HP** pour plus d'informations sur l'obtention de l'assistance technique.

J'ai branché le câble USB mais je rencontre des problèmes d'utilisation de l'appareil Tout-en-un HP avec mon ordinateur

Cause: Le câble USB a été connecté avant l'installation du logiciel. La connexion du câble USB avant l'invite peut engendrer des erreurs.

Solution: Vous devez installer le logiciel fourni avec l'appareil Tout-en-un HP avant de brancher le câble USB. Durant l'installation, ne branchez pas le câble USB avant d'y être invité par les instructions affichées à l'écran.

Une fois le logiciel installé, il est très simple de connecter votre ordinateur à l'appareil Tout-en-un HP via un câble USB. Branchez simplement une extrémité du câble USB à l'arrière de l'ordinateur et l'autre à l'arrière de l'appareil Tout-en-un HP. Vous pouvez effectuer la connexion sur n'importe quel port USB à l'arrière de votre ordinateur.

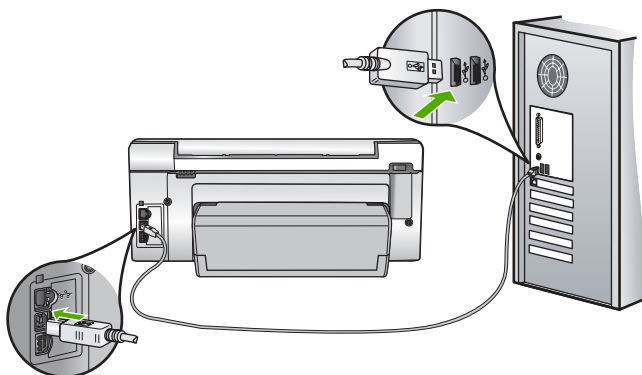

Pour plus d'informations sur l'installation du logiciel et la connexion du câble USB, reportez-vous au Guide de configuration fourni avec l'appareil Tout-en-un HP.

L'écran n'est pas affiché dans la bonne langue

Cause: Il se peut que vous n'ayez pas sélectionné la langue appropriée lors de la configuration de l'appareil Tout-en-un HP.

Solution: Vous pouvez à tout moment modifier les paramètres de langue à partir du menu **Préférences**.

Pour plus d'informations, voir :

« [Sélection de la langue et du pays/de la région,](#) » page 15

Des mesures incorrectes s'affichent dans les menus de l'écran

Cause: Il se peut que vous n'ayez pas sélectionné le pays/la région approprié lors de la configuration de l'appareil Tout-en-un HP. Le paramètre de pays/région que vous sélectionnez détermine les formats de papier affichés sur l'écran.

Solution: Vous pouvez à tout moment modifier les paramètres de langue à partir du menu **Préférences**.

Pour plus d'informations, voir :

« [Sélection de la langue et du pays/de la région](#), » page 15

J'ai reçu un message sur mon écran m'indiquant que l'alignement de l'imprimante a échoué

Cause: Un type de papier inapproprié est chargé dans le bac d'alimentation (par exemple du papier couleur, du papier sur lequel est imprimé du texte ou du papier recyclé).

Solution: Chargez du papier blanc ordinaire inutilisé de format Lettre ou A4 dans le bac d'alimentation, puis essayez à nouveau d'effectuer un alignement.

Si l'alignement échoue à nouveau, il se peut qu'un capteur ou que l'ensemble tête d'impression soit défectueux. Contactez l'assistance HP. Visitez le site www.hp.com/support. Si vous y êtes invité, sélectionnez votre pays/région, puis cliquez sur

Contacteur HP pour savoir comment contacter l'assistance technique.

Pour plus d'informations, voir :

« [Alignement de l'imprimante](#), » page 104

L'appareil Tout-en-un HP n'imprime pas

Cause: L'appareil Tout-en-un HP et l'ordinateur ne communiquent pas.

Solution: Vérifiez la connexion entre l'appareil Tout-en-un HP et l'ordinateur.

Pour plus d'informations, voir :

« [Problèmes de communication sur une connexion USB](#), » page 113

Cause: Un problème s'est produit au niveau d'une ou plusieurs cartouches d'encre.

Solution: Vérifiez que les cartouches sont installées correctement et contiennent de l'encre.

Pour plus d'informations, voir :

« [Entretien des cartouches d'encre](#), » page 102

Cause: L'appareil Tout-en-un HP n'est peut-être pas sous tension.

Solution: Consultez l'écran de l'appareil Tout-en-un HP. S'il n'affiche rien et que le bouton **Marche/arrêt** n'est pas allumé, l'appareil Tout-en-un HP est hors tension. Assurez-vous que le cordon d'alimentation est bien connecté à l'appareil Tout-en-un HP et branché sur une prise de courant. Appuyez sur le bouton **Marche/arrêt** pour mettre l'appareil Tout-en-un HP sous tension.

Cause: L'appareil Tout-en-un HP est peut-être à court de papier.

Solution: Chargez du papier dans le bac d'alimentation.

Pour plus d'informations, voir :

« [Chargement du papier](#), » page 39

J'ai reçu un message sur mon écran m'indiquant un bourrage papier ou un ensemble tête d'impression bloqué

Cause: Un bourrage papier est survenu dans l'appareil Tout-en-un HP.

Solution: Supprimez le bourrage papier et suivez les invites qui s'affichent à l'écran ou sur l'ordinateur pour poursuivre.

Pour plus d'informations, voir :

« [Élimination de bourrages papier](#), » page 115

Cause: La tête d'impression est bloquée.

Solution: Un matériau d'emballage est peut-être coincé à l'intérieur de l'appareil Tout-en-un HP. Mettez l'appareil Tout-en-un HP hors tension et ouvrez la porte d'accès aux cartouches d'encre. Retirez les objets qui bloquent la tête d'impression (y compris les éventuels matériaux d'emballage), puis mettez à nouveau l'appareil Tout-en-un HP sous tension. Suivez les invites qui s'affichent à l'écran ou sur l'ordinateur pour poursuivre.

Dépannage de l'installation du logiciel

Utilisez cette section pour résoudre les problèmes que vous pourriez rencontrer lors de l'installation du logiciel Tout-en-un HP.

Cette section contient les rubriques suivantes :

- [Lorsque j'insère le CD-ROM dans le lecteur de CD-ROM de l'ordinateur, il ne se passe rien](#)
- [L'écran de contrôle de la configuration requise s'affiche](#)
- [Un X rouge apparaît à l'invite de connexion USB](#)
- [J'ai reçu un message indiquant qu'une erreur inconnue s'est produite](#)
- [L'écran d'enregistrement ne s'affiche pas](#)
- [Désinstallation et réinstallation du logiciel](#)
- [Logiciel HP Photosmart manquant](#)

Lorsque j'insère le CD-ROM dans le lecteur de CD-ROM de l'ordinateur, il ne se passe rien

Cause: L'installation n'a pas été exécutée automatiquement.

Solution: Si l'installation ne s'exécute pas automatiquement, vous pouvez la lancer manuellement.

Pour démarrer l'installation à partir d'un ordinateur Windows

1. Dans le menu **Démarrer** de Windows, cliquez sur **Exécuter**.
2. Dans la boîte de dialogue **Exécuter**, entrez **d:\setup.exe**, puis cliquez sur **OK**. Si votre lecteur de CD-ROM n'est pas affecté à la lettre D, entrez la lettre correspondant au lecteur.

L'écran de contrôle de la configuration requise s'affiche

Cause: Votre système ne dispose pas de la configuration système minimale requise pour installer le logiciel.

Solution: Cliquez sur **Détails** pour obtenir des précisions sur le problème, puis corrigez-le avant de tenter d'installer le logiciel.

Un X rouge apparaît à l'invite de connexion USB

Cause: Normalement, une coche verte apparaît pour indiquer que la connexion USB a abouti. Une croix de couleur rouge indique que la connexion USB a échoué.

Solution: Vérifiez que l'appareil Tout-en-un HP est sous tension et faites une nouvelle tentative de connexion USB.

Pour tenter d'établir à nouveau la connexion USB :

1. Débranchez le cordon d'alimentation de l'appareil Tout-en-un HP, puis rebranchez-le.
2. Vérifiez que le câble USB et le cordon d'alimentation sont branchés.

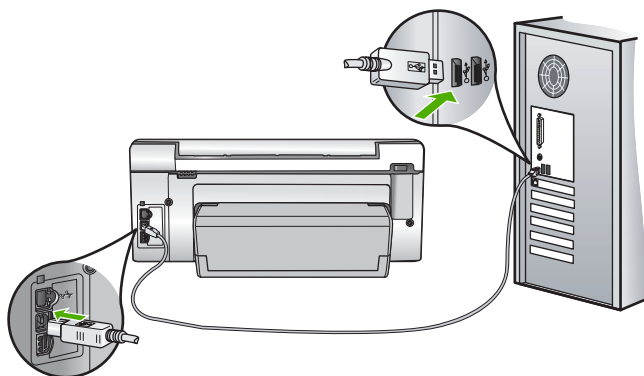

3. Cliquez sur **Réessayer** pour tenter d'établir une nouvelle connexion. Si cette solution ne fonctionne pas, passez à l'étape suivante.

4. Vérifiez que le câble USB est correctement installé comme suit :
 - Débranchez, puis rebranchez le câble USB, ou tentez de l'introduire dans un autre port USB.
 - Ne branchez pas le câble USB sur un clavier.
 - Vérifiez que le câble USB ne dépasse pas 3 mètres de long.
 - Si plusieurs périphériques USB sont connectés à votre ordinateur, vous pouvez les débrancher avant de procéder à l'installation.
5. Continuez l'installation et redémarrez l'ordinateur lorsque vous y êtes invité.

Pour plus d'informations, voir :

« [Désinstallation et réinstallation du logiciel](#), » page 123

J'ai reçu un message indiquant qu'une erreur inconnue s'est produite

Cause: La source de l'erreur est inconnue.

Solution: Essayez de poursuivre l'installation. Si cela ne fonctionne pas, arrêtez et redémarrez l'installation et suivez les instructions qui s'affichent à l'écran. Si une erreur se produit, vous devrez peut-être désinstaller le logiciel et le réinstaller. Ne supprimez pas simplement les fichiers de l'application de l'appareil Tout-en-un HP de votre ordinateur. Assurez-vous de les désinstaller à l'aide de l'utilitaire prévu à cet effet, lequel est fourni lors de l'installation du logiciel associé à l'appareil Tout-en-un HP.

Pour plus d'informations, voir :

« [Désinstallation et réinstallation du logiciel](#), » page 123

L'écran d'enregistrement ne s'affiche pas

Cause: L'écran d'enregistrement n'a pas été ouvert automatiquement.

Solution: Vous pouvez accéder à la fenêtre d'enregistrement (S'enregistrer maintenant) à partir de la barre des tâches Windows en cliquant sur **Démarrer**, **Programmes** ou **Tous les programmes**, **HP**, **Tout-en-un HP Photosmart série C6200**, puis sur **Enregistrement du produit**.

Désinstallation et réinstallation du logiciel

Si l'installation est incomplète ou que vous avez connecté le câble USB à l'ordinateur avant d'y être invité par l'écran d'installation du logiciel, il peut être nécessaire de désinstaller puis de réinstaller le logiciel. Ne supprimez pas simplement les fichiers de l'application de l'appareil Tout-en-un HP de votre ordinateur. Assurez-vous de les désinstaller à l'aide de l'utilitaire prévu à cet effet, lequel est fourni lors de l'installation du logiciel associé à l'appareil Tout-en-un HP.

Désinstallation sur un ordinateur Windows - Méthode 1

1. Déconnectez l'appareil Tout-en-un HP de l'ordinateur. Ne connectez pas l'appareil Tout-en-un HP à l'ordinateur avant d'avoir réinstallé le logiciel.
2. Dans la barre des tâches de Windows, cliquez sur **Démarrer, Programmes ou Tous les programmes, HP, Tout-en-un HP Photosmart série C6200, Désinstaller**.
3. Suivez les instructions qui s'affichent à l'écran.
4. Si vous êtes invité à supprimer les fichiers partagés, répondez **Non**.
Si vous les supprimez, d'autres programmes utilisant ces fichiers risquent de ne pas fonctionner correctement.
5. Redémarrez l'ordinateur.



Remarque Il est important de déconnecter l'appareil Tout-en-un HP avant de redémarrer l'ordinateur. Ne connectez pas l'appareil Tout-en-un HP à l'ordinateur avant d'avoir réinstallé le logiciel.

6. Pour réinstaller le logiciel, insérez le CD-ROM de l'appareil Tout-en-un HP dans le lecteur de CD-ROM de l'ordinateur, puis suivez les instructions à l'écran ainsi que celles du Guide de configuration fourni avec l'appareil Tout-en-un HP.
7. Lorsque le logiciel est installé, branchez l'appareil Tout-en-un HP sur l'ordinateur.
8. Appuyez sur le bouton **Marche/arrêt** pour mettre l'appareil Tout-en-un HP sous tension.
Une fois l'appareil Tout-en-un HP connecté et sous tension, l'exécution de tous les événements Plug and Play peut prendre quelques minutes.
9. Suivez les instructions qui s'affichent à l'écran.

Désinstallation sur un ordinateur Windows - Méthode 2



Remarque Utilisez cette méthode si l'option de désinstallation ne figure pas dans le menu Démarrer de Windows.

1. Dans la barre des tâches de Windows, cliquez sur **Démarrer, Paramètres, Panneau de configuration**.
2. Cliquez deux fois sur **Ajout/Suppression de programmes**.
3. Sélectionnez l'entrée **Logiciel de pilote HP Photosmart tout-en-un** (HP Photosmart All-In-One Driver Software) et cliquez sur **Modifier/Supprimer**.
Suivez les instructions qui s'affichent à l'écran.
4. Déconnectez l'appareil Tout-en-un HP de l'ordinateur.
5. Redémarrez l'ordinateur.



Remarque Il est important de déconnecter l'appareil Tout-en-un HP avant de redémarrer l'ordinateur. Ne connectez pas l'appareil Tout-en-un HP à l'ordinateur avant d'avoir réinstallé le logiciel.

6. Insérez le CD-ROM de l'appareil Tout-en-un HP dans le lecteur de CD-ROM de votre ordinateur, puis lancez le programme d'installation.
7. Suivez les instructions à l'écran et celles fournies dans le Guide de configuration livré avec l'appareil Tout-en-un HP.

Désinstallation sur un ordinateur Windows - Méthode 3

 **Remarque** Utilisez cette méthode si l'option de désinstallation ne figure pas dans le menu Démarrer de Windows.

1. Insérez le CD-ROM de l'appareil Tout-en-un HP dans le lecteur de CD-ROM de votre ordinateur, puis lancez le programme d'installation.
 2. Déconnectez l'appareil Tout-en-un HP de l'ordinateur.
 3. Sélectionnez **Désinstaller** et suivez les instructions qui s'affichent à l'écran.
 4. Redémarrez l'ordinateur.
-

 **Remarque** Il est important de déconnecter l'appareil Tout-en-un HP avant de redémarrer l'ordinateur. Ne connectez pas l'appareil Tout-en-un HP à l'ordinateur avant d'avoir réinstallé le logiciel.

5. Démarrez de nouveau le programme d'installation de l'appareil Tout-en-un HP.
6. Sélectionnez **Installer**.
7. Suivez les instructions à l'écran et celles fournies dans le Guide de configuration livré avec l'appareil Tout-en-un HP.

Logiciel HP Photosmart manquant

Cause: Le logiciel HP Photosmart n'est pas installé.

Solution: Installez le logiciel HP Photosmart fourni avec l'appareil Tout-en-un HP. S'il est installé, redémarrez votre ordinateur.

Installation du logiciel HP Photosmart.

1. Insérez le CD-ROM de l'appareil Tout-en-un HP dans le lecteur de CD-ROM de votre ordinateur, puis lancez le programme d'installation.
 2. Lorsque le système vous y invite, cliquez sur **Installer des logiciels supplémentaires** pour installer le logiciel HP Photosmart.
 3. Suivez les instructions à l'écran et celles fournies dans le Guide de configuration livré avec l'appareil Tout-en-un HP.
-

Cause: L'appareil Tout-en-un HP est éteint.

Solution: Mettez l'appareil Tout-en-un HP sous tension.

Cause: L'ordinateur est éteint.

Solution: Allumez l'ordinateur.

Cause: L'appareil Tout-en-un HP n'est pas correctement connecté à l'ordinateur.

Solution: Vérifiez la connexion de l'appareil Tout-en-un HP à l'ordinateur. Vérifiez que le câble USB est correctement branché au port USB à l'arrière de l'appareil Tout-en-un HP. Assurez-vous que l'autre extrémité du câble USB est

branchée à un port USB de votre ordinateur. Une fois le câble correctement branché, mettez l'appareil Tout-en-un HP hors tension, puis à nouveau sous tension.

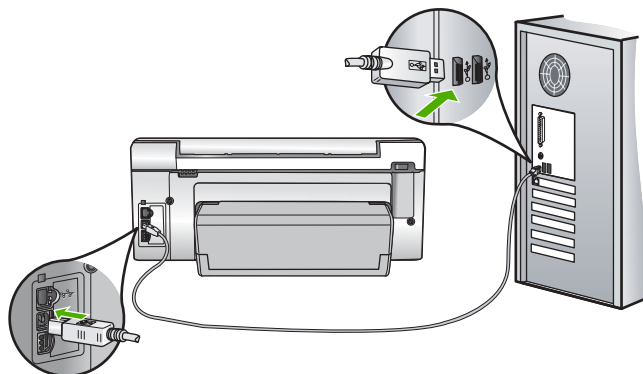

Pour plus d'informations sur la configuration de l'appareil Tout-en-un HP et sa connexion à votre ordinateur, reportez-vous au Guide de configuration fourni avec l'appareil Tout-en-un HP.

Dépannage des problèmes de réseau

Cette section traite des problèmes que vous pourriez rencontrer pendant la configuration d'un réseau câblé.

Cette section contient les rubriques suivantes :

- [L'ordinateur ne parvient pas à localiser l'appareil Tout-en-un HP](#)
- [L'écran indiquant que l'imprimante est introuvable apparaît pendant l'installation](#)

L'ordinateur ne parvient pas à localiser l'appareil Tout-en-un HP

Cause: Les câbles ne sont pas connectés correctement.

Solution: Vérifiez que les câbles suivants sont correctement connectés.

- Câbles entre l'appareil Tout-en-un HP et le concentrateur ou le routeur
- Câbles entre le concentrateur ou le routeur et votre ordinateur
- Câbles de connexion au modem ou à Internet pour l'appareil Tout-en-un HP (le cas échéant)

Cause: La carte de réseau local (LAN) de votre ordinateur n'est pas configurée correctement.

Solution: Assurez-vous que votre carte LAN est correctement configurée.

Pour vérifier la carte LAN (Windows 2000 et XP)

1. Cliquez avec le bouton droit de la souris sur **Poste de travail**.
2. Dans la boîte de dialogue **Propriétés système**, cliquez sur l'onglet **Matériel**.

3. Cliquez sur **Gestionnaire de périphériques**.
4. Assurez-vous que votre carte est bien répertoriée sous **Cartes réseau**.
5. Consultez la documentation fournie avec votre carte.

Pour vérifier la carte LAN (Windows Vista)

1. Dans la barre des tâches de Windows, cliquez sur **Démarrer, Poste de travail**, puis **Paramètres**.
2. Cliquez sur **Gestionnaire de périphériques**.
3. Assurez-vous que votre carte est bien répertoriée sous **Cartes réseau**.
4. Consultez la documentation fournie avec votre carte.

Cause: Vous n'avez pas de connexion réseau active.

Solution: Vérifiez que votre connexion réseau est active.

Pour vérifier si vous avez une connexion réseau active

- ▲ Vérifiez les deux témoins lumineux Ethernet en haut et en bas du connecteur Ethernet RJ-45 situé à l'arrière de l'appareil Tout-en-un HP. Les témoins lumineux ont la signification suivante :
 - a. Témoin supérieur : s'il est vert, le périphérique est correctement connecté au réseau et la communication est établie. S'il est éteint, il n'y a pas de connexion au réseau.
 - b. Témoin inférieur : ce témoin jaune clignote lors de l'envoi ou de la réception de données par le périphérique via le réseau.

Pour définir une connexion réseau active

1. Vérifiez les câbles entre l'appareil Tout-en-un HP et la passerelle, le routeur ou le concentrateur pour vous assurer que les connexions sont bien établies.
2. Si les connexions sont sécurisées, appuyez sur le bouton **Marche/arrêt** du panneau de commande afin de mettre l'appareil Tout-en-un HP hors tension. Mettez ensuite hors tension votre routeur ou votre concentrateur. Mettez sous tension le routeur ou le concentrateur en premier, puis appuyez sur le bouton **Marche/arrêt** pour mettre l'appareil Tout-en-un HP sous tension.

Cause: L'appareil Tout-en-un HP a précédemment été connecté au réseau avec succès, mais la connexion échoue maintenant.

Solution: Mettez hors tension l'appareil Tout-en-un HP l'ordinateur et le routeur. Attendez quelques secondes. Mettez le routeur sous tension en premier, suivi de l'appareil Tout-en-un HP et de l'ordinateur.

Cause: L'ordinateur n'est pas connecté au même réseau que l'appareil Tout-en-un HP.

Solution: Essayez d'accéder au serveur Web intégré à partir de l'appareil Tout-en-un HP. Pour rechercher l'adresse IP, imprimez la page de configuration réseau.

Rubriques associées

- « [Visualisation et impression des paramètres réseau](#), » page 23
- « [Utilisation du serveur Web intégré](#), » page 26

L'écran indiquant que l'imprimante est introuvable apparaît pendant l'installation

Cause: L'appareil Tout-en-un HP est hors tension.

Solution: Mettez l'appareil Tout-en-un HP sous tension.

Cause: Vous n'avez pas de connexion réseau active.

Solution: Vérifiez que votre connexion réseau est active.

Pour contrôler que votre connexion réseau est active

1. Si les connexions sont bien établies, mettez votre Tout-en-un HP hors tension, puis à nouveau sous tension. Appuyez sur le bouton **Marche/arrêt** du panneau de commande de l'appareil Tout-en-un HP pour le mettre hors tension, puis appuyez à nouveau pour l'allumer. Mettez également le routeur ou le concentrateur hors tension, puis à nouveau sous tension.
2. Vérifiez les câbles entre l'appareil Tout-en-un HP et la passerelle, le routeur ou le concentrateur pour vous assurer que les connexions sont bien établies.
3. Assurez-vous que le Tout-en-un HP est connecté au réseau par un câble Ethernet CAT-5.

Cause: Les câbles ne sont pas connectés correctement.

Solution: Vérifiez que les câbles suivants sont correctement connectés :

- Câbles entre l'appareil Tout-en-un HP et le concentrateur ou le routeur
- Câbles entre le concentrateur ou le routeur et votre ordinateur
- Câbles de connexion au modem ou à Internet pour l'appareil Tout-en-un HP (le cas échéant)

Cause: Un pare-feu, un anti-virus ou une application anti-logiciel espion empêche l'appareil Tout-en-un HP d'accéder à votre ordinateur.

Solution: Désinstallez le logiciel Tout-en-un HP, puis redémarrez votre ordinateur. Désactivez provisoirement le pare-feu, l'anti-virus ou le programme anti-logiciel espion, puis réinstallez le logiciel Tout-en-un HP. Une fois l'installation terminée, vous pouvez réactiver le pare-feu, l'anti-virus ou le programme anti-logiciel espion. Si des messages contextuels du pare-feu apparaissent, vous devez toujours accepter ou autoriser ces messages.

Si l'écran s'affiche toujours, tentez de désinstaller le logiciel Tout-en-un HP, de redémarrer votre ordinateur et de désactiver provisoirement le pare-feu, l'anti-virus ou le programme anti-logiciel espion avant de réinstaller le logiciel Tout-en-un HP.

Vous pouvez réactiver votre pare-feu une fois l'installation terminée. Si des messages contextuels du pare-feu apparaissent toujours, vous devez toujours accepter ou autoriser ces messages.

Pour plus d'informations, reportez-vous à la documentation du logiciel de pare-feu.

Cause: Un réseau privé virtuel (VPN) empêche l'appareil Tout-en-un HP d'accéder à votre ordinateur.

Solution: Essayez de désactiver temporairement le VPN avant de poursuivre l'installation.

 **Remarque** Les fonctionnalités de l'appareil Tout-en-un HP seront limitées pendant les sessions du VPN.

Dépannage des problèmes de qualité d'impression

Si la qualité d'impression n'est pas satisfaisante, tentez d'appliquer les solutions préconisées dans cette section et observez les indications suivantes :

- Pour obtenir une qualité d'impression optimale, il est recommandé d'utiliser des papiers HP conçus spécialement pour le type de projet que vous imprimez, ainsi que des encres HP authentiques. Les papiers et encres HP sont spécialement conçus pour être utilisés ensemble et produire des impressions de grande qualité.
- Remplacez les cartouches rechargées ou vides par des cartouches d'encre HP authentiques.
- Vérifiez les paramètres de configuration du périphérique afin de vous assurer que le mode d'impression et le papier sélectionnés correspondent bien au papier et à la tâche.

Pour plus d'informations, reportez-vous aux rubriques « [Configuration du type de papier pour l'impression](#), » page 50 et « [Sélection de papiers pour l'impression et la copie](#), » page 36.

- Imprimez et examinez une page d'auto-test.
Pour plus d'informations, reportez-vous à la section « [Impression d'un rapport d'auto-test](#), » page 97.

Si l'auto-test présente un défaut, essayez l'une des méthodes suivantes :

- Effectuez le nettoyage automatique des cartouches d'encre. Pour plus d'informations, reportez-vous à la section « [Nettoyage de la tête d'impression](#), » page 105.
- Si des lignes sont manquantes lors de l'impression, nettoyez les contacts électriques. Pour plus d'informations, reportez-vous à la section « [Nettoyage des contacts des cartouches d'encre](#), » page 106.
- Si l'auto-test ne révèle aucun problème particulier, recherchez d'autres causes, telles que la qualité du fichier image ou les paramètres du logiciel.

Pour plus d'informations sur le dépannage des cartouches d'encre, visitez le site Web HP à l'adresse www.hp.com/support.

Cette section contient les rubriques suivantes :

- [L'encre bave ou fait des taches](#)
- [Les caractères du texte ou les éléments graphiques ne sont pas entièrement imprimés](#)
- [Le texte présente des contours irréguliers](#)
- [L'impression présente une bande de distorsion horizontale dans le bas de la page](#)
- [Les couleurs se mélangent sur la page imprimée](#)
- [Présence de stries ou de lignes horizontales sur les impressions](#)
- [Les impressions sont pâles ou leurs couleurs sont ternes](#)
- [Les impressions sont floues ou brouillées](#)
- [Les impressions présentent des stries verticales](#)
- [Les impressions sont de travers](#)
- [De l'encre se répand en dehors du papier lorsque j'imprime une photo](#)
- [Le papier n'est pas chargé depuis le bac d'alimentation](#)

L'encre bave ou fait des taches

Cause: Le type de papier ne convient pas à l'appareil Tout-en-un HP.

Solution: Utilisez des papiers HP Premium ou tout autre type de papier adapté à l'appareil Tout-en-un HP.

Cause: La tête d'impression doit être nettoyée.

Solution: Nettoyez la tête d'impression, puis imprimez un rapport d'auto-test. Vérifiez dans le rapport que les bandes de couleur apparaissent normalement. Si les bandes de couleur révèlent des problèmes de qualité d'impression, procédez à un alignement de l'imprimante.

Si le problème persiste suite aux opérations de nettoyage et d'alignement, contactez l'Assistance HP. Rendez-vous sur le site :

www.hp.com/support

Si vous y êtes invité, sélectionnez votre pays/région, puis cliquez sur **Contacteur HP** pour savoir comment contacter l'assistance technique.

Pour plus d'informations, voir :

- « [Nettoyage de la tête d'impression](#), » page 105
- « [Impression d'un rapport d'auto-test](#), » page 97
- « [Alignement de l'imprimante](#), » page 104

Cause: Le papier est trop proche de la tête d'impression.

Solution: Si le papier est trop près de la tête d'impression lors de l'impression, l'encre peut baver. Ceci peut se produire lorsque le papier est surélevé, froissé ou très épais comme c'est le cas avec une enveloppe postale par exemple. Assurez-vous que le papier est à plat dans le bac d'alimentation et qu'il n'est pas froissé.

Les caractères du texte ou les éléments graphiques ne sont pas entièrement imprimés

Cause: Le paramètre **Type de papier** n'est pas correct.

Solution: Sélectionnez le paramètre **Type de papier** correspondant au papier chargé dans le bac d'alimentation.

Pour plus d'informations, voir :

- « [Définition du type de papier de copie](#), » page 89
- « [Configuration du type de papier pour l'impression](#), » page 50

Cause: Le paramètre de qualité d'impression de l'appareil Tout-en-un HP est trop faible.

Solution: Chargez du papier haute qualité dans le bac d'alimentation et imprimez l'image avec un paramètre de qualité d'impression élevé, comme **Supérieure, dpi maximum** ou **Haute résolution**. Vérifiez toujours que le papier sur lequel vous imprimez est plat. Pour des résultats optimaux lors de l'impression d'images, utilisez le papier photo HP Premium Plus.

Si le problème persiste, faites pivoter l'image de 180 degrés à l'aide du logiciel installé avec l'appareil Tout-en-un HP ou d'une autre application pour que ces nuances bleues, grises et marron ne s'impriment plus au bas de la page.

Pour plus d'informations, voir :

« [Informations sur le papier](#), » page 115

Cause: La tête d'impression doit être nettoyée.

Solution: Nettoyez la tête d'impression, puis imprimez un rapport d'auto-test. Vérifiez dans le rapport que les bandes de couleur apparaissent normalement. Si les bandes de couleur révèlent des problèmes de qualité d'impression, procédez à un alignement de l'imprimante.

Si le problème persiste suite aux opérations de nettoyage et d'alignement, contactez l'Assistance HP. Rendez-vous sur le site :

www.hp.com/support

Si vous y êtes invité, sélectionnez votre pays/région, puis cliquez sur **Contacteur HP** pour savoir comment contacter l'assistance technique.

Pour plus d'informations, voir :

- « [Nettoyage de la tête d'impression](#), » page 105
- « [Impression d'un rapport d'auto-test](#), » page 97
- « [Alignement de l'imprimante](#), » page 104

Cause: Vous utilisez de l'encre non HP.

Solution: HP vous recommande d'utiliser des cartouches d'encre originales HP. Les cartouches d'encre originales HP ont été conçues et testées avec les imprimantes HP pour vous aider à obtenir facilement des résultats remarquables, jour après jour.



Remarque HP ne peut garantir la qualité ou la fiabilité de l'encre non HP. La garantie ne couvre pas les opérations d'entretien ou de réparation de l'imprimante requises suite à une panne ou à des dommages causés par l'utilisation d'encre non HP.

Le texte présente des contours irréguliers

Cause: La taille de la police est personnalisée.

Solution: Certains programmes logiciels proposent des polices personnalisées qui présentent des irrégularités à l'agrandissement ou à l'impression. En outre, si vous imprimez du texte de type bitmap, des irrégularités peuvent apparaître à l'agrandissement ou à l'impression.

Utilisez des polices TrueType ou OpenType pour être assuré que l'appareil Tout-en-un HP produira une impression nette. Lorsque vous choisissez une police, recherchez l'icône TrueType ou OpenType.

L'impression présente une bande de distorsion horizontale dans le bas de la page

Cause: Votre photo a des nuances bleu clair, grises ou brunes qui s'impriment près du bas de la page.

Solution: Chargez du papier haute qualité dans le bac d'alimentation et imprimez l'image avec un paramètre de qualité d'impression élevé, comme **Supérieure, dpi maximum** ou **Haute résolution**. Vérifiez toujours que le papier sur lequel vous imprimez est plat. Pour des résultats optimaux lors de l'impression d'images, utilisez le papier photo HP Premium Plus.

Si le problème persiste, faites pivoter l'image de 180 degrés à l'aide du logiciel installé avec l'appareil Tout-en-un HP ou d'une autre application pour que ces nuances bleues, grises et marron ne s'impriment plus au bas de la page.

Pour plus d'informations, voir :

« [Informations sur le papier](#), » page 115

Les couleurs se mélangent sur la page imprimée

Cause: Le paramètre de qualité d'impression ou de copie est trop élevé pour le type de papier chargé dans l'appareil Tout-en-un HP.

Solution: Vérifiez le paramètre de qualité. Utilisez un paramètre de qualité plus faible pour réduire la quantité d'encre utilisée pour l'impression ou la copie.

Pour plus d'informations, voir :

- « [Modification de la vitesse ou de la qualité d'impression](#), » page 50
- « [Modification de la vitesse de copie ou de la qualité](#), » page 90

Cause: Le type de papier ne convient pas à l'appareil Tout-en-un HP.

Solution: Utilisez des papiers HP Premium ou tout autre type de papier adapté à l'appareil Tout-en-un HP.

Cause: Vous imprimez sur la mauvaise face du papier.

Solution: Chargez le papier, face à imprimer vers le bas. Par exemple, si vous chargez du papier photo glacé, chargez-le avec la face brillante orientée vers le bas.

Pour plus d'informations, voir :

« [Chargement du papier](#), » page 39

Cause: Vous utilisez de l'encre non HP.

Solution: HP vous recommande d'utiliser des cartouches d'encre originales HP. Les cartouches d'encre originales HP ont été conçues et testées avec les imprimantes HP pour vous aider à obtenir facilement des résultats remarquables, jour après jour.

 **Remarque** HP ne peut garantir la qualité ou la fiabilité de l'encre non HP. La garantie ne couvre pas les opérations d'entretien ou de réparation de l'imprimante requises suite à une panne ou à des dommages causés par l'utilisation d'encre non HP.

Cause: La tête d'impression doit être nettoyée.

Solution: Nettoyez la tête d'impression, puis imprimez un rapport d'auto-test. Vérifiez dans le rapport que les bandes de couleur apparaissent normalement. Si les bandes de couleur révèlent des problèmes de qualité d'impression, procédez à un alignement de l'imprimante.

Si le problème persiste suite aux opérations de nettoyage et d'alignement, contactez l'Assistance HP. Rendez-vous sur le site :

www.hp.com/support

Si vous y êtes invité, sélectionnez votre pays/région, puis cliquez sur **Contacteur HP** pour savoir comment contacter l'assistance technique.

Pour plus d'informations, voir :

- « [Nettoyage de la tête d'impression](#), » page 105
 - « [Impression d'un rapport d'auto-test](#), » page 97
 - « [Alignement de l'imprimante](#), » page 104
-

Présence de stries ou de lignes horizontales sur les impressions

Cause: L'alimentation ou le chargement du papier ne s'effectue pas correctement.

Solution: Vérifiez que le papier est correctement chargé.

Pour plus d'informations, voir :

« [Chargement du papier au format standard](#), » page 39

Cause: Le paramètre de qualité d'impression de l'appareil Tout-en-un HP est trop faible.

Solution: Chargez du papier haute qualité dans le bac d'alimentation et imprimez l'image avec un paramètre de qualité d'impression élevé, comme **Supérieure, dpi maximum** ou **Haute résolution**. Vérifiez toujours que le papier sur lequel vous imprimez est plat. Pour des résultats optimaux lors de l'impression d'images, utilisez le papier photo HP Premium Plus.

Si le problème persiste, faites pivoter l'image de 180 degrés à l'aide du logiciel installé avec l'appareil Tout-en-un HP ou d'une autre application pour que ces nuances bleues, grises et marron ne s'impriment plus au bas de la page.

Pour plus d'informations, voir :

« [Informations sur le papier](#), » page 115

Cause: La tête d'impression doit être nettoyée.

Solution: Nettoyez la tête d'impression, puis imprimez un rapport d'auto-test. Vérifiez dans le rapport que les bandes de couleur apparaissent normalement. Si les bandes de couleur révèlent des problèmes de qualité d'impression, procédez à un alignement de l'imprimante.

Si le problème persiste suite aux opérations de nettoyage et d'alignement, contactez l'Assistance HP. Rendez-vous sur le site :

www.hp.com/support

Si vous y êtes invité, sélectionnez votre pays/région, puis cliquez sur **Contacteur HP** pour savoir comment contacter l'assistance technique.

Pour plus d'informations, voir :

- « [Nettoyage de la tête d'impression](#), » page 105
- « [Impression d'un rapport d'auto-test](#), » page 97
- « [Alignement de l'imprimante](#), » page 104

Les impressions sont pâles ou leurs couleurs sont ternes

Cause: Le paramètre de qualité d'impression de l'appareil Tout-en-un HP est trop faible.

Solution: Chargez du papier haute qualité dans le bac d'alimentation et imprimez l'image avec un paramètre de qualité d'impression élevé, comme **Supérieure, dpi maximum** ou **Haute résolution**. Vérifiez toujours que le papier sur lequel vous imprimez est plat. Pour des résultats optimaux lors de l'impression d'images, utilisez le papier photo HP Premium Plus.

Si le problème persiste, faites pivoter l'image de 180 degrés à l'aide du logiciel installé avec l'appareil Tout-en-un HP ou d'une autre application pour que ces nuances bleues, grises et marron ne s'impriment plus au bas de la page.

Pour plus d'informations, voir :

« [Informations sur le papier](#), » page 115

Cause: Le type de papier ne convient pas à l'appareil Tout-en-un HP.

Solution: Utilisez des papiers HP Premium ou tout autre type de papier adapté à l'appareil Tout-en-un HP.

Cause: Le paramètre de copie **Plus clair/Plus foncé** de l'appareil Tout-en-un HP est réglé sur une valeur trop claire.

Solution: Ajustez la clarté des copies.

Pour plus d'informations, voir :

« [Réglage du contraste de la copie](#), » page 91

Cause: Le paramètre **Type de papier** n'est pas correct.

Solution: Sélectionnez le paramètre **Type de papier** correspondant au papier chargé dans le bac d'alimentation.

Pour plus d'informations, voir :

- « [Définition du type de papier de copie](#), » page 89
 - « [Configuration du type de papier pour l'impression](#), » page 50
-

Cause: La copie d'une image de mauvaise qualité, telle qu'une photo d'un journal, peut produire des bandes, des carrés ou des rayures. Ces effets sont également appelés motifs moirés.

Solution: Pour réduire le moiré, placez une ou plusieurs feuilles plastiques transparentes de protection directement sur la vitre, puis placez l'original face à imprimer vers le bas au-dessus de ces feuilles.

Cause: Des résidus peuvent être collés sur la vitre ou sur l'intérieur du capot, entraînant une réduction de la qualité de la copie et un ralentissement du traitement.

Solution: Nettoyez la vitre et la partie interne du couvercle protégé-documents.

Pour plus d'informations, voir :

- « [Nettoyage de la vitre](#), » page 99
 - « [Nettoyage du capot](#), » page 100
-

Cause: La tête d'impression doit être nettoyée.

Solution: Nettoyez la tête d'impression, puis imprimez un rapport d'auto-test. Vérifiez dans le rapport que les bandes de couleur apparaissent normalement. Si les bandes de couleur révèlent des problèmes de qualité d'impression, procédez à un alignement de l'imprimante.

Si le problème persiste suite aux opérations de nettoyage et d'alignement, contactez l'Assistance HP. Rendez-vous sur le site :

www.hp.com/support

Si vous y êtes invité, sélectionnez votre pays/région, puis cliquez sur **Contacteur HP** pour savoir comment contacter l'assistance technique.

Pour plus d'informations, voir :

- « [Nettoyage de la tête d'impression](#), » page 105
- « [Impression d'un rapport d'auto-test](#), » page 97
- « [Alignement de l'imprimante](#), » page 104

Les impressions sont floues ou brouillées

Cause: Le type de papier ne convient pas à l'appareil Tout-en-un HP.

Solution: Utilisez des papiers HP Premium ou tout autre type de papier adapté à l'appareil Tout-en-un HP.

Cause: Le paramètre **Type de papier** n'est pas correct.

Solution: Sélectionnez le paramètre **Type de papier** correspondant au papier chargé dans le bac d'alimentation.

Pour plus d'informations, voir :

- « [Définition du type de papier de copie](#), » page 89
- « [Configuration du type de papier pour l'impression](#), » page 50

Cause: Le paramètre de qualité d'impression de l'appareil Tout-en-un HP est trop faible.

Solution: Chargez du papier haute qualité dans le bac d'alimentation et imprimez l'image avec un paramètre de qualité d'impression élevé, comme **Supérieure, dpi maximum** ou **Haute résolution**. Vérifiez toujours que le papier sur lequel vous imprimez est plat. Pour des résultats optimaux lors de l'impression d'images, utilisez le papier photo HP Premium Plus.

Si le problème persiste, faites pivoter l'image de 180 degrés à l'aide du logiciel installé avec l'appareil Tout-en-un HP ou d'une autre application pour que ces nuances bleues, grises et marron ne s'impriment plus au bas de la page.

Pour plus d'informations, voir :

« [Informations sur le papier](#), » page 115

Cause: Vous imprimez sur la mauvaise face du papier.

Solution: Chargez le papier, face à imprimer vers le bas. Par exemple, si vous chargez du papier photo glacé, chargez-le avec la face brillante orientée vers le bas.

Pour plus d'informations, voir :

« [Chargement du papier](#), » page 39

Les impressions présentent des stries verticales

Cause: Le type de papier ne convient pas à l'appareil Tout-en-un HP.

Solution: Utilisez des papiers HP Premium ou tout autre type de papier adapté à l'appareil Tout-en-un HP.

Les impressions sont de travers

Cause: L'alimentation ou le chargement du papier ne s'effectue pas correctement.

Solution: Vérifiez que le papier est correctement chargé.

Pour plus d'informations, voir :

« [Chargement du papier au format standard](#), » page 39

Cause: Le bac d'alimentation contient des types de papiers différents.

Solution: Ne chargez qu'un seul type de papier à la fois.

Cause: L'accessoire d'impression recto verso n'est peut-être pas installé correctement.

Solution: Assurez-vous que l'accessoire d'impression recto verso est correctement connecté à l'arrière de l'appareil Tout-en-un HP.

De l'encre se répand en dehors du papier lorsque j'imprime une photo

Cause: Quelques millimètres d'encre en dehors du papier est chose commune lorsque vous copiez une photo. Si cette quantité est supérieure à quelques millimètres, l'appareil Tout-en-un HP est peut-être paramétré pour un papier plus large que celui utilisé.

 **Conseil** Une façon de vérifier si de l'encre est répandue en dehors du papier consiste à regarder le verso des feuilles après un travail de copie ou d'impression. Si vous voyez des stries d'encre, cela signifie que l'appareil Tout-en-un HP a probablement répandu trop d'encre sur la copie ou l'impression précédente.

Solution: Vérifiez le format de papier. Sélectionnez le format de papier correspondant au papier chargé dans le bac d'alimentation.

Pour plus d'informations, voir :

« [Définition du format de papier de copie](#), » page 88

Le papier n'est pas chargé depuis le bac d'alimentation

Cause: Il n'y a pas assez de papier dans le bac d'alimentation.

Solution: Si l'appareil Tout-en-un HP manque de papier ou s'il ne reste plus que quelques feuilles, ajoutez-en dans le bac. Si le bac d'alimentation contient du papier, retirez la pile et tapez-la sur une surface plane, puis rechargez le papier dans le bac. Suivez les invites qui s'affichent à l'écran pour poursuivre le travail d'impression.

Dépannage des problèmes d'impression

Cette rubrique vous aidera à résoudre les problèmes d'impression suivants :

- [Les enveloppes ne s'impriment pas correctement](#)
- [L'impression sans bordures donne des résultats inattendus](#)
- [L'appareil Tout-en-un HP ne répond pas](#)
- [L'appareil Tout-en-un HP imprime des caractères incohérents](#)
- [Rien ne se passe lorsque j'essaie d'imprimer](#)
- [Les pages de mon document ne sont pas sorties dans le bon ordre](#)
- [Les marges ne s'impriment pas comme prévu](#)
- [Le texte ou les graphiques sont tronqués au bord de la page](#)
- [Une page blanche fait partie de l'impression](#)
- [L'encre se répand à l'intérieur de l'appareil Tout-en-un HP pendant l'impression d'une photo](#)

Les enveloppes ne s'impriment pas correctement

Cause: Une pile d'enveloppes est incorrectement chargée.

Solution: Retirez tout le papier contenu dans le bac d'alimentation. Insérez une pile d'enveloppes dans le bac d'alimentation avec le rabat déployé vers la gauche et vers le haut.

 **Remarque** Pour éviter les bourrages papier, insérez le rabat dans l'enveloppe.

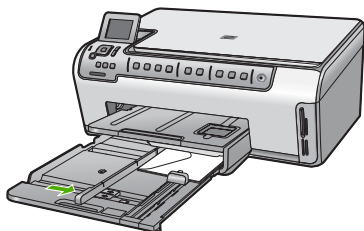

Rubriques associées

« [Chargement d'enveloppes](#), » page 43

Cause: Le type d'enveloppes chargées est incorrect.

Solution: N'utilisez pas d'enveloppes brillantes avec des motifs en relief, ni d'enveloppes à fermoir ou à fenêtre.

L'impression sans bordures donne des résultats inattendus

Cause: L'impression d'une image sans bordures à partir d'une application logicielle autre que HP donne des résultats inattendus.

Solution: Essayez d'imprimer l'image à partir du logiciel de traitement des photos livré avec l'appareil Tout-en-un HP.

L'appareil Tout-en-un HP ne répond pas

Cause: L'appareil Tout-en-un HP est en train d'effectuer une autre tâche.

Solution: Si l'appareil Tout-en-un HP exécute une autre tâche, telle qu'une copie ou une numérisation, votre travail d'impression sera différé jusqu'à ce que l'appareil Tout-en-un HP ait terminé la tâche en cours.

L'impression de certains documents demande du temps. Si rien ne s'imprime quelques minutes après l'envoi du travail d'impression à l'appareil Tout-en-un HP, vérifiez si un message s'affiche sur l'ordinateur.

Cause: Du papier est bloqué dans l'appareil Tout-en-un HP.

Solution: Éliminez le bourrage papier.

Pour plus d'informations, voir :

« [Élimination de bourrages papier](#), » [page 115](#)

Cause: L'appareil Tout-en-un HP manque de papier.

Solution: Chargez du papier dans le bac d'alimentation.

Pour plus d'informations, voir :

« [Chargement du papier](#), » [page 39](#)

Cause: L'ensemble tête d'impression est bloqué.

Solution: Mettez l'appareil Tout-en-un HP hors tension et ouvrez la porte d'accès aux cartouches d'encre. Retirez les objets qui bloquent la tête d'impression (y compris les éventuels matériaux d'emballage), puis mettez à nouveau l'appareil Tout-en-un HP sous tension.

Cause: L'ordinateur ne communique pas avec l'appareil Tout-en-un HP.

Solution: Si l'appareil Tout-en-un HP n'est pas correctement connecté à l'ordinateur, des erreurs de communication peuvent se produire. Assurez-vous que

le câble USB est bien branché sur l'appareil Tout-en-un HP et sur l'ordinateur, comme illustré.

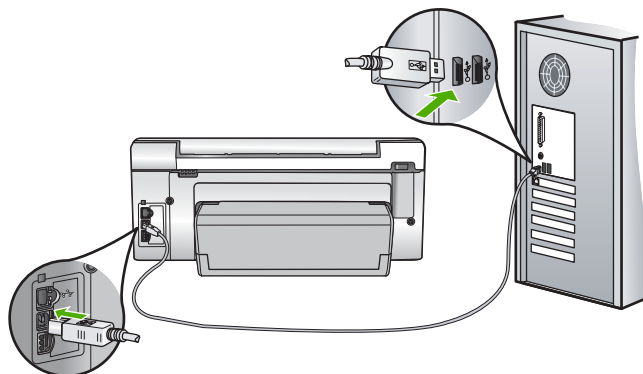

Si les connexions sont correctes et que rien ne s'imprime quelques minutes après l'envoi de la tâche d'impression à l'appareil Tout-en-un HP, vérifiez l'état de l'appareil Tout-en-un HP. Dans le logiciel HP Photosmart, cliquez sur **Etat**.

Pour plus d'informations, voir :

« [Problèmes de communication sur une connexion USB](#), » page 113

Cause: L'appareil Tout-en-un HP est hors tension.

Solution: Vérifiez le bouton **Marche/arrêt** situé au sommet avant de l'appareil Tout-en-un HP. S'il n'est pas allumé, l'appareil Tout-en-un HP est hors tension. Assurez-vous que le cordon d'alimentation est correctement connecté à l'appareil Tout-en-un HP et branché sur une prise de courant. Appuyez sur le bouton **Marche/arrêt** pour mettre l'appareil Tout-en-un HP sous tension.

Cause: L'appareil Tout-en-un HP a généré une erreur.

Solution: Mettez le périphérique Tout-en-un HP hors tension, puis débranchez le cordon d'alimentation. Rebranchez le cordon d'alimentation, puis appuyez sur le bouton **Marche/arrêt** pour mettre le périphérique Tout-en-un HP sous tension.

Cause: L'état du pilote d'imprimante a changé.

Solution: L'état du pilote d'imprimante peut avoir changé et être défini sur **hors ligne** ou **arrêt de l'impression**.

Pour vérifier l'état du pilote d'imprimante

1. Dans le Centre de solutions HP, cliquez sur l'onglet Périphérique.
2. Cliquez sur **Paramètres**.
3. Cliquez sur **Etat**.

Si l'état est défini sur **hors ligne** ou **arrêt de l'impression**, changez l'état en **prêt**.

Cause: Un travail d'impression supprimé est toujours dans la file d'attente d'impression.

Solution: Un travail d'impression se trouve peut-être toujours dans la file d'attente d'impression après avoir été annulé. Le travail d'impression annulé bloque la file d'attente et empêche l'impression du travail suivant.

A partir de votre ordinateur, ouvrez le dossier de l'imprimante pour voir si le travail d'impression annulé est toujours dans la file d'attente. Essayez de le supprimer de la file d'attente. S'il ne disparaît pas, essayez l'une des solutions suivantes ou les deux :

- Débranchez le câble USB de l'appareil Tout-en-un HP, redémarrez l'ordinateur et rebranchez le câble USB sur l'appareil Tout-en-un HP.
- Arrêtez l'appareil Tout-en-un HP, redémarrez l'ordinateur, puis redémarrez l'appareil Tout-en-un HP.

Cause: L'accessoire d'impression recto verso n'est pas installé correctement.

Solution: Si l'accessoire d'impression recto verso n'est pas installé, retirez-le, puis réinstallez-le. Pour le réinstaller, appuyez sur les boutons situés de part et d'autre de l'accessoire et poussez celui-ci vers l'arrière de l'appareil Tout-en-un HP jusqu'à ce qu'il s'enclenche.

Si l'accessoire d'impression recto verso n'est pas installé, installez-le à l'arrière de l'appareil Tout-en-un HP.

L'appareil Tout-en-un HP imprime des caractères incohérents

Cause: Mémoire insuffisante sur l'appareil Tout-en-un HP.

Solution: Mettez l'appareil Tout-en-un HP et votre ordinateur hors tension pendant 1 minute, puis remettez-les sous tension et essayez d'imprimer à nouveau.

Cause: Le document est endommagé.

Solution: Essayez d'imprimer un autre document à partir de la même application. Si l'impression fonctionne, essayez d'imprimer une version précédente du document qui n'est pas endommagée.

Rien ne se passe lorsque j'essaie d'imprimer

Cause: L'appareil Tout-en-un HP est hors tension.

Solution: Vérifiez le bouton **Marche/arrêt** situé au sommet avant de l'appareil Tout-en-un HP. S'il n'est pas allumé, l'appareil Tout-en-un HP est hors tension. Assurez-vous que le cordon d'alimentation est correctement connecté à l'appareil Tout-en-un HP et branché sur une prise de courant. Appuyez sur le bouton **Marche/arrêt** pour mettre l'appareil Tout-en-un HP sous tension.

Cause: L'appareil Tout-en-un HP est en train d'effectuer une autre tâche.

Solution: Si l'appareil Tout-en-un HP exécute une autre tâche, telle qu'une copie ou une numérisation, votre travail d'impression sera différé jusqu'à ce que l'appareil Tout-en-un HP ait terminé la tâche en cours.

L'impression de certains documents demande du temps. Si rien ne s'imprime quelques minutes après l'envoi du travail d'impression à l'appareil Tout-en-un HP, vérifiez si un message s'affiche sur l'ordinateur.

Cause: L'appareil Tout-en-un HP n'est pas l'imprimante sélectionnée.

Solution: Assurez-vous que l'appareil Tout-en-un HP est l'imprimante sélectionnée dans votre application logicielle.

 **Conseil** Vous pouvez définir l'appareil Tout-en-un HP comme imprimante par défaut pour vous assurer qu'il sera automatiquement sélectionné lorsque vous choisissez la commande **Imprimer** du menu **Fichier** de vos différentes applications logicielles.

Cause: L'ordinateur ne communique pas avec l'appareil Tout-en-un HP.

Solution: Si l'appareil Tout-en-un HP n'est pas correctement connecté à l'ordinateur, des erreurs de communication peuvent se produire. Assurez-vous que le câble USB est bien branché sur l'appareil Tout-en-un HP et sur l'ordinateur, comme illustré.

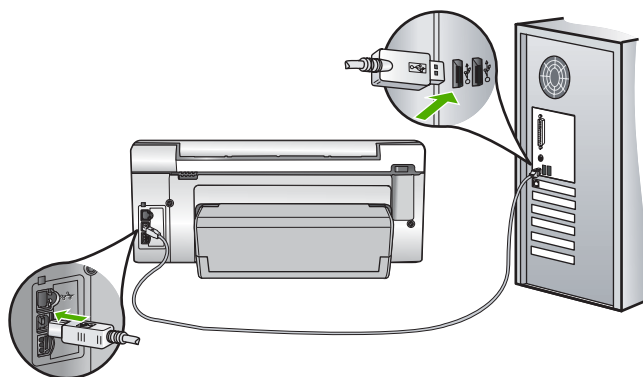

Si les connexions sont correctes et que rien ne s'imprime quelques minutes après l'envoi de la tâche d'impression à l'appareil Tout-en-un HP, vérifiez l'état de l'appareil Tout-en-un HP. Dans le logiciel HP Photosmart, cliquez sur **Etat**.

Pour plus d'informations, voir :

« [Problèmes de communication sur une connexion USB](#), » page 113

Cause: Du papier est bloqué dans l'appareil Tout-en-un HP.

Solution: Éliminez le bourrage papier.

Pour plus d'informations, voir :

« [Élimination de bourrages papier](#), » page 115

Cause: L'ensemble tête d'impression est bloqué.

Solution: Mettez l'appareil Tout-en-un HP hors tension et ouvrez la porte d'accès aux cartouches d'encre. Retirez les objets qui bloquent la tête d'impression (y compris les éventuels matériaux d'emballage), puis mettez à nouveau l'appareil Tout-en-un HP sous tension.

Cause: L'appareil Tout-en-un HP manque de papier.

Solution: Chargez du papier dans le bac d'alimentation.

Pour plus d'informations, voir :

« [Chargement du papier](#), » page 39

Les pages de mon document ne sont pas sorties dans le bon ordre

Cause: Les paramètres d'impression sont configurés pour imprimer de la première à la dernière page. Selon la manière dont le papier est inséré dans l'appareil Tout-en-un HP, la première page s'imprime donc face vers le haut en bas de la pile.

Solution: Imprimez le document en ordre inverse. Lorsque l'impression du document est terminée, les pages se trouvent dans le bon ordre.

Pour plus d'informations, voir :

« [Impression d'un document de plusieurs pages dans l'ordre inverse](#), » page 60

Les marges ne s'impriment pas comme prévu

Cause: Les marges ne sont pas correctement définies dans votre application logicielle.

Solution: Vérifiez les marges de l'imprimante.

Assurez-vous que les paramètres de marge du document ne dépassent pas la surface d'impression de l'appareil Tout-en-un HP.

Pour vérifier les paramètres de marge

1. Consultez l'aperçu de votre travail d'impression avant de l'envoyer à l'appareil Tout-en-un HP.
 2. Vérifiez les marges.
L'appareil Tout-en-un HP utilise les marges définies dans votre application logicielle, à condition qu'elles dépassent les marges minimales prises en charge par l'appareil Tout-en-un HP.
 3. Annulez la tâche d'impression si les marges ne sont pas satisfaisantes et réglez les marges dans votre application logicielle.
-

Cause: Le format de papier n'est peut-être pas défini correctement pour le projet que vous imprimez.

Solution: Vérifiez que vous avez choisi le format de papier adapté à votre projet. Assurez-vous que vous avez chargé le format de papier adéquat dans le bac d'alimentation.

Cause: Les guides papier ne sont pas correctement positionnés.

Solution: Retirez la pile de papier du bac d'alimentation, puis rechargez le papier et ramenez le guide-papier vers l'intérieur jusqu'à ce qu'il entre en contact avec le bord du papier.

Pour plus d'informations, voir :

« [Chargement du papier](#), » page 39

Cause: Une pile d'enveloppes est incorrectement chargée.

Solution: Retirez tout papier du bac d'alimentation. Insérez une pile d'enveloppes dans le bac d'alimentation avec le rabat déployé vers la gauche et vers le haut.

 **Remarque** Pour éviter les bourrages papier, insérez le rabat dans l'enveloppe.

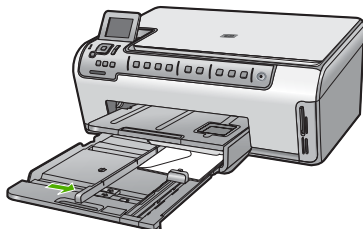

Pour plus d'informations, voir :

« [Chargement d'enveloppes](#), » page 43

Le texte ou les graphiques sont tronqués au bord de la page

Cause: Les marges ne sont pas correctement définies dans votre application logicielle.

Solution:

Pour vérifier les paramètres de marge

1. Consultez l'aperçu de votre travail d'impression avant de l'envoyer à l'appareil Tout-en-un HP.
2. Vérifiez les marges.
L'appareil Tout-en-un HP utilise les marges définies dans votre application logicielle, à condition qu'elles dépassent les marges minimales prises en charge par l'appareil Tout-en-un HP.
3. Annulez la tâche d'impression si les marges ne sont pas satisfaisantes et réglez les marges dans votre application logicielle.

Assurez-vous que les paramètres de marge du document ne dépassent pas la surface d'impression de l'appareil Tout-en-un HP.

Cause: Le format du document à imprimer est plus grand que celui du papier chargé dans le bac d'alimentation.

Solution: Veillez à ce que la mise en page du document que vous tentez d'imprimer tienne sur un format de papier pris en charge par l'appareil Tout-en-un HP.

Aperçu de la mise en page

1. Chargez le format de papier approprié dans le bac d'alimentation.
2. Consultez l'aperçu de votre travail d'impression avant de l'envoyer à l'appareil Tout-en-un HP.
3. Vérifiez que les graphiques du document tiennent dans la zone d'impression de l'appareil Tout-en-un HP.
4. Annulez la tâche d'impression si les graphiques ne tiennent pas dans la zone imprimable de la page.

 **Conseil** Certaines applications logicielles permettent de mettre le document à l'échelle en fonction du format de papier sélectionné. Vous pouvez également le faire à partir de la boîte de dialogue **Propriétés**.

Cause: Le papier n'est pas correctement chargé.

Solution: Si le papier n'est pas alimenté correctement, certaines parties du document peuvent être tronquées.

Retirez la pile de papier du bac d'alimentation, puis rechargez le papier en suivant les étapes ci-dessous.

Pour plus d'informations, voir :

« [Chargement du papier](#), » page 39

Une page blanche fait partie de l'impression

Cause: Le document à imprimer contient une page blanche supplémentaire.

Solution: Ouvrez votre document dans l'application logicielle et supprimez les pages ou lignes en trop situées à la fin du document.

Cause: L'appareil Tout-en-un HP a prélevé deux feuilles de papier à la fois.

Solution: Si l'appareil Tout-en-un HP ne contient plus que quelques feuilles, ajoutez-en dans le bac. Si le bac d'alimentation contient du papier, retirez la pile et taquez-la sur une surface plane, puis rechargez le papier dans le bac.

Pour plus d'informations, voir :

« [Chargement du papier](#), » page 39

L'encre se répand à l'intérieur de l'appareil Tout-en-un HP pendant l'impression d'une photo

Cause: Les paramètres d'impression sans bordures exigent le chargement de papier photo dans le bac d'alimentation. Vous utilisez le mauvais type de papier.

Solution: Assurez-vous que vous avez chargé du papier photo dans le bac d'alimentation avant d'imprimer un document sans bordures.

Dépannage concernant la carte mémoire

Utilisez cette section pour résoudre les problèmes de carte mémoire suivants :

- [Ma carte mémoire ne fonctionne plus dans mon appareil numérique](#)
- [L'appareil Tout-en-un HP ne lit pas la carte mémoire](#)
- [Le voyant Photo situé à côté des emplacements de carte mémoire clignote](#)
- [Le voyant Avertissement clignote lorsque j'insère ma carte mémoire](#)
- [Les photos de la carte mémoire ne sont pas transférées sur mon ordinateur](#)
- [Carte mémoire non disponible](#)
- [Le nom de fichier s'affiche avec des caractères incohérents](#)
- [D'autres utilisateurs du réseau ont accès à ma carte mémoire](#)
- [Message d'erreur : Impossible de trouver le fichier ou l'élément. Assurez-vous que le chemin d'accès et le nom du fichier sont corrects](#)

Ma carte mémoire ne fonctionne plus dans mon appareil numérique

Cause: Vous avez formaté la carte sur un ordinateur fonctionnant sous Windows XP. Par défaut, Windows XP formate une carte mémoire de 8 Mo ou moins et de 64 Mo ou plus au format FAT32. Les appareils photo et autres périphériques numériques utilisent le format FAT (FAT16 ou FAT12) et ne peuvent pas reconnaître une carte formatée en FAT32.

Solution: Reformatez votre carte mémoire dans votre appareil photo ou formatez-la sur un PC fonctionnant sous Windows XP en sélectionnant le format FAT.

L'appareil Tout-en-un HP ne lit pas la carte mémoire

Cause: La carte est insérée à l'envers.

Solution: Tournez la carte mémoire de sorte que l'étiquette soit orientée vers la gauche et que les contacts soient orientés vers la droite (en faisant face à l'appareil Tout-en-un HP). Introduisez ensuite la carte dans le logement approprié jusqu'à ce que le voyant Photo s'allume.

Si tel n'est pas le cas, l'appareil Tout-en-un HP ne répondra pas et le voyant Photo (à côté des logements pour cartes mémoire) ne sera pas allumé.

Dès que la carte mémoire est insérée correctement, le voyant Photo clignote quelques secondes puis reste allumé en fixe.

Cause: La carte mémoire n'est pas complètement insérée.

Solution: Veillez à insérer complètement la carte mémoire dans l'emplacement adéquat de l'appareil Tout-en-un HP.

Si tel n'est pas le cas, l'appareil Tout-en-un HP ne répondra pas et le voyant Photo (à côté des logements pour cartes mémoire) ne sera pas allumé.

Dès qu'une carte mémoire a été insérée correctement, le voyant Photo clignote quelques secondes puis reste allumé en fixe.

Cause: Vous avez inséré plusieurs cartes mémoire.

Solution: Retirez l'une des cartes mémoire. Vous pouvez utiliser uniquement une carte mémoire à la fois.

Cause: Le système de fichiers est endommagé.

Solution: Vérifiez si l'écran n'affiche pas un message d'erreur identifiant le problème et sa solution.

Si le système de fichiers de la carte est endommagé, reformatez la carte dans votre appareil photo.

△ **Attention** Le formatage de la carte mémoire supprime toutes les photos stockées sur la carte. Si vous avez auparavant transféré les photos de votre carte mémoire sur un ordinateur, essayez d'imprimer les photos depuis l'ordinateur. Sinon, vous devrez reprendre les photos que vous aurez pu perdre.

Le voyant Photo situé à côté des emplacements de carte mémoire clignote

Cause: La carte mémoire est en cours de lecture par l'appareil Tout-en-un HP.

Solution: N'enlevez pas la carte mémoire tant que le voyant Photo clignote. Un voyant clignotant indique que l'appareil Tout-en-un HP accède à la carte mémoire. Attendez que le voyant lumineux reste allumé fixement. Si vous retirez une carte mémoire alors qu'une communication est en cours, vous risquez d'altérer les données stockées sur la carte ou d'endommager l'appareil Tout-en-un HP et la carte.

Le voyant Avertissement clignote lorsque j'insère ma carte mémoire

Cause: L'appareil Tout-en-un HP a détecté une erreur avec la carte mémoire.

Solution: Retirez la carte mémoire et réinsérez-la. Cette carte a peut-être été mal insérée. Tournez la carte mémoire de sorte que l'étiquette soit orientée vers la gauche et que les contacts soient orientés vers la droite (en direction de l'appareil Tout-en-un HP). Introduisez ensuite la carte dans le logement approprié jusqu'à ce que le voyant Photo s'allume.

Si le problème persiste, il est possible que la carte mémoire soit défectueuse.

Cause: Vous avez inséré plusieurs cartes mémoire.

Solution: Retirez l'une des cartes mémoire. Vous pouvez utiliser uniquement une carte mémoire à la fois.

Les photos de la carte mémoire ne sont pas transférées sur mon ordinateur

Cause: Le logiciel HP Photosmart n'est pas installé.

Solution: Installez le logiciel HP Photosmart fourni avec l'appareil Tout-en-un HP. S'il est installé, redémarrez votre ordinateur.

Installation du logiciel HP Photosmart.

1. Insérez le CD-ROM de l'appareil Tout-en-un HP dans le lecteur de CD-ROM de votre ordinateur, puis lancez le programme d'installation.
 2. Lorsque le système vous y invite, cliquez sur **Installer des logiciels supplémentaires** pour installer le logiciel HP Photosmart.
 3. Suivez les instructions à l'écran et celles fournies dans le Guide de configuration livré avec l'appareil Tout-en-un HP.
-

Cause: L'appareil Tout-en-un HP est éteint.

Solution: Mettez l'appareil Tout-en-un HP sous tension.

Cause: L'ordinateur est éteint.

Solution: Allumez l'ordinateur.

Cause: L'appareil Tout-en-un HP n'est pas correctement connecté à l'ordinateur.

Solution: Si l'appareil Tout-en-un HP est connecté directement à un ordinateur au moyen d'un câble USB, vérifiez la connexion physique entre l'appareil Tout-en-un HP et l'ordinateur. Vérifiez que le câble USB est correctement branché au port USB à l'arrière de l'appareil Tout-en-un HP. Assurez-vous que l'autre extrémité du câble USB est branchée à un port USB de votre ordinateur. Une fois le câble correctement branché, mettez l'appareil Tout-en-un HP hors tension, puis à nouveau sous tension.

Si l'appareil Tout-en-un HP est connecté en réseau, vérifiez les connexions réseau physiques et assurez-vous que le réseau est opérationnel. Après avoir vérifié la connectivité réseau, réessayez d'effectuer l'opération.

Pour plus d'informations, voir :

- « [Problèmes de communication sur une connexion USB](#), » page 113
- « [Dépannage des problèmes de réseau](#), » page 126

Carte mémoire non disponible

Cause: Si ce message s'affiche sur votre écran, cela signifie qu'un autre utilisateur a accès à la carte mémoire sur le réseau. D'autres utilisateurs qui tentent d'utiliser la même carte mémoire peuvent recevoir un message d'erreur de lecture/d'écriture. La carte mémoire peut ne pas apparaître dans une liste des lecteurs réseaux partagés comme on s'y attendrait. En outre, si l'appareil Tout-en-un HP est connecté à votre ordinateur par un câble USB, l'ordinateur est peut-être en train d'accéder à la carte mémoire, ce qui la rend inaccessible à l'appareil Tout-en-un HP.

Solution: Attendez que l'autre utilisateur ait terminé d'utiliser la carte mémoire.

Le nom de fichier s'affiche avec des caractères incohérents

Cause: Le Tout-en-un HP ne prend pas en charge la police Unicode. Il s'agit d'une limite du serveur CIFS (Common Internet File System).

Le serveur CIFS est inclus dans tous les appareils Tout-en-un HP connectés en réseau. Il fournit un accès par lettre de lecteur réseau à la carte mémoire se trouvant dans l'appareil Tout-en-un HP. Ceci vous permet de lire et de copier des fichiers sur le réseau depuis la carte mémoire se trouvant dans l'appareil Tout-en-un HP. Le serveur CIFS s'affiche sur votre ordinateur sous forme de pilote réseau. Vous pouvez ainsi non seulement lire et copier des fichiers de votre carte mémoire, mais aussi créer des dossiers et conserver d'autres informations.

Solution: Si un fichier est créé avec Unicode par une autre application, le nom apparaîtra sous forme de caractères aléatoires.

D'autres utilisateurs du réseau ont accès à ma carte mémoire

Cause: Le serveur CIFS (Common Internet File System) dans l'appareil Tout-en-un HP ne prend pas en charge l'authentification. Il s'agit d'une limitation du serveur CIFS.

Le serveur CIFS est inclus dans tous les appareils Tout-en-un HP connectés en réseau. Il fournit un accès par lettre de lecteur réseau à la carte mémoire se trouvant dans l'appareil Tout-en-un HP. Ceci vous permet de lire et de copier des fichiers sur le réseau depuis la carte mémoire se trouvant dans l'appareil Tout-en-un HP. Le serveur CIFS s'affiche sur votre ordinateur sous forme de pilote réseau. Vous pouvez ainsi non seulement lire et copier des fichiers de votre carte mémoire, mais aussi créer des dossiers et conserver d'autres informations.

Solution: Chaque utilisateur du réseau peut accéder à la carte mémoire.

Message d'erreur : Impossible de trouver le fichier ou l'élément. Assurez-vous que le chemin d'accès et le nom du fichier sont corrects

Cause: Le serveur CIFS (Common Internet File System) dans l'appareil Tout-en-un HP n'est pas opérationnel.

Le serveur CIFS est inclus dans tous les appareils Tout-en-un HP connectés en réseau. Il fournit un accès par lettre de lecteur réseau à la carte mémoire se trouvant dans l'appareil Tout-en-un HP. Ceci vous permet de lire et de copier des fichiers sur le réseau depuis la carte mémoire se trouvant dans l'appareil Tout-en-un HP. Le serveur CIFS s'affiche sur votre ordinateur sous forme de pilote réseau. Vous pouvez ainsi non seulement lire et copier des fichiers de votre carte mémoire, mais aussi créer des dossiers et conserver d'autres informations.

Solution: Essayez d'effectuer cette tâche ultérieurement.

Dépannage des problèmes de numérisation

Cette rubrique vous aide à résoudre les problèmes de numérisation :

- [La numérisation s'arrête](#)
- [Echec de la numérisation](#)
- [La numérisation échoue à cause d'un manque de mémoire de l'ordinateur](#)
- [L'image numérisée est blanche](#)
- [L'image numérisée est mal cadrée](#)
- [Mise en page incorrecte de l'image numérisée](#)
- [Des lignes en pointillés apparaissent à la place du texte sur l'image numérisée](#)
- [Le format de texte est incorrect](#)
- [Texte incorrect ou manquant](#)
- [La fonction de numérisation ne fonctionne pas](#)

La numérisation s'arrête

Cause: Les ressources système de votre ordinateur sont peut-être insuffisantes.

Solution: Mettez l'appareil Tout-en-un HP hors tension, puis à nouveau sous tension. Mettez l'ordinateur hors tension, puis à nouveau sous tension.

Si le problème persiste, essayez d'abaisser la résolution de numérisation.

Echec de la numérisation

Cause: L'ordinateur n'est pas allumé.

Solution: Allumez l'ordinateur.

Cause: L'ordinateur n'est pas connecté à l'appareil Tout-en-un HP par un câble USB ou un câble réseau.

Solution: Connectez l'ordinateur à l'appareil Tout-en-un HP à l'aide d'un câble USB standard ou via un réseau.

Cause: Le logiciel de l'appareil Tout-en-un HP n'est peut-être pas installé.

Solution: Introduisez le CD d'installation de l'appareil Tout-en-un HP et installez le logiciel.

Cause: Le logiciel que vous avez installé avec l'appareil Tout-en-un HP ne fonctionne pas.

Solution: Ouvrez le logiciel que vous avez installé avec l'appareil Tout-en-un HP et essayez à nouveau de numériser.

La numérisation échoue à cause d'un manque de mémoire de l'ordinateur

Cause: Trop de programmes sont ouverts sur votre ordinateur.

Solution: Fermez tous les programmes non utilisés (y compris les programmes exécutés en arrière-plan, tels que les écrans de veille et les détecteurs de virus). Si vous désactivez votre détecteur de virus, n'oubliez pas de le réactiver à la fin de la numérisation.

Si cela ne fonctionne pas, il faudra peut-être redémarrer l'ordinateur. Certains programmes ne libèrent pas de mémoire lors de leur fermeture. Redémarrer l'ordinateur efface sa mémoire.

Si cette erreur se produit fréquemment ou si vous rencontrez des problèmes de mémoire dans d'autres programmes, vous devrez probablement augmenter la mémoire de votre ordinateur. Pour plus d'informations, reportez-vous au Guide de l'utilisateur fourni avec votre ordinateur.

L'image numérisée est blanche

Cause: L'original n'est pas placé correctement sur la vitre.

Solution: Chargez l'original, face à imprimer vers le bas, dans l'angle avant droit de la vitre.

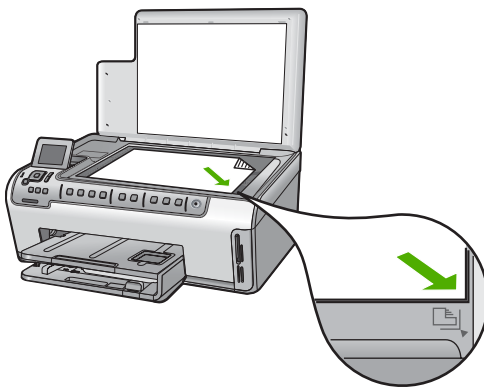

L'image numérisée est mal cadrée

Cause: Le logiciel est défini pour recadrer automatiquement les images numérisées.

Solution: La fonction de **recadrage automatique** coupe tout ce qui ne lui semble pas faire partie de l'image principale. Parfois, ce cadrage ne vous paraît pas judicieux. Dans ce cas, vous pouvez désactiver le recadrage automatique et couper manuellement l'image numérisée si nécessaire.

Mise en page incorrecte de l'image numérisée

Cause: Le recadrage automatique modifie la mise en page.

Solution: Désactivez le recadrage automatique pour conserver la mise en page.

Des lignes en pointillés apparaissent à la place du texte sur l'image numérisée

Cause: Si vous utilisez le type d'image **Texte** pour numériser le texte que vous voulez modifier, il se peut que le scanner ne reconnaisse pas le texte en couleur. Avec le type **Texte**, l'appareil numérise à 300 x 300 dpi, en noir et blanc.

Si vous numérisez un document original qui contient des graphiques ou des illustrations autour du texte, l'appareil ne reconnaît peut-être pas le texte.

Solution: Réalisez une copie en noir et blanc de l'original et numérisez-la.

Le format de texte est incorrect

Cause: Les paramètres de numérisation de documents sont incorrects.

Solution: Certaines applications ne prennent pas en charge la mise en forme des textes encadrés. Le texte encadré est un des paramètres de numérisation de document. Il gère des mises en page complexes, telles que les colonnes multiples d'une lettre d'information, en plaçant le texte dans différents cadres dans l'application de destination.

Texte incorrect ou manquant

Cause: La luminosité n'est pas correctement réglée.

Solution: Réglez la luminosité avant de recommencer la numérisation.

Cause: Des résidus sont peut-être collés sur la vitre ou sur l'intérieur du capot. Ceci peut générer des numérisations de mauvaise qualité.

Solution: Nettoyez la vitre et le capot.

Pour plus d'informations, voir :

- « [Nettoyage du capot](#), » page 100
 - « [Nettoyage de la vitre](#), » page 99
-

Cause: La langue de reconnaissance optique de caractères (OCR) n'est pas correctement définie dans les paramètres de numérisation de documents. Le paramètre **Langue OCR** indique au logiciel comment interpréter les caractères qu'il voit sur l'image originale. Si le paramètre **Langue OCR** ne correspond pas à la langue de l'original, le texte numérisé peut être incompréhensible.

Solution: Sélectionnez la langue OCR appropriée

 **Remarque** Si vous utilisez HP Photosmart Essential, le logiciel de reconnaissance optique (OCR) n'est peut-être pas installé sur votre ordinateur. Pour installer le logiciel d'OCR, vous devez insérer à nouveau le disque du logiciel et sélectionner **OCR** dans les options d'installation **Personnalisée**.

La fonction de numérisation ne fonctionne pas

Cause: L'ordinateur est éteint.

Solution: Allumez l'ordinateur.

Cause: L'appareil Tout-en-un HP n'est pas correctement connecté à l'ordinateur par un câble USB ou réseau.

Solution: Vérifiez les câbles qui connectent l'appareil Tout-en-un HP à l'ordinateur ou au réseau.

Cause: Le logiciel livré avec l'appareil Tout-en-un HP n'est pas installé ou en cours d'exécution.

Solution: Redémarrez l'ordinateur. Si le problème subsiste, installez ou réinstallez le logiciel livré avec l'appareil Tout-en-un HP.

Dépannage des problèmes de copie

Cette rubrique vous aidera à résoudre les problèmes de copie suivants :

- [Les copies sont trop foncées ou trop claires](#)
- [Rien ne se passe lorsque j'essaie de faire une copie](#)
- [Certaines parties de l'original ne sont pas visibles ou sont tronquées](#)
- [La fonction Largeur page ne fonctionne pas comme prévu](#)
- [Une copie sans bordures présente une marge blanche](#)
- [L'image est mal recadrée lorsque je réalise une copie sans bordures](#)
- [La page imprimée est blanche](#)

Les copies sont trop foncées ou trop claires

Cause: Le paramètre **Plus clair/Plus foncé** de l'appareil Tout-en-un HP est réglé sur une valeur trop claire ou trop sombre.

Solution: Ajustez la clarté des copies.

Pour plus d'informations, voir :

« [Réglage du contraste de la copie](#), » page 91

Cause: L'original que vous copiez est surexposé.

Solution: Essayez d'utiliser la fonction **Améliorations** pour améliorer la qualité d'une image surexposée.

Pour plus d'informations, voir :

« [Amélioration de la qualité d'une copie](#), » page 95

Rien ne se passe lorsque j'essaie de faire une copie

Cause: L'appareil Tout-en-un HP est hors tension.

Solution: Consultez l'écran de l'appareil Tout-en-un HP. S'il n'affiche rien et que le bouton **Marche/arrêt** n'est pas allumé, l'appareil Tout-en-un HP est hors tension. Assurez-vous que le cordon d'alimentation est bien connecté à l'appareil Tout-en-un HP et branché sur une prise de courant. Appuyez sur le bouton **Marche/arrêt** pour mettre l'appareil Tout-en-un HP sous tension.

Cause: L'original n'est pas placé correctement sur la vitre.

Solution: Chargez l'original, face à imprimer vers le bas, dans l'angle avant droit de la vitre.

Pour plus d'informations, voir :

« [Chargement des originaux](#), » page 35

Cause: L'appareil Tout-en-un HP effectue peut-être une copie ou une impression.

Solution: Vérifiez sur l'écran si l'appareil Tout-en-un HP est occupé.

Cause: L'appareil Tout-en-un HP ne reconnaît pas le type de papier.

Solution: N'utilisez pas l'appareil Tout-en-un HP pour réaliser des copies sur des enveloppes ou d'autres supports que l'appareil Tout-en-un HP ne prend pas en charge.

Cause: Du papier est bloqué dans l'appareil Tout-en-un HP.

Solution: Éliminez le bourrage papier et, le cas échéant, retirez le papier déchiré resté dans l'appareil Tout-en-un HP.

Pour plus d'informations, voir :

« [Élimination de bourrages papier](#), » page 115

Certaines parties de l'original ne sont pas visibles ou sont tronquées

Cause: L'original n'est pas placé correctement sur la vitre.

Solution: Chargez l'original, face à imprimer vers le bas, dans l'angle avant droit de la vitre.

Pour plus d'informations, voir :

« [Chargement des originaux](#), » page 35

Cause: L'original occupe toute la feuille.

Solution: Si l'image ou le texte de votre document original remplit entièrement la feuille sans marges, la fonction **Largeur page** vous permet de réduire l'original afin d'éviter que le texte et les images ne soient rognés involontairement sur les bords de la feuille.

Pour plus d'informations, voir :

« [Redimensionnement d'un original pour le faire tenir sur du papier Lettre ou A4](#), » page 93

Cause: L'original est plus grand que le papier qui se trouve dans le bac.

Solution: Si l'original est plus grand que le papier chargé dans le bac d'alimentation, utilisez la fonction **Largeur page** pour le réduire aux dimensions du papier chargé dans le bac.

Pour plus d'informations, voir :

« [Redimensionnement d'un original pour le faire tenir sur du papier Lettre ou A4](#), » page 93

La fonction **Largeur page** ne fonctionne pas comme prévu

Cause: Vous essayez d'agrandir un original trop petit.

Solution: La fonction **Largeur page** permet uniquement d'agrandir l'original au pourcentage maximal pris en charge par le modèle que vous utilisez (le pourcentage maximum varie selon le modèle). Par exemple, il se peut que le pourcentage d'agrandissement maximal autorisé par votre modèle soit 200 %. Agrandir de 200 % une photo de format carte d'identité n'offre pas un agrandissement suffisant pour remplir une page entière.

Si vous souhaitez réaliser une copie de grande taille d'un petit original, numérisez l'original dans l'ordinateur, redimensionnez l'image dans le logiciel de numérisation HP, puis imprimez une copie de l'image agrandie.

Cause: L'original n'est pas placé correctement sur la vitre.

Solution: Chargez l'original, face à imprimer vers le bas, dans l'angle avant droit de la vitre.

Pour plus d'informations, voir :

« [Chargement des originaux](#), » page 35.

Cause: Des résidus sont peut-être collés sur la vitre ou sur l'intérieur du capot. L'appareil Tout-en-un HP interprète tout ce qu'il détecte sur la vitre comme une partie de l'image.

Solution: Mettez l'appareil Tout-en-un HP hors tension, puis utilisez un chiffon doux pour frotter la vitre et l'intérieur du capot.

Pour plus d'informations, voir :

- « [Nettoyage de la vitre](#), » page 99
 - « [Nettoyage du capot](#), » page 100
-

Une copie sans bordures présente une marge blanche

Cause: Vous essayez de créer une copie sans bordures d'un original trop petit.

Solution: Lorsque vous réalisez une copie sans bordures d'un original petit, l'appareil Tout-en-un HP agrandit celui-ci jusqu'au pourcentage maximal. Il se peut que cet agrandissement laisse malgré tout une marge blanche autour de la copie. (Le pourcentage maximal varie selon le modèle.)

Selon la taille de la copie sans bordures que vous tentez de réaliser, la taille minimale de l'original varie. Par exemple, vous ne pouvez pas agrandir une photo de format carte d'identité pour créer une copie sans bordures de format Lettre.

Si vous souhaitez réaliser une copie sans bordures d'un original très petit, numérisez l'original, redimensionnez l'image dans le logiciel de numérisation HP puis imprimez une copie sans bordures de l'image agrandie.

Cause: Vous essayez de créer une copie sans bordures sans utiliser de papier photo.

Solution: Utilisez du papier photo pour réaliser des copies sans bordures.

Pour plus d'informations, voir :

« [Copie d'une photo sans bordures](#), » page 92

Cause: Des résidus sont peut-être collés sur la vitre ou sur l'intérieur du capot. L'appareil Tout-en-un HP interprète tout ce qu'il détecte sur la vitre comme une partie de l'image.

Solution: Mettez l'appareil Tout-en-un HP hors tension, puis utilisez un chiffon doux pour frotter la vitre et l'intérieur du capot.

Pour plus d'informations, voir :

- « [Nettoyage de la vitre,](#) » page 99
- « [Nettoyage du capot,](#) » page 100

L'image est mal recadrée lorsque je réalise une copie sans bordures

Cause: L'appareil Tout-en-un HP a découpé une partie de l'image sur les bords de la copie pour créer une impression sans bordures sans modifier les proportions de l'original.

Solution: Si vous souhaitez agrandir une photo pour créer une copie pleine page sans découpe des bords, utilisez la fonction **Largeur page**.

Pour plus d'informations, voir :

- « [Redimensionnement d'un original pour le faire tenir sur du papier Lettre ou A4,](#) » page 93
- « [Redimensionnement d'un original à l'aide de paramètres personnalisés,](#) » page 93

Cause: L'original est plus grand que le papier qui se trouve dans le bac.

Solution: Si l'original est plus grand que le papier chargé dans le bac d'alimentation, utilisez la fonction **Largeur page** pour le réduire aux dimensions du papier chargé dans le bac.

Pour plus d'informations, voir :

« [Redimensionnement d'un original pour le faire tenir sur du papier Lettre ou A4,](#) » page 93

La page imprimée est blanche

Cause: L'original n'est pas placé correctement sur la vitre.

Solution: Chargez l'original, face à imprimer vers le bas, dans l'angle avant droit de la vitre.

Pour plus d'informations, voir :

« [Chargement des originaux,](#) » page 35

Erreurs

Cette section contient les catégories de messages relatifs au périphérique suivantes :

- [Messages relatifs au périphérique](#)
- [Messages relatifs aux fichiers](#)
- [Messages d'ordre général relatifs à l'utilisateur](#)
- [Messages relatifs au papier](#)

- [Messages relatifs à l'alimentation et aux connexions](#)
- [Messages liés aux cartouches d'encre](#)

Messages relatifs au périphérique

La liste suivante décrit les messages d'erreur relatifs au périphérique :

- [Version du microprogramme discordante](#)
- [Erreur du mécanisme](#)
- [Mémoire saturée](#)
- [Défaillance du scanner](#)
- [Problème lié au bac photo](#)
- [Le bac photo ne s'engage pas](#)
- [Le bac photo ne se désenclenche pas](#)
- [Accessoire d'impression recto verso manquant](#)

Version du microprogramme discordante

Cause: Le numéro de révision du microprogramme de l'appareil Tout-en-un HP ne correspond pas à celui du logiciel.

Solution: Pour de l'assistance et des informations relatives à la garantie, visitez le site d'HP, à l'adresse www.hp.com/support. Si vous y êtes invité, sélectionnez votre pays/région, puis cliquez sur **Contacteur HP** pour savoir comment contacter l'assistance technique.

Erreur du mécanisme

Cause: Du papier est bloqué dans l'appareil Tout-en-un HP.

Solution: Éliminez le bourrage papier.

Pour plus d'informations, voir :

« [Élimination de bourrages papier](#), » page 115

Cause: L'ensemble tête d'impression est bloqué ou coincé.

Solution: Mettez l'appareil Tout-en-un HP hors tension et ouvrez la porte d'accès aux cartouches d'encre. Retirez les objets qui bloquent la tête d'impression (y compris les éventuels matériaux d'emballage), puis mettez à nouveau l'appareil Tout-en-un HP sous tension.

Mémoire saturée

Cause: Le document que vous copiez dépasse la capacité mémoire de l'appareil Tout-en-un HP.

Solution: Essayez de réduire le nombre de copies.

Défaillance du scanner

Cause: L'appareil Tout-en-un HP est occupé ou la numérisation a été interrompue par une cause inconnue.

Solution: Mettez l'appareil Tout-en-un HP hors tension, puis à nouveau sous tension. Redémarrez l'ordinateur et réessayez.

Si le problème persiste, branchez l'appareil directement sur une prise secteur reliée à la terre plutôt que sur un parasurtenseur ou une prise multiple. Si le problème persiste, contactez le centre d'assistance HP. Visitez le site www.hp.com/support. Si vous y êtes invité, sélectionnez votre pays/région, puis cliquez sur **Contacteur HP** pour savoir comment contacter l'assistance technique.

Problème lié au bac photo

Cause: Il n'y a pas assez de papier dans le bac photo.

Solution: Si le bac photo est vide ou ne contient plus que quelques feuilles, ajoutez-en dans le bac photo. Si le bac photo contient du papier, retirez la pile et tapez-la sur une surface plane, puis rechargez le papier dans le bac photo. Suivez les invites qui s'affichent à l'écran pour poursuivre le travail d'impression.

Cause: L'alimentation ou le chargement du papier ne s'effectue pas correctement.

Solution: Assurez-vous que vous avez correctement chargé le papier photo dans le bac photo.

Cause: Le bac photo contient sans doute trop de papier.

Solution: Ne surchargez pas le bac photo ; assurez-vous que la pile de papier photo tient dans le bac photo et ne dépasse pas le haut du guide de largeur.

Cause: Il se peut que plusieurs feuilles de papier soient collées les unes aux autres.

Solution: Retirez le papier du bac photo et feuilletez-le. Rechargez le bac photo et relancez l'impression.

Cause: Le papier photo est peut-être plié.

Solution: Dans ce cas, rangez-le dans son sac en plastique et aplanissez-le délicatement. Si le problème persiste, utilisez du papier photo non gondolé.

Cause: L'imprimante se trouve dans un environnement présentant une humidité ambiante excessivement élevée ou excessivement faible.

Solution: Chargez une feuille de papier photo à la fois.

Cause: Le bac photo ne s'enclenche ou ne se désenclenche pas

Solution: Réinsérez le bac photo et abaissez le bac de sortie. Pour poursuivre l'impression, appuyez sur le bouton **OK** du panneau de commande de l'appareil Tout-en-un HP.

Le bac photo ne s'engage pas

Cause: Le bac photo n'est peut-être pas inséré à fond.

Solution: Tirez le bac de sortie, puis poussez à fond le bac photo. Poussez ensuite à fond le bac de sortie.

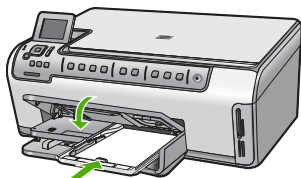

Le bac photo ne se désenclenche pas

Cause: Le bac de sortie n'est peut-être pas abaissé à fond.

Solution: Retirez complètement le bac de sortie.

Accessoire d'impression recto verso manquant

Cause: L'accessoire d'impression recto verso n'est pas installé ou n'a pas été installé correctement.

Solution: Insérez fermement l'accessoire d'impression recto verso à l'arrière du périphérique jusqu'à ce que les deux côtés s'enclenchent.

 **Remarque** Lors de l'installation de l'accessoire, n'appuyez pas sur les boutons qui se trouvent de chaque côté. Utilisez-les uniquement pour retirer l'accessoire du périphérique.

Messages relatifs aux fichiers

La liste suivante décrit les messages d'erreur relatifs aux fichiers :

- [Erreur à la lecture ou à l'écriture du fichier](#)
- [Fichiers illisibles. NN fichiers n'ont pas pu être lus](#)
- [Photos introuvables](#)
- [Fichier introuvable](#)
- [Format de fichier non pris en charge](#)
- [Nom de fichier incorrect](#)
- [Types de fichier pris en charge par l'appareil Tout-en-un HP](#)
- [Fichier endommagé](#)

Erreur à la lecture ou à l'écriture du fichier

Cause: Le logiciel de l'appareil Tout-en-un HP n'a pas pu ouvrir ou enregistrer le fichier.

Solution: Vérifiez si vous avez tapé correctement le nom du dossier et du fichier.

Fichiers illisibles. NN fichiers n'ont pas pu être lus

Cause: Certains fichiers contenus dans la carte mémoire insérée sont altérés.

Solution: Réinsérez la carte mémoire dans l'appareil Tout-en-un HP ou tentez de transférer les fichiers sur votre ordinateur à l'aide d'un lecteur de cartes mémoire ou d'un câble USB. Si vous avez déjà procédé au transfert des fichiers vers votre ordinateur, tentez d'imprimer ces fichiers à l'aide du logiciel HP Photosmart. Les copies n'ont probablement pas été endommagées. Si ces solutions restent sans effet et en dernier recours, refaites les clichés avec votre appareil photo numérique.

Photos introuvables

Cause: Certains fichiers contenus dans la carte mémoire insérée sont altérés.

Solution: Réinsérez la carte mémoire dans l'appareil Tout-en-un HP ou tentez de transférer les fichiers sur votre ordinateur à l'aide d'un lecteur de cartes mémoire ou d'un câble USB. Si vous avez déjà procédé au transfert des fichiers vers votre ordinateur, tentez d'imprimer ces fichiers à l'aide du logiciel HP Photosmart. Les copies n'ont probablement pas été endommagées. Si ces solutions restent sans effet et en dernier recours, refaites les clichés avec votre appareil photo numérique.

Cause: Photos introuvables dans la carte mémoire.

Solution: Prenez quelques clichés à l'aide de votre appareil photo numérique ou, si vous aviez déjà sauvegardé des photos sur votre ordinateur, imprimez celles-ci à l'aide du logiciel HP Photosmart.

Fichier introuvable

Cause: Mémoire insuffisante sur l'ordinateur pour créer un fichier de prévisualisation.

Solution: Fermez certaines applications et tentez d'exécuter à nouveau la tâche.

Format de fichier non pris en charge

Cause: Le logiciel de l'appareil Tout-en-un HP n'a pas reconnu ou ne prend pas en charge le format de fichier de l'image que vous tentez d'ouvrir ou d'enregistrer. Si l'extension de fichier correspond à un type de fichier pris en charge, le fichier est peut-être endommagé.

Solution: Ouvrez le fichier dans une autre application et enregistrez-le dans un format reconnu par le logiciel de l'appareil Tout-en-un HP.

Pour plus d'informations, voir :

« [Types de fichier pris en charge par l'appareil Tout-en-un HP](#), » page 162

Nom de fichier incorrect

Cause: Le nom de fichier entré n'est pas correct.

Solution: Vérifiez que vous n'utilisez pas de symbole incorrect dans le nom du fichier.

 **Remarque** Bien que le nom de fichier soit apparemment correct, il se peut qu'il contienne des caractères non valides. Remplacez le nom de fichier existant.

Types de fichier pris en charge par l'appareil Tout-en-un HP

Le logiciel du Tout-en-un HP reconnaît les formats de fichiers suivants : BMP, DCX, FPX, GIF, JPG, PCD, PCX, TIF, PICT, PSD, PCS, EPS, TGA, SGI, PDF et PNG.

Fichier endommagé

Cause: Certains fichiers contenus dans la carte mémoire insérée sont altérés.

Solution: Réinsérez la carte mémoire dans l'appareil Tout-en-un HP ou tentez de transférer les fichiers sur votre ordinateur à l'aide d'un lecteur de cartes mémoire ou d'un câble USB. Si vous avez déjà procédé au transfert des fichiers vers votre ordinateur, tentez d'imprimer ces fichiers à l'aide du logiciel HP Photosmart. Les copies n'ont probablement pas été endommagées. Si ces solutions restent sans effet et en dernier recours, refaites les clichés avec votre appareil photo numérique.

Cause: Le système de fichiers est endommagé.

Solution: Vérifiez si l'écran affiche un message d'erreur indiquant que les images contenues dans la carte mémoire sont corrompues.

Si le système de fichiers de la carte est endommagé, reformatez la carte dans votre appareil photo.

△ **Attention** Le formatage de la carte mémoire supprime toutes les photos stockées sur la carte. Si vous avez auparavant transféré les photos de votre carte mémoire sur un ordinateur, essayez d'imprimer les photos depuis l'ordinateur. Sinon, vous devrez reprendre les photos que vous aurez pu perdre.

Messages d'ordre général relatifs à l'utilisateur

La liste suivante décrit les erreurs courantes de l'utilisateur :

- [Rognage impossible](#)
- [Erreur de carte mémoire](#)
- [Déconnecté](#)
- [Pas d'options de numéris](#)
- [Espace disque insuffisant](#)
- [La carte mémoire doit se trouver dans son logement](#)
- [Erreur d'accès à la carte](#)
- [Utilisez une seule carte à la fois](#)

- [Carte mal insérée](#)
- [Carte non insérée](#)
- [Carte endommagée](#)

Rognage impossible

Cause: L'ordinateur n'a pas assez de mémoire disponible.

Solution: Fermez toutes les applications inutiles Ceci inclut les applications exécutées en arrière-plan, telles que les écrans de veille et les détecteurs de virus (si vous désactivez le programme de détection de virus, n'oubliez pas de le réactiver lorsque vous aurez terminé la numérisation). Essayez de redémarrer l'ordinateur de manière à effacer sa mémoire. Vous devrez peut-être acheter de la mémoire RAM supplémentaire. Reportez-vous à la documentation fournie avec l'ordinateur.

Cause: Pour la numérisation, il faut au moins 50 Mo d'espace disponible sur le disque dur de l'ordinateur.

Solution: Videz la Corbeille sur le bureau. Vous devrez peut-être aussi supprimer des fichiers du disque dur.

Erreur de carte mémoire

Cause: Deux cartes mémoire, ou davantage, sont insérées dans l'appareil Tout-en-un HP.

Solution: Supprimez toutes les cartes mémoire, sauf une. L'appareil Tout-en-un HP lit le contenu de la carte mémoire restante et affiche la première photo qu'elle contient.

Cause: La carte mémoire Compact Flash a été insérée à l'envers.

Solution: Retirez la carte mémoire, puis réinsérez-la correctement. L'étiquette avant de la carte Compact Flash doit être orientée vers la gauche.

Cause: La carte mémoire n'est pas entièrement insérée.

Solution: Retirez la carte mémoire et réinsérez-la dans son emplacement jusqu'à la butée.

Déconnecté

Cause: Ce message d'erreur peut s'afficher dans plusieurs situations.

- L'ordinateur n'est pas allumé.
- L'ordinateur n'est pas connecté à l'appareil Tout-en-un HP.
- Le logiciel fourni avec l'appareil Tout-en-un HP n'a pas été installé correctement.
- Le logiciel fourni avec l'appareil Tout-en-un HP est pas installé mais ne s'exécute pas.

Solution: Vérifiez que votre ordinateur est allumé et connecté à l'appareil Tout-en-un HP. Vérifiez aussi que vous avez installé le logiciel fourni avec l'appareil Tout-en-un HP.

Pour plus d'informations, voir :

- « [Problèmes de communication sur une connexion USB](#), » page 113
- « [Dépannage des problèmes de réseau](#), » page 126

Pas d'options de numéris

Cause: Le logiciel fourni avec l'appareil Tout-en-un HP n'est pas installé ou n'est pas en cours d'exécution.

Solution: Assurez-vous que le logiciel est installé et en cours d'exécution. Pour plus d'informations, reportez-vous au Guide de configuration fourni avec l'appareil Tout-en-un HP.

Espace disque insuffisant

Cause: Mémoire insuffisante sur votre ordinateur pour exécuter cette tâche.

Solution: Fermez certaines applications et tentez d'exécuter à nouveau la tâche.

La carte mémoire doit se trouver dans son logement

Cause: La fonction que vous tentez d'utiliser est disponible uniquement lorsqu'une carte mémoire ou un périphérique de stockage est inséré(e) dans l'appareil Tout-en-un HP.

Solution: Assurez-vous qu'une carte mémoire est correctement insérée dans l'emplacement approprié sur l'appareil Tout-en-un HP, puis effectuez une nouvelle tentative.

Erreur d'accès à la carte

Cause: Deux cartes mémoire, ou davantage, sont insérées dans l'appareil Tout-en-un HP.

Solution: Supprimez toutes les cartes mémoire, sauf une. L'appareil Tout-en-un HP lit le contenu de la carte mémoire restante et affiche la première photo qu'elle contient.

Cause: La carte mémoire Compact Flash a été insérée à l'envers.

Solution: Retirez la carte mémoire, puis réinsérez-la correctement. L'étiquette avant de la carte Compact Flash doit être orientée vers la gauche.

Cause: La carte mémoire n'est pas entièrement insérée.

Solution: Retirez la carte mémoire et réinsérez-la dans son emplacement jusqu'à la butée.

Utilisez une seule carte à la fois

Cause: Plusieurs cartes mémoire sont insérées dans l'appareil Tout-en-un HP.

Solution: Une seule carte mémoire peut être insérée à la fois.

Si plusieurs cartes mémoire sont insérées, le voyant Avertissement clignote rapidement et un message d'erreur s'affiche à l'écran. Vous pouvez résoudre le problème en retirant la carte mémoire supplémentaire.

Carte mal insérée

Cause: La carte est insérée à l'envers.

Solution: Orientez la carte mémoire de sorte que l'étiquette soit orientée vers la gauche et les contacts vers la droite, puis introduisez la carte dans le logement approprié jusqu'à ce que le voyant Photo s'allume.

Si tel n'est pas le cas, l'appareil Tout-en-un HP ne répondra pas et le voyant Photo (à côté des logements pour cartes mémoire) ne sera pas allumé.

Dès que la carte mémoire est insérée correctement, le voyant Photo clignote quelques secondes puis reste allumé en fixe.

Carte non insérée

Cause: La carte n'est pas bien enfoncée.

Solution: Veillez à insérer complètement la carte mémoire dans l'emplacement adéquat de l'appareil Tout-en-un HP.

Si tel n'est pas le cas, l'appareil Tout-en-un HP ne répondra pas et le voyant Photo (à côté des logements pour cartes mémoire) ne sera pas allumé.

Dès que la carte mémoire est insérée correctement, le voyant Photo clignote quelques secondes puis reste allumé en fixe.

Carte endommagée

Cause: Vous avez formaté la carte sur un ordinateur fonctionnant sous Windows XP. Par défaut, Windows XP formate une carte mémoire de 8 Mo ou moins et de 64 Mo ou plus au format FAT32. Les appareils photo et autres périphériques numériques utilisent le format FAT (FAT16 ou FAT12) et ne peuvent pas reconnaître une carte formatée en FAT32.

Solution: Reformatez votre carte mémoire dans votre appareil photo ou formatez-la sur un PC fonctionnant sous Windows XP en sélectionnant le format FAT.

Cause: Le système de fichiers est endommagé.

Solution: Vérifiez si l'écran affiche un message d'erreur indiquant que les images contenues dans la carte mémoire sont corrompues.

Si le système de fichiers de la carte est endommagé, reformatez la carte dans votre appareil photo.

△ **Attention** Le formatage de la carte mémoire supprime toutes les photos stockées sur la carte. Si vous avez auparavant transféré les photos de votre carte mémoire sur un ordinateur, essayez d'imprimer les photos depuis l'ordinateur. Sinon, vous devrez reprendre les photos que vous aurez pu perdre.

Messages relatifs au papier

La liste suivante décrit les messages d'erreur relatifs au papier :

- [Impossible de charger du papier à partir du bac d'alimentation](#)
- [Encre en cours de séchage](#)
- [Plus de papier](#)
- [Bourrage papier, alimentation incorrecte ou ensemble tête d'impression bloqué](#)
- [Papier incompatible](#)
- [Non-correspondance du papier photo](#)
- [Mauvaise largeur de papier](#)

Impossible de charger du papier à partir du bac d'alimentation

Cause: Il n'y a pas assez de papier dans le bac d'alimentation.

Solution: Si l'appareil Tout-en-un HP manque de papier ou s'il ne reste plus que quelques feuilles, ajoutez-en dans le bac. Si le bac d'alimentation contient du papier, retirez la pile et tapez-la sur une surface plane, puis rechargez le papier dans le bac. Suivez les invites qui s'affichent à l'écran pour poursuivre le travail d'impression.

Pour plus d'informations, voir :

« [Chargement du papier au format standard](#), » page 39

Encre en cours de séchage

Cause: Les transparents et d'autres supports exigent un temps de séchage supérieur à la normale.

Solution: Laissez la feuille dans le bac de sortie jusqu'à ce que le message disparaisse. S'il est nécessaire de retirer la feuille imprimée avant que le message disparaisse, prenez la feuille par les bords ou par le dessous et déposez-la sur une surface plane pour la faire sécher.

Plus de papier

Cause: Il n'y a pas assez de papier dans le bac d'alimentation.

Solution: Si l'appareil Tout-en-un HP manque de papier ou s'il ne reste plus que quelques feuilles, ajoutez-en dans le bac. Si le bac d'alimentation contient du papier,

retirez la pile et tapez-la sur une surface plane, puis rechargez le papier dans le bac. Suivez les invites qui s'affichent à l'écran pour poursuivre le travail d'impression.

Pour plus d'informations, voir :

« [Chargement du papier au format standard](#), » page 39

Cause: L'accessoire d'impression recto verso n'est pas installé dans l'appareil Tout-en-un HP.

Solution: Si vous avez retiré l'accessoire d'impression recto verso pour éliminer un bourrage, vous devez le remettre en place.

Pour plus d'informations, voir :

« [Élimination de bourrages papier](#), » page 115

Bourrage papier, alimentation incorrecte ou ensemble tête d'impression bloqué

Cause: Le papier est bloqué à l'intérieur de l'appareil Tout-en-un HP.

Solution: Éliminez le bourrage. Pour poursuivre l'impression, appuyez sur le bouton **OK** du panneau de commande de l'appareil Tout-en-un HP.

Pour plus d'informations, voir :

« [Élimination de bourrages papier](#), » page 115

Cause: La tête d'impression est bloquée.

Solution: Mettez l'appareil Tout-en-un HP hors tension et ouvrez la porte d'accès à la cartouche d'encre afin d'accéder à la zone où se trouve la tête d'impression. Retirez les objets qui bloquent la tête d'impression, y compris les éventuels matériaux d'emballage. Remettez l'appareil Tout-en-un HP sous tension.

Papier incompatible

Cause: Le paramètre d'impression défini pour la tâche en cours ne correspond pas au type ou au format de papier chargé dans l'appareil Tout-en-un HP.

Solution: Modifiez le paramètre d'impression ou chargez le papier approprié dans le bac d'alimentation.

Pour plus d'informations, voir :

« [Modification des paramètres d'impression pour la tâche en cours](#), » page 48

« [Informations sur le papier](#), » page 115

Non-correspondance du papier photo

Cause: La taille d'image spécifiée pour la photo est plus grande que le papier chargé.

Solution: Remplacez le papier contenu dans le bac d'alimentation par un papier de format plus grand. Pour poursuivre l'impression, appuyez sur le bouton **OK** du panneau de commande de l'appareil Tout-en-un HP.

Mauvaise largeur de papier

Cause: Le paramètre d'impression défini pour le travail en cours ne correspond pas au papier chargé dans l'appareil Tout-en-un HP.

Solution: Modifiez le paramètre d'impression ou chargez le papier approprié dans le bac d'alimentation.

Pour plus d'informations, voir :

« [Informations sur le papier](#), » page 115

« [Modification des paramètres d'impression pour la tâche en cours](#), » page 48

« [Chargement du papier](#), » page 39

Messages relatifs à l'alimentation et aux connexions

La liste suivante décrit les messages d'erreur relatifs à l'alimentation et aux connexions :

- [Echec du test de communication](#)
- [Tout-en-un HP introuvable](#)
- [Mise hors tension incorrecte](#)
- [Communication bidirectionnelle perdue](#)

Echec du test de communication

Cause: L'appareil Tout-en-un HP est hors tension.

Solution: Consultez l'écran de l'appareil Tout-en-un HP. S'il n'affiche rien et que le bouton **Marche/arrêt** n'est pas allumé, l'appareil Tout-en-un HP est hors tension. Assurez-vous que le cordon d'alimentation est bien connecté à l'appareil Tout-en-un HP et branché sur une prise de courant. Appuyez sur le bouton **Marche/arrêt** pour mettre l'appareil Tout-en-un HP sous tension.

Cause: L'appareil Tout-en-un HP n'est pas connecté à l'ordinateur.

Solution: Si l'appareil Tout-en-un HP n'est pas correctement connecté à l'ordinateur, des erreurs de communication peuvent se produire. Assurez-vous que

le câble USB est bien branché sur l'appareil Tout-en-un HP et sur l'ordinateur, comme illustré.

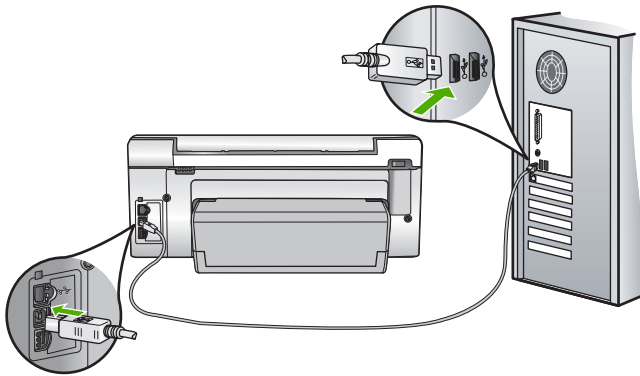

Pour plus d'informations, voir :

« [Problèmes de communication sur une connexion USB](#), » page 113

Tout-en-un HP introuvable

Cause: Cette erreur ne s'applique qu'aux périphériques connectés par un câble USB. Le câble USB n'est pas correctement branché.

Solution: Si l'appareil Tout-en-un HP n'est pas correctement connecté à l'ordinateur, des erreurs de communication peuvent se produire. Assurez-vous que le câble USB est bien branché sur l'appareil Tout-en-un HP et sur l'ordinateur, comme illustré.

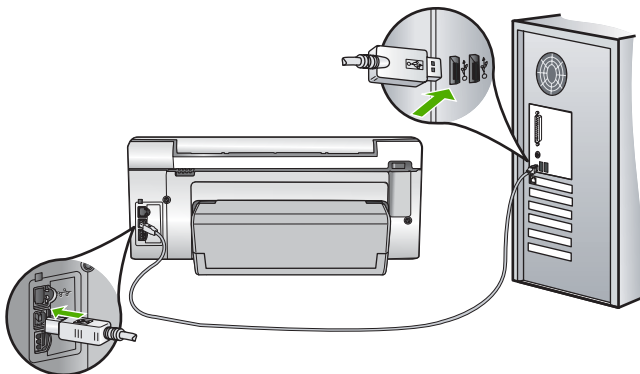

Pour plus d'informations, voir :

« [Problèmes de communication sur une connexion USB](#), » page 113

Mise hors tension incorrecte

Cause: La dernière fois que l'appareil Tout-en-un HP a été utilisé, il n'a pas été mis hors tension correctement. Si l'appareil Tout-en-un HP a été éteint à l'aide du commutateur d'une prise multiple ou d'un interrupteur mural, le périphérique est peut-être endommagé.

Solution: Appuyez sur le bouton **Marche/arrêt** situé sur le panneau de commande de l'appareil Tout-en-un HP pour mettre l'appareil sous et hors tension.

Communication bidirectionnelle perdue

Cause: L'appareil Tout-en-un HP est hors tension.

Solution: Consultez l'écran de l'appareil Tout-en-un HP. S'il n'affiche rien et que le bouton **Marche/arrêt** n'est pas allumé, l'appareil Tout-en-un HP est hors tension. Assurez-vous que le cordon d'alimentation est bien connecté à l'appareil Tout-en-un HP et branché sur une prise de courant. Appuyez sur le bouton **Marche/arrêt** pour mettre l'appareil Tout-en-un HP sous tension.

Cause: L'appareil Tout-en-un HP n'est pas connecté à l'ordinateur.

Solution: Si l'appareil Tout-en-un HP n'est pas correctement connecté à l'ordinateur, des erreurs de communication peuvent se produire. Assurez-vous que le câble USB est bien branché sur l'appareil Tout-en-un HP et sur l'ordinateur, comme illustré.

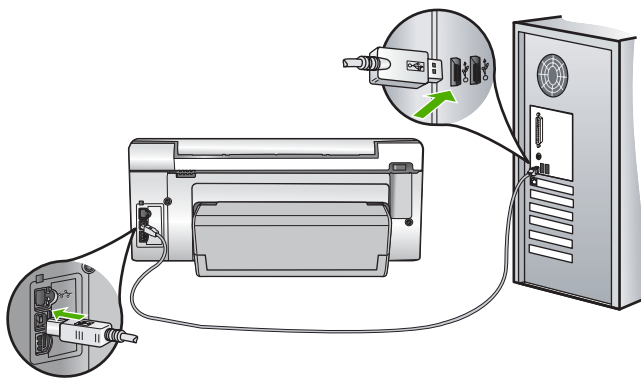

Pour plus d'informations, voir :

« [Problèmes de communication sur une connexion USB](#), » page 113

Messages liés aux cartouches d'encre

La liste suivante présente les messages d'erreur relatifs aux cartouches d'encre :

- [Erreur d'étalonnage](#)
- [Impossible d'imprimer](#)

- [Cartouche\(s\) d'encre incompatible\(s\)](#)
- [Les cartouches d'encre suivantes ne peuvent pas être utilisées après l'initialisation du périphérique ; elles doivent être remplacées](#)
- [Problème de cartouches d'encre](#)
- [Les cartouches d'encre sont vides](#)
- [Les cartouches d'encre sont périmées](#)
- [Défaillance de l'approvisionnement en encre](#)
- [Encre quasiment périmée](#)
- [Erreur d'approvisionnement en encre](#)
- [Encre non HP](#)
- [Encre originale HP épuisée](#)
- [Ensemble tête d'impression bloqué](#)
- [Défaut de la tête d'impression](#)
- [Echec de l'alignement](#)
- [Remplacement imminent des cartouches d'encre](#)
- [Maintenance planifiée](#)
- [Cartouches d'encre installées incorrectes](#)
- [Cartouche d'encre manquante, mal installée ou ne correspondant pas à l'appareil](#)

Erreur d'étalonnage

Cause: Le bac d'alimentation contient un type de papier incorrect.

Solution: Si vous avez chargé du papier couleur ou du papier photo dans le bac d'alimentation lors de l'alignement de l'imprimante, le calibrage risque d'échouer. Chargez du papier blanc ordinaire inutilisé de format Lettre ou A4 dans le bac d'alimentation, puis appuyez sur **OK** sur le panneau de commandes.

Impossible d'imprimer

Cause: Les cartouches d'encre spécifiées sont vides.

Solution: Remplacez les cartouches d'encre spécifiées immédiatement afin de pouvoir poursuivre l'impression.

L'appareil Tout-en-un HP ne peut pas poursuivre l'impression tant que les cartouches d'encre spécifiées n'ont pas été remplacées. Tous les travaux d'impression seront alors stoppés.

Pour plus d'informations, voir :

« [Remplacement des cartouches d'encre](#), » page 102

Cartouche(s) d'encre incompatible(s)

Cause: Les cartouches d'encre installées sont incorrectes.

Solution: La ou les cartouches d'encre indiquées ne peuvent pas être utilisées une fois la première configuration du périphérique effectuée. Remplacez la ou les cartouches par le modèle de cartouche d'encre approprié à votre périphérique Tout-en-un HP. Pour connaître le numéro de commande de toutes les cartouches

d'encre prises en charge par le périphérique Tout-en-un HP, consultez la version papier de son Guide de l'utilisateur.

Pour plus d'informations, voir :

« [Remplacement des cartouches d'encre](#), » page 102

Cause: Les cartouches d'encre ne sont pas destinées à ce périphérique.

Solution: Contactez l'assistance HP. Rendez-vous sur le site :

www.hp.com/support

Si vous y êtes invité, sélectionnez votre pays/région, puis cliquez sur **Contacteur HP** pour savoir comment contacter l'assistance technique.

Les cartouches d'encre suivantes ne peuvent pas être utilisées après l'initialisation du périphérique ; elles doivent être remplacées

Cause: Les cartouches d'encre installées sont incorrectes.

Solution: La ou les cartouches d'encre indiquées ne peuvent pas être utilisées une fois la première configuration du périphérique effectuée. Remplacez la ou les cartouches par le modèle de cartouche d'encre approprié à votre périphérique Tout-en-un HP. Pour connaître le numéro de commande de toutes les cartouches d'encre prises en charge par le périphérique Tout-en-un HP, consultez la version papier de son Guide de l'utilisateur.

Pour plus d'informations, voir :

« [Remplacement des cartouches d'encre](#), » page 102

Cause: Les cartouches d'encre ne sont pas destinées à ce périphérique.

Solution: Contactez l'assistance HP. Rendez-vous sur le site :

www.hp.com/support

Si vous y êtes invité, sélectionnez votre pays/région, puis cliquez sur **Contacteur HP** pour savoir comment contacter l'assistance technique.

Problème de cartouches d'encre

Cause: Les cartouches d'encre spécifiées sont manquantes ou endommagées.

Solution: Remplacez les cartouches d'encre spécifiées immédiatement afin de pouvoir poursuivre l'impression. Si aucune cartouche d'encre n'est manquante dans l'appareil Tout-en-un HP, les contacts de la cartouche d'encre ont peut-être besoin d'être nettoyés.

Si aucune cartouche d'encre n'est manquante dans l'appareil Tout-en-un HP et que vous recevez toujours ce message après avoir nettoyé les contacts des cartouches,

vous avez peut-être endommagé la cartouche. Vérifiez que votre cartouche d'encre est toujours sous garantie et que la date de fin de garantie n'est pas encore atteinte.

- Si la date de fin de garantie est atteinte, achetez une nouvelle cartouche d'encre.
- Si la date de fin de garantie n'a pas été atteinte, contactez l'assistance HP. Visitez le site www.hp.com/support. Si vous y êtes invité, sélectionnez votre pays/région, puis cliquez sur **Contacteur HP** pour savoir comment contacter l'assistance technique.

Pour plus d'informations, voir :

- « [Remplacement des cartouches d'encre](#), » page 102
- « [Nettoyage des contacts des cartouches d'encre](#), » page 106
- « [Informations relatives à la garantie des cartouches d'encre](#), » page 179
- « [Achat de fournitures d'impression](#), » page 111

Les cartouches d'encre sont vides

Cause: Les cartouches d'encre spécifiées sont vides.

Solution: Remplacez les cartouches d'encre spécifiées par des cartouches neuves.

Pour plus d'informations, voir :

« [Remplacement des cartouches d'encre](#), » page 102

Les cartouches d'encre sont périmées

Cause: L'encre dans les cartouches d'encre spécifiées est périmée.

Solution: Chaque cartouche d'encre comporte une date de péremption. Le but de cette date de péremption est de protéger le système d'impression et d'assurer la qualité de l'encre. Lorsque vous recevez un message indiquant qu'une ou plusieurs cartouches d'encre sont périmées, enlevez-les et remplacez-les, puis fermez ce message. Vous pouvez également poursuivre votre impression sans remplacer la cartouche d'encre, en suivant les instructions affichées sur l'appareil Tout-en-un HP ou dans le message relatif à la péremption des cartouches d'encre affiché sur l'écran de votre ordinateur. HP recommande de remplacer les cartouches d'encre arrivées à expiration. HP ne peut pas garantir la qualité ou la fiabilité des cartouches d'encre arrivées à expiration. Les services de dépannage ou les réparations de l'appareil nécessaires suite à l'utilisation d'une encre périmée ne sont pas couverts par la garantie.

Pour plus d'informations, voir :

« [Remplacement des cartouches d'encre](#), » page 102

Défaillance de l'approvisionnement en encre

Cause: L'ensemble tête d'impression ou le système de distribution d'encre présente un défaut et l'appareil Tout-en-un HP ne peut plus imprimer.

Solution: Eteignez l'appareil Tout-en-un HP, puis débranchez le cordon d'alimentation et patientez 10 secondes. Branchez ensuite le cordon d'alimentation et remettez le périphérique sous tension.

Si vous continuez de recevoir ce message, notez le code de l'erreur indiqué dans le message et prenez contact avec l'assistance HP. Rendez-vous sur le site :

www.hp.com/support

Si vous y êtes invité, sélectionnez votre pays/région, puis cliquez sur **Contacteur HP** pour savoir comment contacter l'assistance technique.

Encre quasiment périmée

Cause: L'encre dans les cartouches d'encre spécifiées est presque périmée.

Solution: Une ou plusieurs cartouches d'encre arrivent à expiration.

Chaque cartouche d'encre comporte une date d'expiration. Le but de cette date d'expiration est de protéger le système d'impression et d'assurer la qualité de l'encre. Lorsque vous recevez un message indiquant qu'une ou plusieurs cartouches d'encre sont arrivées à expiration, enlevez-les et remplacez-les, puis fermez ce message. Vous pouvez également poursuivre votre impression sans remplacer la cartouche d'encre, en suivant les instructions affichées sur l'appareil Tout-en-un HP ou dans le message d'expiration des cartouches d'encre sur l'écran de votre ordinateur. HP recommande de remplacer les cartouches d'encre arrivées à expiration. HP ne peut pas garantir la qualité ou la fiabilité des cartouches d'encre arrivées à expiration. Les services ou réparations de l'appareil requis suite à l'utilisation d'une encre périmée ne sont pas couverts par la garantie.

Pour plus d'informations, voir :

« [Remplacement des cartouches d'encre](#), » page 102

Erreur d'approvisionnement en encre

Cause: La cartouche d'encre indiquée a été retirée durant la maintenance.

Solution: Remplacez la cartouche d'encre indiquée par la cartouche d'encre qui était présente avant l'opération de maintenance. Une fois la procédure de maintenance terminée, vous pouvez insérer la nouvelle cartouche d'encre.

Pour plus d'informations, voir :

« [Remplacement des cartouches d'encre](#), » page 102

Encre non HP

Cause: Votre Tout-en-un HP a détecté de l'encre non HP.

Solution: Remplacez la ou les cartouches d'encre indiquées.

HP vous recommande d'utiliser des cartouches d'encre originales HP. Les cartouches d'encre originales HP ont été conçues et testées avec les imprimantes HP pour vous aider à obtenir facilement des résultats remarquables, jour après jour.

 **Remarque** HP ne peut garantir la qualité ou la fiabilité de l'encre non HP. La garantie ne couvre pas les opérations d'entretien ou de réparation de l'imprimante requises suite à une panne ou à des dommages causés par l'utilisation d'encre non HP.

Si vous pensez avoir acheté des cartouches d'encre originales HP, rendez-vous sur le site :

www.hp.com/go/anticounterfeit

Pour plus d'informations, voir :

« [Remplacement des cartouches d'encre](#), » page 102

Encre originale HP épuisée

Cause: L'encre originale HP dans les cartouches d'encre spécifiées est épuisée.

Solution: Remplacez les cartouches d'encre spécifiées ou appuyez sur **OK** sur le panneau de commandes pour continuer.

HP vous recommande d'utiliser des cartouches d'encre originales HP. Les cartouches d'encre originales HP ont été conçues et testées avec les imprimantes HP pour vous aider à obtenir facilement des résultats remarquables, jour après jour.

 **Remarque** HP ne peut garantir la qualité ou la fiabilité de l'encre non HP. La garantie ne couvre pas les opérations d'entretien ou de réparation de l'imprimante requises suite à une panne ou des dommages causés par l'utilisation d'encre non HP.

Pour plus d'informations, voir :

« [Remplacement des cartouches d'encre](#), » page 102

Ensemble tête d'impression bloqué

Cause: L'ensemble tête d'impression est bloqué.

Solution: Enlevez tous les objets qui bloquent l'ensemble tête d'impression.

Pour dégager l'ensemble tête d'impression

1. Ouvrez la porte d'accès aux cartouches d'encre en soulevant la poignée centrale de l'appareil jusqu'à ce que la porte s'enclenche.

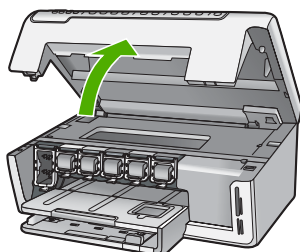

2. Retirez les objets qui bloquent l'ensemble tête d'impression, y compris les éventuels matériaux d'emballage.
 3. Mettez l'appareil Tout-en-un HP hors tension, puis à nouveau sous tension.
 4. Fermez la porte d'accès aux cartouches.
-

Défaut de la tête d'impression

Cause: L'ensemble tête d'impression ou le système de distribution d'encre présente un défaut et l'appareil Tout-en-un HP ne peut plus imprimer.

Solution: Contactez l'assistance HP. Rendez-vous sur le site :

www.hp.com/support

Si vous y êtes invité, sélectionnez votre pays/région, puis cliquez sur **Contacteur HP** pour savoir comment contacter l'assistance technique.

Echec de l'alignement

Cause: Le bac d'alimentation contient un type de papier incorrect.

Solution: Si vous avez chargé du papier couleur ou du papier photo dans le bac d'alimentation, l'alignement risque d'échouer. Chargez du papier blanc ordinaire inutilisé de format Lettre ou A4 dans le bac d'alimentation, puis essayez à nouveau d'effectuer un alignement. Si l'alignement échoue à nouveau, il se peut qu'un capteur soit défectueux.

Contactez l'assistance HP. Rendez-vous sur le site :

www.hp.com/support

Si vous y êtes invité, sélectionnez votre pays/région, puis cliquez sur **Contacteur HP** pour savoir comment contacter l'assistance technique.

Cause: L'ensemble tête d'impression ou le détecteur sont défectueux.

Solution: Contactez l'assistance HP. Rendez-vous sur le site :

www.hp.com/support

Si vous y êtes invité, sélectionnez votre pays/région, puis cliquez sur **Contacteur HP** pour savoir comment contacter l'assistance technique.

Remplacement imminent des cartouches d'encre

Cause: La cartouche d'encre indiquée présente un niveau d'encre faible et devra être remplacée prochainement.

Solution: Vous pourrez peut-être continuer à imprimer pendant une courte période grâce à l'encre encore présente dans la tête d'impression. Remplacez la ou les

cartouches d'encre indiquées ou suivez les instructions affichées à l'écran ou sur l'ordinateur pour poursuivre.

Pour plus d'informations, voir :

« [Remplacement des cartouches d'encre](#), » page 102

Maintenance planifiée

Cause: L'appareil Tout-en-un HP procède à une maintenance périodique afin d'assurer le maintien d'une excellente qualité d'impression.

Solution: Chargez du papier blanc ordinaire vierge au format A4 ou Lettre dans le bac d'alimentation. Suivez ensuite les invites qui s'affichent à l'écran ou sur l'ordinateur pour poursuivre.

Cartouches d'encre installées incorrectes

Cause: Les cartouches d'encre installées sont incorrectes.

Solution: Lors de la première configuration et utilisation de votre Tout-en-un HP, veillez à installer les cartouches d'encre qui ont été fournies avec votre appareil. L'encre de ces cartouches a été spécialement conçue pour se mélanger à l'encre de la tête d'impression.

Pour résoudre ce problème, remplacez les cartouches d'encre concernées par les cartouches livrées avec votre Tout-en-un HP.

Pour plus d'informations, voir :

« [Remplacement des cartouches d'encre](#), » page 102

Cartouche d'encre manquante, mal installée ou ne correspondant pas à l'appareil

Cause: Il manque une ou plusieurs cartouches d'encre.

Solution: Retirez les cartouches d'encre, réinsérez-les et vérifiez qu'elles sont bien enfoncées et calées.

Cause: Une ou plusieurs cartouches d'encre manquent ou ne sont pas correctement installées.

Solution: Retirez les cartouches d'encre, réinsérez-les et vérifiez qu'elles sont bien enfoncées et calées. Si le problème persiste, nettoyez les contacts en cuivre des cartouches d'encre.

Pour plus d'informations, voir :

- « [Remplacement des cartouches d'encre](#), » page 102
 - « [Nettoyage des contacts des cartouches d'encre](#), » page 106
-

Cause: La cartouche d'encre est défectueuse ou inadaptée à ce périphérique.

Solution: Remplacez les cartouches d'encre spécifiées immédiatement afin de pouvoir poursuivre l'impression. Si aucune cartouche d'encre n'est manquante dans

l'appareil Tout-en-un HP, les contacts de la cartouche d'encre ont peut-être besoin d'être nettoyés.

Si aucune cartouche d'encre n'est manquante dans l'appareil Tout-en-un HP et que vous recevez toujours ce message après avoir nettoyé les contacts des cartouches, vous avez peut-être endommagé la cartouche. Contactez l'assistance HP. Rendez-vous sur le site :

www.hp.com/support

Si vous y êtes invité, sélectionnez votre pays/région, puis cliquez sur **Contacteur HP** pour savoir comment contacter l'assistance technique.

Pour plus d'informations, voir :

« [Remplacement des cartouches d'encre](#), » page 102

Cause: Les cartouches d'encre installées sont incorrectes.

Solution: Lors de la première configuration et utilisation de votre Tout-en-un HP, veillez à installer les cartouches d'encre qui ont été fournies avec votre appareil. L'encre de ces cartouches a été spécialement conçue pour se mélanger à l'encre de la tête d'impression.

Pour résoudre ce problème, remplacez les cartouches d'encre concernées par les cartouches livrées avec votre Tout-en-un HP.

Pour plus d'informations, voir :

« [Remplacement des cartouches d'encre](#), » page 102

15 Garantie et assistance HP

Hewlett-Packard offre une assistance par téléphone et par Internet pour l'appareil Tout-en-un HP. Cette section contient les rubriques suivantes :

- [Garantie](#)
- [Informations relatives à la garantie des cartouches d'encre](#)
- [Procédure d'assistance](#)
- [Avant d'appeler l'assistance clientèle HP](#)
- [Assistance téléphonique HP](#)
- [Options de garantie supplémentaires](#)
- [HP Quick Exchange Service \(Japan\)](#)
- [HP Korea customer support](#)
- [Conditionnement de l'appareil Tout-en-un HP avant expédition](#)
- [Emballage de l'appareil Tout-en-un HP](#)

Garantie

Pour plus d'informations concernant la garantie, consultez la documentation imprimée fournie avec l'appareil Tout-en-un HP.

Informations relatives à la garantie des cartouches d'encre

La garantie des cartouches HP est applicable lorsque le produit est utilisé dans le périphérique d'impression HP spécifié. Cette garantie ne couvre pas les cartouches d'impression HP rechargées, remises à neuf, reconditionnées ou ayant fait l'objet d'une utilisation incorrecte ou de modifications. Pendant la période de garantie, le produit est couvert aussi longtemps que la cartouche d'encre n'est pas vide et que la garantie n'a pas atteint sa date d'échéance. La date de fin de garantie, au format AAAA/MM/JJ, se trouve sur le produit comme indiqué :

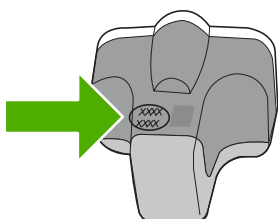

Pour obtenir copie de la déclaration de garantie limitée HP, consultez la documentation imprimée livrée avec l'appareil Tout-en-un HP.

Procédure d'assistance

Si vous rencontrez un problème, procédez comme suit :

1. Consultez la documentation fournie avec l'appareil Tout-en-un HP.
2. Visitez le site Web de service et d'assistance en ligne de HP à l'adresse suivante www.hp.com/support. L'assistance en ligne HP est disponible pour tous les clients HP. L'assistance HP

constitue le moyen le plus rapide d'obtenir des informations à jour sur les périphériques et l'assistance de spécialistes. Elle offre les services suivants :

- Un accès rapide à des spécialistes de l'assistance en ligne compétents
 - Des mises à jour du logiciel et du pilote pour l'appareil Tout-en-un HP
 - Des informations pertinentes sur les produits Tout-en-un HP et la résolution des problèmes les plus courants
 - Des mises à jour proactives de périphérique, des alertes d'assistance et des communiqués HP disponibles lors de l'enregistrement de l'appareil Tout-en-un HP
3. Appelez l'assistance HP. Les options d'assistance et la disponibilité varient selon le produit, le pays/la région, ainsi que la langue.

Avant d'appeler l'assistance clientèle HP

L'appareil Tout-en-un HP peut être fourni avec des logiciels tiers. Si vous rencontrez des problèmes avec l'un de ces logiciels, vous obtiendrez une meilleure assistance technique en vous adressant directement aux experts de ces sociétés.



Remarque Ces informations ne concernent pas les utilisateurs du Japon. Pour plus d'informations sur les options de service au Japon, reportez-vous à la section « [HP Quick Exchange Service \(Japan\)](#), » page 182.

Avant de contacter l'assistance HP, procédez aux opérations suivantes :

1. Assurez-vous que :
 - a. L'appareil Tout-en-un HP est branché et sous tension.
 - b. Les cartouches d'encre spécifiées sont installées correctement.
 - c. Le papier de type recommandé est correctement chargé dans le bac d'alimentation.
2. Reconfigurez l'appareil Tout-en-un HP :
 - a. Mettez l'appareil Tout-en-un HP hors tension à l'aide du bouton **Marche/arrêt**.
 - b. Débranchez le cordon d'alimentation situé à l'arrière de l'appareil Tout-en-un HP.
 - c. Rebranchez-le sur l'appareil Tout-en-un HP.
 - d. Allumez l'appareil Tout-en-un HP à l'aide du bouton **Marche/arrêt**.
3. Pour de l'assistance et des informations relatives à la garantie, visitez le site d'HP, à l'adresse www.hp.com/support. Si vous y êtes invité, sélectionnez votre pays/région, puis cliquez sur **Contacteur HP** pour savoir comment contacter l'assistance technique.
Consultez le site Web HP pour des informations à jour ou des conseils de dépannage pour l'appareil Tout-en-un HP.
4. Si le problème persiste et que vous souhaitez en parler à un technicien de l'assistance HP, procédez comme suit :
 - a. Relevez le nom spécifique de l'appareil Tout-en-un HP tel qu'il apparaît sur le panneau de commandes.
 - b. Imprimez un rapport d'auto-test.
 - c. Réalisez une copie en couleur afin de disposer d'un exemple d'impression.
 - d. Soyez prêt à décrire votre problème en détail.
 - e. Munissez-vous de votre numéro de série.
Le numéro de série se trouve sur l'étiquette autocollante située à l'arrière de l'appareil Tout-en-un HP. Le numéro de série est le code à 10 chiffres inscrit dans le coin supérieur droit de l'autocollant.
5. Appelez l'assistance HP. Tenez-vous à proximité de l'appareil Tout-en-un HP au moment de l'appel.

Rubriques connexes

« [Impression d'un rapport d'auto-test](#), » page 97

Assistance téléphonique HP

Pour obtenir la liste des numéros de l'assistance téléphonique, consultez la documentation imprimée fournie avec l'appareil.

Cette section contient les rubriques suivantes :

- [Période d'assistance téléphonique](#)
- [Contact de l'assistance téléphonique](#)
- [Au-delà de la période d'assistance téléphonique](#)

Période d'assistance téléphonique

L'Amérique du Nord, l'Asie-Pacifique et l'Amérique Latine (y compris le Mexique) bénéficient d'un an d'assistance téléphonique gratuite. Pour déterminer la durée de l'assistance téléphonique gratuite en Europe de l'Est, au Moyen-Orient et en Afrique, veuillez consulter le site www.hp.com/support. Les tarifs standard de l'opérateur sont applicables.

Contact de l'assistance téléphonique

Lorsque vous appelez l'assistance HP, vous devez vous trouver devant votre ordinateur et le périphérique Tout-en-un HP. Soyez prêt à fournir les informations suivantes :

- Le numéro de modèle (figurant sur l'étiquette sur la face avant de l'appareil Tout-en-un HP)
- Le numéro de série (figurant sur l'arrière ou au-dessous de l'appareil Tout-en-un HP)
- Les messages qui s'affichent lorsque le problème survient
- Les réponses aux questions suivantes :
 - Cette situation s'est-elle produite auparavant ?
 - Pouvez-vous la recréer ?
 - Avez-vous ajouté un composant matériel ou logiciel sur l'ordinateur au moment où le problème est survenu ?
 - S'est-il produit un événement quelconque avant que le problème ne survienne (orage, déplacement de l'appareil Tout-en-un HP, etc.) ?

Au-delà de la période d'assistance téléphonique

Une fois la période d'assistance téléphonique expirée, toute aide apportée par HP vous sera facturée. Vous pouvez également obtenir de l'aide sur le site Web d'assistance HP en ligne : www.hp.com/support. Contactez votre revendeur HP ou appelez l'assistance téléphonique de votre pays/région pour en savoir plus sur les options d'assistance disponibles.

Options de garantie supplémentaires

Des plans d'extension de garantie de l'appareil Tout-en-un HP sont disponibles moyennant un supplément financier. Allez à www.hp.com/support, sélectionnez votre pays/région et votre langue, puis explorez les sections liées aux services et à la garantie pour obtenir plus d'informations sur les plans d'assistance étendue.

HP Quick Exchange Service (Japan)

インク カートリッジに問題がある場合は以下に記載されている電話番号に連絡してください。インク カートリッジが故障している、または欠陥があると判断された場合、HP Quick Exchange Service がこのインク カートリッジを正常品と交換し、故障したインク カートリッジを回収します。保障期間中は、修理代と送料は無料です。また、お住まいの地域にもよりますが、プリンタを次の日までに交換することも可能です。

電話番号： 0570-000511 (自動応答)
03-3335-9800 (自動応答システムが使用できない場合)

サポート時間： 平日の午前 9:00 から午後 5:00 まで
土日の午前 10:00 から午後 5:00 まで
祝祭日および 1 月 1 日から 3 日は除きます。

サービスの条件:

- サポートの提供は、カスタマケアセンターを通してのみ行われます。
- カスタマケアセンターがプリンタの不具合と判断した場合に、サービスを受けることができます。

ご注意：ユーザの扱いが不適切であったために故障した場合は、保障期間中であっても修理は有料となります。詳細については保証書を参照してください。

その他の制限:

- 運搬の時間はお住まいの地域によって異なります。詳しくは、カスタマケアセンターに連絡してご確認ください。
- 出荷配送は、当社指定の配送業者が行います。
- 配送は交通事情などの諸事情によって、遅れる場合があります。
- このサービスは、将来予告なしに変更することがあります。

Pour obtenir des instructions sur la procédure d'emballage de votre appareil en vue de son échange, reportez-vous à la section « [Emballage de l'appareil Tout-en-un HP](#), » page 184.

HP Korea customer support

HP 한국 고객 지원 문의

- 고객 지원 센터 대표 전화
1588-3003
- 제품가격 및 구입처 정보 문의 전화
080-703-0700
- 전화 상담 가능 시간:
평 일 09:00~18:00
토요일 09:00~13:00
(일요일, 공휴일 제외)

Conditionnement de l'appareil Tout-en-un HP avant expédition

Si, après avoir pris contact avec l'assistance HP ou être retourné au point de vente, vous devez renvoyer l'appareil Tout-en-un HP pour entretien, assurez-vous d'enlever et de conserver les articles suivants avant le renvoi de l'appareil :

- Le cache du panneau de commandes
- Le cordon d'alimentation, le câble USB et tout autre câble relié au Tout-en-un HP

△ **Attention** L'appareil Tout-en-un HP de remplacement ne sera pas expédié avec un cordon d'alimentation. Conservez le cordon d'alimentation dans un endroit sûr jusqu'à réception de l'appareil Tout-en-un HP de remplacement.

- Tout papier chargé dans le bac d'entrée
- Tout original que vous pourriez avoir chargé dans l'appareil Tout-en-un HP

Cette section contient les rubriques suivantes :

- [Sécurisation du système d'encre](#)
- [Retrait du cache du panneau de commande](#)

Sécurisation du système d'encre

Contactez l'assistance HP pour obtenir des informations relatives à la sécurisation du système d'encre pour éviter toute fuite d'encre dans l'appareil Tout-en-un HP au cours de l'expédition. Il vous sera peut-être demandé de remplacer les cartouches d'encre par des cartouches de rechange.

Si vous recevez un appareil Tout-en-un HP de rechange, reportez-vous aux instructions incluses dans la boîte pour obtenir des informations sur la sécurisation du système d'encre. L'appareil Tout-en-un HP de rechange peut être livré avec des cartouches d'encre que vous pouvez installer dans votre appareil pour éviter toute fuite du système d'encre au cours de son expédition.

 **Remarque** Ces informations ne concernent pas les utilisateurs du Japon. Pour plus d'informations sur les options de service au Japon, reportez-vous à la section « [HP Quick Exchange Service \(Japan\)](#), » page 182.

Rubriques connexes

« [Remplacement des cartouches d'encre](#), » page 102

Retrait du cache du panneau de commande

Retirez le cache du panneau de commandes avant de renvoyer l'appareil Tout-en-un HP en réparation.

 **Remarque** Ces informations ne concernent pas les utilisateurs du Japon. Pour plus d'informations sur les options de service au Japon, reportez-vous à la section « [HP Quick Exchange Service \(Japan\)](#), » page 182.

△ **Attention** Assurez-vous que l'appareil Tout-en-un HP est bien débranché avant de suivre ces étapes.

Pour enlever le cache du panneau de commande

1. Appuyez sur le bouton **Marche/arrêt** pour mettre l'appareil Tout-en-un HP hors tension.
2. Débranchez le cordon d'alimentation, puis retirez-le de l'appareil Tout-en-un HP. Ne renvoyez pas le cordon d'alimentation avec l'appareil Tout-en-un HP.
3. Retirez le cache du panneau de commande comme indiqué ci-dessous :
 - a. Placez vos mains de chaque côté du cache du panneau de commande.
 - b. Placez l'extrémité des doigts de votre main gauche dans l'interstice situé sous l'écran et déplacez le cache vers le bas, puis vers la droite en exerçant un effet de levier.

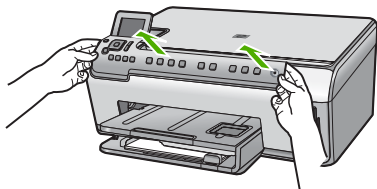

4. Conservez le cache du panneau de commande. Ne retournez pas le cache du panneau de commande avec l'appareil Tout-en-un HP.

△ **Attention** L'appareil Tout-en-un HP de remplacement peut ne pas être fourni avec un cache de panneau de commande. Conservez le cache dans un endroit sûr et, lorsque vous recevez l'appareil Tout-en-un HP de remplacement, rattachez le cache du panneau de commande. Vous devez fixer le cache pour pouvoir utiliser les fonctions du panneau de commande de l'appareil Tout-en-un HP de remplacement.

📄 **Remarque** Pour obtenir des instructions sur la fixation du cache du panneau de commande, consultez le Guide de configuration fourni avec l'appareil Tout-en-un HP. L'appareil Tout-en-un HP peut être fourni avec des instructions de configuration du périphérique.

Emballage de l'appareil Tout-en-un HP

Réalisez les étapes suivantes après avoir préparé l'appareil Tout-en-un HP pour son expédition.

Pour emballer l'appareil Tout-en-un HP

1. Emballez l'appareil Tout-en-un HP dans les cartons d'origine ou les cartons d'emballage du matériel échangé, si vous les avez conservés.

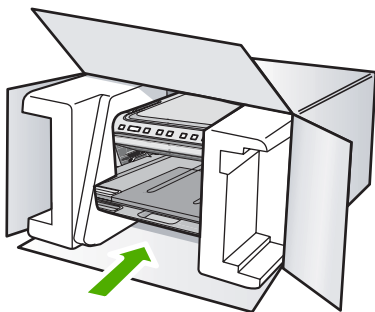

Si vous ne possédez pas les cartons d'emballage d'origine, utilisez d'autres cartons d'emballages adéquats. Les détériorations subies lors du transport et/ou dues à un emballage inapproprié ne sont pas couvertes par la garantie.

2. Placez l'étiquette de retour d'expédition sur l'extérieur du carton.
3. Placez les éléments suivants dans le carton d'emballage :
 - une description complète de la panne pour le personnel qualifié (des échantillons montrant les problèmes de qualité d'impression sont utiles) ;
 - une copie du bordereau de vente ou autre preuve d'achat établissant la période de couverture de la garantie ;
 - votre nom, votre adresse et le numéro de téléphone où vous pouvez être joint dans la journée.

16 Renseignements techniques

Cette section contient les spécifications techniques et les informations légales internationales de l'appareil Tout-en-un HP.

Pour obtenir des spécifications complémentaires, consultez la documentation imprimée fournie avec l'appareil Tout-en-un HP.

Cette section contient les rubriques suivantes :

- [Caractéristiques techniques](#)
- [Programme de gestion des produits en fonction de l'environnement](#)
- [Déclarations de réglementation](#)

Caractéristiques techniques

Les caractéristiques techniques de votre appareil Tout-en-un HP sont fournies dans cette section. Pour obtenir des spécifications complémentaires, consultez la documentation imprimée fournie avec l'appareil Tout-en-un HP.

Configurations système minimales

Le fichier Lisezmoi contient les configurations logicielles et système minimales.

Pour plus d'informations sur les futures éditions du système d'exploitation et l'assistance, visitez le site Web de support en ligne HP à l'adresse www.hp.com/support.

Spécifications relatives au papier

Type	Grammage	Bac d'alimentation*	Bac de sortie†	Bac photo*
Papier ordinaire	75 à 90 g/m ² (20 à 24 lb)	Jusqu'à 125 (papier de 75 g/m ²)	50 (papier 75 g/m ²)	s/o
Papier de format Légal	75 à 90 g/m ² (20 à 24 lb)	Jusqu'à 125 (papier de 75 g/m ²)	50 (papier 75 g/m ²)	s/o
Cartes	Fiche 200 g/m ² max (110 lb).	Jusqu'à 40	25	Jusqu'à 20
Enveloppes	75 à 90 g/m ² (20 à 24 lb)	Jusqu'à 15	15	s/o
Films transparents	s/o	Jusqu'à 40	25	s/o
Étiquettes	s/o	Jusqu'à 40	25	s/o
Papier photo 13 x 18 cm (5 x 7 pouces)	145 livres (236 g/m ²)	Jusqu'à 20	20	s/o
Papier photo 10 x 15 cm (4 x 6 pouces)	145 livres (236 g/m ²)	Jusqu'à 20	20	20 à 25
Papier photo 216 x 279 mm (8,5 x 11 pouces)	s/o	Jusqu'à 40	25	s/o

* Capacité maximale.

† La capacité du bac de sortie varie en fonction du type de papier et de la quantité d'encre utilisés. HP recommande de vider fréquemment le bac de sortie.

* Capacité maximale.



Remarque Pour obtenir la liste complète des formats de support pris en charge, reportez-vous au logiciel d'imprimante.

Spécifications relatives à l'impression

- Jusqu'à 1 200 x 1 200 ppp interpolés, en noir lorsque l'impression est effectuée à partir d'un ordinateur
- Jusqu'à 4 800 x 1 200 ppp optimisés, en couleur pour l'impression depuis un ordinateur et 1 200 ppp en entrée
- La vitesse d'impression varie en fonction de la complexité du document.
- Impression au format panoramique
- Méthode : impression à jet d'encre thermique contrôlé
- Langage : PCL3 GUI
- Capacité d'utilisation : jusqu'à 3 000 pages par mois

Spécifications relatives à la copie

- Traitement numérique de l'image
- Jusqu'à 9 copies d'un original (selon modèles)
- La vitesse de copie varie en fonction de la complexité du document et du modèle.
- Agrandissement maximal compris entre 200 et 400 % (suivant modèles)
- Réduction maximale comprise entre 25 et 50 % (suivant modèles)

Spécifications relatives à la numérisation

- Editeur d'images inclus
- Logiciel OCR intégré assurant la conversion automatique en texte modifiable (si installé)
- Interface de logiciel compatible Twain
- Résolution : jusqu'à 4800 x 4800 ppi optique (selon modèle) ; 19200 ppi étendu (logiciel)
Pour plus d'informations sur la résolution ppi, reportez-vous au logiciel de numérisation.
- Couleur : couleur 48 bits, échelle de gris 8 bits (256 niveaux de gris)
- Taille maximale de numérisation à partir de la vitre : 21,6 x 29,7 cm

Résolution d'impression

Pour plus d'informations sur la résolution d'impression, reportez-vous au logiciel d'imprimante. Pour de plus amples renseignements, voir « [Affichage de la résolution d'impression](#), » page 50.

Rendement des cartouches d'encre

Visitez le site www.hp.com/pageyield pour plus d'informations sur le rendement estimé des cartouches d'impression.

Information acoustique

Si vous disposez d'un accès à Internet, vous pouvez obtenir des informations sonores à partir du site Web de HP. Consultez le site : www.hp.com/support.

Programme de gestion des produits en fonction de l'environnement

Hewlett-Packard s'engage à fournir des produits de qualité dans le strict respect de l'environnement. Ce produit a été conçu dans le souci du recyclage. Le nombre de matériaux utilisés est minimal, mais suffit à assurer le bon fonctionnement et la fiabilité de l'imprimante. Les pièces ont été conçues pour que les différents matériaux qui les composent se séparent facilement. Les fixations et autres connecteurs sont facilement identifiables et accessibles et peuvent être retirés avec des outils usuels. Les pièces les plus importantes ont été conçues pour être rapidement accessibles en vue de leur démontage et de leur réparation.

Pour plus d'informations, consultez le site Web HP sur la Charte de protection de l'environnement à l'adresse suivante :

www.hp.com/hpinfo/globalcitizenship/environment/index.html

Cette section contient les rubriques suivantes :

- [Utilisation du papier](#)
- [Plastiques](#)
- [Fiches techniques de sécurité du matériel \(MSDS\)](#)
- [Programme de recyclage](#)
- [Programme de reprise et de recyclage des consommables HP](#)
- [Notification - Energy Star®](#)
- [Traitement spécifique des matériaux](#)
- [Attention California users](#)
- [Battery disposal in the Netherlands](#)
- [Battery disposal in Taiwan](#)
- [Disposal of waste equipment by users in private households in the European Union](#)

Utilisation du papier

Conformément aux normes DIN 19309 et EN 12281:2002, vous pouvez utiliser du papier recyclé avec ce produit.

Plastiques

Les pièces en plastique d'un poids supérieur à 25 grammes portent une mention conforme aux normes internationales, laquelle facilite l'identification des matières plastiques à des fins de recyclage des produits en fin de vie.

Fiches techniques de sécurité du matériel (MSDS)

Les fiches techniques de sécurité (MSDS) (en anglais) sont disponibles via le site Web de HP à l'adresse suivante :

www.hp.com/go/msds

Programme de recyclage

HP met à la disposition de sa clientèle des programmes de retour et de recyclage de produits de plus en plus nombreux dans un grand nombre de pays/régions et a établi un partenariat avec plusieurs des centres de recyclage de matériaux électroniques les plus importants dans le monde. HP préserve les ressources en revendant certains de ses produits les plus utilisés. Pour plus d'informations sur le recyclage des produits HP, consultez :

www.hp.com/hpinfo/globalcitizenship/environment/recycle/

Programme de reprise et de recyclage des consommables HP

HP s'engage à protéger l'environnement. Le programme de recyclage des consommables jet d'encre HP est disponible dans nombre de pays/régions et vous permet de recycler gratuitement vos cartouches d'impression et vos cartouches d'encre usagées. Pour plus d'informations, visitez le site Web à l'adresse suivante :

www.hp.com/hpinfo/globalcitizenship/environment/recycle/

Notification - Energy Star®

Ce produit est conçu pour réduire la consommation d'énergie et préserver l'environnement, sans sacrifier les performances. Il est conçu pour réduire la consommation totale d'énergie à la fois durant le fonctionnement et les périodes d'inactivité du périphérique. Ce produit est conforme à la norme

ENERGY STAR®, programme volontaire mis en œuvre afin d'encourager le développement de produits bureautiques utilisant au mieux les sources d'énergie.



ENERGY STAR est une marque déposée aux Etats-Unis de U.S EPA. En tant que partenaire ENERGY STAR, HP déclare que ce produit répond aux normes ENERGY STAR relatives à l'éconergie.

Pour plus d'informations sur les normes ENERGY STAR, visitez le site Web suivant :

www.energystar.gov

Traitement spécifique des matériaux

Ce produit HP contient une batterie au dioxyde de lithium-manganèse située dans le circuit imprimé principal et pouvant nécessiter une manipulation spéciale en fin de cycle d'utilisation.

Attention California users

The battery supplied with this product may contain perchlorate material. Special handling may apply. For more information, go to the following Web site:

www.dtsc.ca.gov/hazardouswaste/perchlorate

Battery disposal in the Netherlands

<p>(NL) Batterij niet weggooien, maar inleveren als KCA.</p>	<p>Dit HP Product bevat een lithium-manganese-dioxide batterij. Deze bevindt zich op de hoofdprintplaat. Wanneer deze batterij leeg is, moet deze volgens de geldende regels worden afgevoerd.</p>
--	--

Battery disposal in Taiwan

	<p>廢電池請回收 Please recycle waste batteries.</p>
--	---

Cette section contient les rubriques suivantes :

- [Numéro d'identification réglementaire de modèle](#)
- [FCC statement](#)
- [Notice to users in Korea](#)
- [VCCI \(Class B\) compliance statement for users in Japan](#)
- [Notice to users in Japan about the power cord](#)
- [Noise emission statement for Germany](#)
- [Toxic and hazardous substance table](#)
- [Declaration of conformity \(European Economic Area\)](#)
- [Tout-en-un HP Photosmart série C6200 : Declaration of conformity](#)

Numéro d'identification réglementaire de modèle

Un numéro de modèle réglementaire a été attribué à votre produit dans un souci d'identification et de respect de la réglementation. Le numéro de modèle réglementaire de votre produit est le SDGOB-0714. Vous ne devez pas confondre ce numéro réglementaire avec le nom commercial du produit (Tout-en-un HP Photosmart série C6200, etc.) ou le numéro du produit (CC985A, etc.).

FCC statement

FCC statement

The United States Federal Communications Commission (in 47 CFR 15.105) has specified that the following notice be brought to the attention of users of this product.

This equipment has been tested and found to comply with the limits for a Class B digital device, pursuant to Part 15 of the FCC Rules. These limits are designed to provide reasonable protection against harmful interference in a residential installation. This equipment generates, uses and can radiate radio frequency energy and, if not installed and used in accordance with the instructions, may cause harmful interference to radio communications. However, there is no guarantee that interference will not occur in a particular installation. If this equipment does cause harmful interference to radio or television reception, which can be determined by turning the equipment off and on, the user is encouraged to try to correct the interference by one or more of the following measures:

- Reorient the receiving antenna.
- Increase the separation between the equipment and the receiver.
- Connect the equipment into an outlet on a circuit different from that to which the receiver is connected.
- Consult the dealer or an experienced radio/TV technician for help.

For further information, contact:

Manager of Corporate Product Regulations
 Hewlett-Packard Company
 3000 Hanover Street
 Palo Alto, Ca 94304
 (650) 857-1501

Modifications (part 15.21)

The FCC requires the user to be notified that any changes or modifications made to this device that are not expressly approved by HP may void the user's authority to operate the equipment.

This device complies with Part 15 of the FCC Rules. Operation is subject to the following two conditions: (1) this device may not cause harmful interference, and (2) this device must accept any interference received, including interference that may cause undesired operation.

Notice to users in Korea

사용자 안내문(B급 기기)
 이 기기는 비업무용으로 전자파 적합 등록을 받은 기기로서, 주거지역에서는 물론 모든 지역에서 사용할 수 있습니다.

VCCI (Class B) compliance statement for users in Japan

この装置は、情報処理装置等電波障害自主規制協議会（VCCI）の基準に基づくクラスB情報技術装置です。この装置は、家庭環境で使用することを目的としていますが、この装置がラジオやテレビジョン受信機に近接して使用されると受信障害を引き起こすことがあります。
 取り扱い説明書に従って正しい取り扱いをして下さい。

Notice to users in Japan about the power cord

製品には、同梱された電源コードをお使い下さい。
 同梱された電源コードは、他の製品では使用出来ません。

Noise emission statement for Germany

Geräuschemission
 LpA < 70 dB am Arbeitsplatz im Normalbetrieb nach DIN 45635 T. 19

Toxic and hazardous substance table

零件描述		有毒有害物质和元素					
		铅	汞	镉	六价铬	多溴联苯	多溴联苯醚
外壳和托盘	0	0	0	0	0	0	
电线	0	0	0	0	0	0	
印刷电路板	X	0	0	0	0	0	
打印系统	X	0	X	0	0	0	
显示器**	X	0	0	0	0	0	
喷墨打印机墨盒**	X	0	0	0	0	0	
扫描仪**	X	0	0	0	0	0	
外部电源**	X	0	0	0	0	0	

0: 指此部件的所有均一材质中包含的这种有毒有害物质，含量低于SJ/T11363-2006的限制
 X: 指此部件使用的均一材质中至少有一种包含的这种有毒有害物质，含量高于SJ/T11363-2006的限制
 注：环保使用期限的参考标识取决于产品正常工作的温度和湿度等条件
 **以上只适用于使用这些部件的产品

Declaration of conformity (European Economic Area)

The Declaration of Conformity in this document complies with ISO/IEC 17050-1 and EN 17050-1. It identifies the product, manufacturer's name and address, and applicable specifications recognized in the European community.

Tout-en-un HP Photosmart série C6200 : Declaration of conformity

	DECLARATION OF CONFORMITY according to ISO/IEC 17050-1 and EN 17050-1	
Supplier's Name:	Hewlett-Packard Company	DoC#: SDGOB-0714-rel.2.0
Supplier's Address:	16399 West Bernardo Drive San Diego, CA 92127-1899, USA	
declares, that the product		
Product Name and Model:	HP Photosmart C6200 Series (CC985A)	
Regulatory Model Number:¹⁾	SDGOB-0714	
Product Options:	ALL	
Power Adapter:	0957-2230	
conforms to the following Product Specifications and Regulations:		
EMC:	CISPR 22:1997+A1:2000+A2:2002 / EN 55022:1998 +A1:2000+A2:2003 Class B CISPR 24:1997+A1:2001+A2:2002 / EN 55024:1998 +A1:2001+A2:2003 Class B EN 301 489-1 V1.4.1:2002 / EN 301 489-17 V1.2.1:2002 IEC 61000-3-2:2000+A1:2000+A2:2005 / EN 61000-3-2:2000+A2:2005 IEC 61000-3-3:1994+A1:2001 / EN 61000-3-3:1995+A1:2001 FCC Title 47 CFR, Part 15 Class B / ICES-003, Issue 4 GB9254:1998, GB17625.1:2003	
SAFETY:	IEC 60950-1:2001 / EN 60950-1:2001 IEC 60825-1 Ed. 1.2:2001 / EN 60825-1+A2+A1:2002 (LED) GB4943:2001	
This Device complies with Part 15 of the FCC Rules. Operation is subject to the following two Conditions: (1) this device may not cause harmful interference, and (2) this device must accept any interference received, including interference that may cause undesired operation		
The product herewith complies with the requirements of the EMC Directive 2004/108/EC and the Low Voltage Directive 2006/95/EC and carries the CE-Marking accordingly		
Additional Information:		
1. This product is assigned a Regulatory Model Number which stays with the regulatory aspects of the design. The Regulatory Model Number is the main product identifier in the regulatory documentation and test reports, this number should not be confused with the marketing name or the product numbers.		
San Diego, CA, USA 16 January, 2007		
Local contact for regulatory topics only:		
EMEA:	Hewlett-Packard GmbH, HQ-TRE, Herrenberger Strasse 140, 71034 Böblingen, Germany	
U.S.:	Hewlett-Packard, 3000 Hanover St., Palo Alto 94304, U.S.A. 650-857-1501	

Index

Symboles/Numériques

2 pages en 1, impression 60
4 pages en 1, impression 60

A

activer, bouton 8
Adresse
 IP 29
adresse MAC 28
adresse MAC (Media Access Control) 28
adresse matérielle (réseau câblé 802.3) 28
adresses, impression 62
affichage
 état de veille 9
affiches 63
aide
 menu 10
alignement de l'imprimante 104
annulation
 bouton 7
 copie 96
 numérisation 86
 tâche d'impression 64
application logicielle, impression à partir de 47
arrêt
 copie 96
 numérisation 86
 tâche d'impression 64
assistance aux clients
 garantie 181
assistance clientèle
 garantie 179
Assistance technique
 contact 180
assistance téléphonique 181
assombrir
 copies 91
Astuces diaporama 17
au-delà de la période
 d'assistance 181

B

bavures d'encre, télécopie 130
blanche
 copie 157
 numérisation 151
bourrages
 papier 115
bourrages papier 46, 121
boutons, panneau de commande 7

C

câble Ethernet CAT-5 20
câble USB
 communication perdue 170
capot, nettoyage 100
cartes de voeux, chargement 45
cartes mémoire
 appareil photo numérique ne peut pas lire 146
 dépannage 146
 emplacements 67
 enregistrement de fichiers sur ordinateur 73
 envoi de photos par message électronique 72
 erreur de lecture ou d'écriture 149
 fichier illisible 161
 inaccessible 149
 insertion 73
 message d'erreur 163
 numériser vers 84
 partage de photos 72
 photos manquantes 161
 Tout-en-un HP, erreur de lecture 146
cartes postales
 chargement 42
cartouche d'encre
 défaillance 173
 cartouche d'encre endommagée 172
cartouches. *voir* cartouches d'encre
cartouches d'encre
 dépannage 120
 encre HP épuisée 175
 encre non HP 174
 endommagées 172
 incorrectes 172, 177
 manquantes 172
 message d'erreur 177
 messages d'erreur 170
 nettoyage des contacts 106
 périmées 173, 174
 remplacement 102
 remplacer bientôt 176
 vérification des niveaux d'encre 100
 vides 173
Cartouches d'encre
 commande 111
 conseils 114
 erreur
 d'approvisionnement 174
 incompatible 171
 incorrectes 171
 cartouches d'impression niveau bas 145
chargement
 cartes de voeux 45
 cartes postales 42
 enveloppes 43
 étiquettes 45
 fiches Bristol 42
 Hagaki 42
 original 35
 papier A4 39
 papier au format standard 39
 papier Légal 39
 papier Lettre 39
 papier photo 10 x 15 cm 41

- papier photo 4 x 6 pouces 41
 - transferts sur tissu 45
 - transparents 45
- chargement de fiches Bristol 42
- claire
 - copie 153
- commande
 - Cartouches d'encre 111
 - encres 111
- configurations système minimales 187
- configurer
 - menu 10
- Configurer
 - bouton 7
- connexion
 - réseau câblé (Ethernet) 19
- copie
 - agrandissement 93
 - annulation 96
 - bavures 132
 - blanche 157
 - bordures autour d'une copie sans bordures 156
 - caractéristiques techniques 188
 - création d'une copie 87
 - dépannage 153
 - déplacement de marge 94
 - échec de la fonction d'ajustement 155
 - format du papier 88
 - informations manquantes 155
 - menu 11
 - nombre de copies 88
 - paramètres par défaut 91
 - photos, amélioration 95
 - photo sans bordure 92
 - prévisualisation 87
 - qualité 90
 - recadrage 94
 - recadrage incorrect 157
 - réduction 93
 - taille, personnalisation 93
 - texte, amélioration 95
 - trop claire 153
 - trop foncée 153
 - types de papier recommandés 89
 - vitesse 90
- copie foncée 153
- copier couleur 8
- copier noir 8
- copie sans bordures 92
- couleur
 - bavures 132
 - terne 134
- création d'une copie 87
- D**
- declaration of conformity European Economic Area 194
- Declaration of conformity United States 194
- déclarations de conformité aux réglementations
 - numéro d'identification réglementaire du modèle 192
- déclarations de réglementation 191
- définition
 - options d'impression 48, 53
- Démo enregistrement 17
- dépannage
 - alignement de l'imprimante 120
 - bourrages papier 46, 121
 - câble USB 119
 - carte mémoire 146
 - configuration réseau 126
 - copie 153
 - d'autres utilisateurs du réseau ont accès à ma carte mémoire 149
 - impossible de localiser le périphérique 126
 - impossible de trouver le fichier ou l'élément 150
 - impression 138
 - imprimante introuvable 128
 - installation logicielle 121
 - installation matérielle 116
 - langue, affichage 119
 - messages d'erreur 157
 - mesures incorrectes 119
- nom du fichier mal affiché 149
- numérisation 150
- problèmes de communication 113
- problèmes de télécopie 130, 131
- tête d'impression bloquée 121
- déplacement de la marge de gauche 94
- désinstallation du logiciel 123
- documents
 - modifier des photos numérisées 84
 - numérisation 81
- E**
- échec de la fonction d'ajustement 155
- éclaircir
 - copies 91
- écran
 - modification de la langue 119
 - modification des mesures 119
- Écran
 - icônes 9
- écran graphique couleur
 - déplacement de marge 94
 - prévisualisation d'une copie 87
 - recadrage d'un original 94
- écran imprimante localisée, Windows 22
- encre
 - écoulement dans l'appareil Tout-en-un HP 146
 - écoulement dans le périphérique 137
 - niveau bas 145
 - remplacer bientôt 176
 - temps de séchage 166
 - vides 173
- Encre, nettoyage des taches d'encre sur la peau et les vêtements 108
- encres
 - achat 111

Index

enregistrement
 image numérisée 83
 photos sur ordinateur 73
entretien
 alignement de
 l'imprimante 104
 nettoyage de l'extérieur
 100
 nettoyage de la tête
 d'impression 105
enveloppes
 caractéristiques
 techniques 187
 chargement 43
environnement
 programme de gestion des
 produits en fonction de
 l'environnement 188
envoi d'images à l'aide de
 Partage HP Photosmart
 image numérisée 85
erreur de déconnexion 163
état, réseau 28
état de veille 9
étiquettes
 caractéristiques
 techniques 187
 chargement 45
EWS. voir Serveur Web intégré
expédition de votre appareil
 183

F

fichier
 formats non pris en
 charge 161
 formats pris en charge
 162
 illisible 161
 nom incorrect 162
flèche vers la droite 7
flèche vers la gauche 8
format du papier
 paramètre de copie 88

G

garantie 179, 181

H

Hagaki, chargement 42

HP Instant Share
 envoyer une numérisation
 85
HP Photosmart
 envoi d'images 72

I

image d'aperçu, modification
 85
images
 envoyer une numérisation
 85
 modifier des photos
 numérisées 84
 numérisation 81
 rotation 75
Images
 recadrage 75
 zoom 75
impression
 2 ou 4 pages en 1 60
 adresses 62
 affiches 63
 annulation de la tâche 64
 à partir d'une application
 logicielle 47
 à partir d'un ordinateur 47
 caractères incohérents
 141
 caractéristiques
 techniques 188
 dépannage 138
 distordue 132
 échec de l'impression sans
 bordures 138
 enveloppes 62
 étiquettes 62
 Étiquettes de CD/DVD 57
 inversion d'images 61
 les enveloppes ne
 s'impriment pas
 correctement 138
 livret 58
 marges incorrectes 143,
 144
 options d'impression 48,
 53
 ordre correct 60
 ordre des pages inversé
 143
 page blanche à
 l'impression 145
 pages Web 64

pâleur 134
photos sans bordures 55
plusieurs pages sur une
 feuille 60
prévisualisation 52
qualité, dépannage 130,
 131, 133, 136
rapport d'auto-test 97
recto verso 58
rien ne se passe 141
stries verticales 136
sur papier photo 56
tâches spéciales
 d'impression 55
 transferts sur tissu 61
 transparents 62
impression d'un livret 58
impression DPOF 16
impression recto verso 58
imprimante, alignement 104
imprimante par défaut, définition
 comme 48
informations générales, page de
 configuration 28
informations techniques
 spécifications relatives à
 l'impression 188
 spécifications relatives à la
 copie 188
 spécifications relatives au
 papier 187
installation du câble USB 119
installation logicielle
 dépannage 121
 désinstaller 123
 réinstaller 123
IP
 adresse 28
 paramètres 25

L

langue, réglage 15
liaison
 configuration 29
 vitesse 24
luminosité, modification à
 l'impression 52

M

maintenance
 nettoyage de la vitre 99
 nettoyage du capot 100

- rapport d'auto-test 97
- remplacement des
 - cartouches d'encre 102
- restauration des paramètres
 - par défaut 16
- vérification des niveaux
 - d'encre 100
- Maintenance
 - Attente/désactivé, définition
 - du mode 108
- manquantes
 - cartouche d'encre 172
 - informations d'une copie
 - 155
 - texte après la
 - numérisation 152
- marges
 - incorrectes 143
 - texte ou graphiques
 - tronqués 144
- masque de sous-réseau 29
- médiocre qualité d'impression
 - des télécopies 130, 131
- menus
 - aide 10
 - configurer 10
 - copie 11
 - numériser vers 10
- messages d'erreur
 - à la lecture ou à l'écriture du
 - fichier 160
 - cartes mémoire 163
 - plus de papier 166
- mise à niveau vers le réseau
 - 22
- mise hors tension incorrecte
 - 170
- modification
 - aperçu de l'image
 - numérisée 85
- modifier des images
 - numérisées 84
- mot de passe, serveur Web
 - intégré 28
- mot de passe admin 28
- N**
- nettoyage
 - capot 100
 - contacts des cartouches
 - d'encre 106
 - extérieur 100
 - tête d'impression 105
 - vitre 99
- Nettoyage des taches d'encre
 - sur la peau et les
 - vêtements 108
- niveaux d'encre
 - icônes 9
- niveaux d'encre, vérification
 - 100
- nombre de copies 88
- nom d'hôte 31
- nom de fichier incorrect 162
- nom de service mDNS 28
- Nom d'hôte 28
- nuance de couleur, modification
 - à l'impression 52
- numérisation
 - annulation 86
 - à partir du panneau de
 - configuration 83
 - arrêt 86, 150
 - blanche 151
 - bouton 8
 - dépannage 150
 - documents 81, 82
 - échec 150, 151, 159
 - enregistrement sur
 - l'ordinateur 83
 - enregistrer sur une carte
 - mémoire 84
 - envoi d'images à l'aide de
 - Partage
 - HP Photosmart 85
 - fonctionnalités 81
 - format de texte incorrect
 - 152
 - image d'aperçu,
 - modification 85
 - mise en page incorrecte
 - 152
 - modifier une image 84
 - partager des images 85
 - pas d'options de
 - numérisation, erreur
 - 164
 - photos 81, 82
 - recadrage incorrect 152
 - spécifications relatives à la
 - numérisation 188
 - texte incorrect 152
- texte sous forme de lignes
 - pointillées 152
 - vers une carte mémoire
 - 84
- numériser vers
 - menu 10
- numéros de téléphone, support
 - technique 180
- O**
- OK, bouton 8
- ordre des pages 60
- P**
- page de configuration
 - câblé, 802.3 28
 - informations d'ordre
 - général 28
- page de configuration réseau
 - 27
- page entière 93
- pages Web, impression 64
- panneau de commande
 - boutons 7
 - fonctionnalités 7
- panneau de commandes
 - présentation 6
- papier
 - alimentation incorrecte
 - 167
 - bourrage 158, 167
 - bourrages 46, 121
 - caractéristiques
 - techniques 187
 - chargement 39
 - conseils 115
 - échec du chargement 137
 - format incorrect 167
 - formats recommandés pour
 - l'impression 48
 - largeur incorrecte 168
 - manquant 166
 - non-correspondance de
 - papier 167
 - photo 167
 - sélectionnez 36
 - type, incorrect 167
 - types incompatibles 38
 - types recommandés 36,
 - 37
 - types recommandés pour
 - copie 89

Index

- papier A4, chargement 39
 - papier Légal
 - caractéristiques
 - techniques 187
 - chargement 39
 - copie 88
 - papier Lettre
 - caractéristiques
 - techniques 187
 - chargement 39
 - copie 89
 - papier photo
 - caractéristiques
 - techniques 187
 - chargement 41
 - copie 89
 - papier photo 10 x 15 cm
 - caractéristiques
 - techniques 187
 - chargement 41
 - papier photo 10 x 15 pouces
 - copie 88
 - papier photo 4 x 6 pouces
 - copie 88
 - papier photo 4 x 6 pouces,
 - chargement 41
 - paramètres
 - langue 15
 - pays/région 15
 - réseau 23
 - restauration des paramètres par défaut 24
 - paramètres d'impression
 - format de papier 48
 - luminosité 52
 - mise en page 51
 - nuance des couleurs 52
 - options de redimensionnement 51
 - orientation 51
 - qualité 50
 - qualité d'impression 129
 - réduire/agrandir 51
 - résolution 50
 - saturation 52
 - type de papier 50
 - vitesse 50
 - paramètres par défaut
 - restauration 16
 - paramètres par défaut,
 - restauration 16, 24
 - paramètres réseau avancés 24
 - partage 22
 - partage d'imprimantes
 - Mac 18
 - Windows 18
 - pas d'options de numérisation,
 - erreur 164
 - passerelle, paramètre par défaut 29
 - passerelle par défaut (réseau câblé 802.3) 29
 - pavé directionnel 8
 - pays/région, définition 15
 - paysage, orientation 51
 - période d'assistance
 - téléphonique
 - période d'assistance 181
 - périphérique
 - introuvable 169
 - pas de réponse 139
 - photo
 - menu photosmart express 10
 - photos
 - ajout d'un effet couleur 74
 - ajout d'une trame 74
 - écoulement d'encre 146
 - envoi d'images à l'aide du logiciel HP Photosmart 72
 - impression sans bordures 55
 - impression sur papier photo 56
 - manquantes 161
 - message électronique 72
 - modifier des photos numérisées 84
 - partage 72
 - recadrage 75
 - réglage de la luminosité 74
 - retournement horizontal 74
 - rotation 75
 - suppression de l'effet yeux rouges 74
 - zoom 75
 - Photosmart Express 7
 - photos sans bordures
 - copie avec bordures 156
 - impression 55
 - recadrage incorrect 157
 - photos sans bordures au format 4 x 6 pouces (10 x 15 cm)
 - impression 55
 - plus de papier 166
 - portrait, orientation 51
 - prévisualisation d'une copie 87
 - prévisualisation d'une tâche d'impression 52
 - prise RJ-45 20, 30
 - Prise RJ-45 31
 - problèmes
 - copie 153
 - impression 138
 - messages d'erreur 157
 - numérisation 150
 - problèmes de communication
 - communication bidirectionnelle perdue 170
 - échec du test 168
 - problèmes de connexion
 - l'appareil HP Tout-en-un ne s'allume pas 117
 - périphérique introuvable 169
 - problèmes de télécopie
 - bavures d'encre 130
 - qualité d'impression médiocre 131
 - procédure d'assistance 179
- Q**
- qualité
 - impression 50
 - qualité, copie 90
 - qualité d'impression 50
 - qualité de copie normale 90
 - qualité de copie optimale 90
 - Qualité de copie rapide 90
 - qualité de résolution
 - maximale 90
- R**
- Raccourcis d'impression, onglet 53
 - rapport d'auto-test 97
 - rapports
 - auto-test 97
 - recadrage d'un original 94
 - recadrage des photos 75
 - Recherche de photos 16

recto verso, impressions 58
 recyclage
 cartouches d'encre 189
 réduction/agrandissement de
 copies
 redimensionnement au
 format Lettre ou A4 93
 taille personnalisée 93
 regulatory notices
 declaration of conformity
 (European Economic
 Area) 194
 declaration of conformity
 (U.S.) 194
 réinstallation du logiciel 123
 remplacement des cartouches
 d'encre 102
 renseignements techniques
 configurations système
 minimales 187
 spécifications relatives à la
 numérisation 188
 réseau
 état 28
 mise à niveau 22
 paramètres avancés 24
 rétablissement des
 paramètres 24
 type de connexion 28
 réseau câblé 802.3, page de
 configuration 28
 résolution
 impression 50
 restauration des paramètres par
 défaut 16
 rétablissement des paramètres
 réseau par défaut 24
 rognage
 copie sans bordures
 incorrecte 157
 échec 163
 rotation des photos 75

S

saturation, modification à
 l'impression 52
 sécurité
 réseau, clé WEP 21
 Sélection du bac 16
 sélection du papier 36
 serveur DNS (réseau câblé
 802.3) 29

Serveur Web intégré
 accès à l'aide d'un
 navigateur Web 26
 paramètres de mot de
 passe 28
 source de configuration (réseau
 câblé 802.3) 29
 spécifications légales
 Chine 190
 directive 2002/95/EC 190
 support. *voir* papier

T

télécopie
 impression de médiocre
 qualité 130, 131
 largeur de papier
 incorrecte 168
 tête d'impression
 bloquée 175
 défaut 176
 nettoyage 105
 tête d'impression, bloquée
 121
 tête d'impression bloquée 121
 texte
 amélioration sur copies 95
 caractères incohérents
 141
 contours irréguliers 132
 format incorrect sur la
 numérisation 152
 incorrect ou manquant sur
 l'image numérisée 152
 lignes pointillées sur la
 numérisation 152
 non rempli 131
 polices lisses 132
 tronqué 144
 total des paquets transmis
 (réseau câblé 802.3) 30
 transferts pour t-shirt. *voir*
 transferts sur tissu
 transferts sur tissu 61
 transparents
 caractéristiques
 techniques 187
 chargement 45
 copie 89
 transparents, impression 62
 type de papier 50

types de connexion pris en
 charge
 Ethernet 18
 partage d'imprimantes 18

U

Union européenne
 directive 2002/95/EC 190
 URL 28

V

Version des
 microprogrammes 28
 version du microprogramme
 incorrecte 158
 vitesse
 copie 90
 impression 50
 vitre
 nettoyage 99
 vitre de numérisation
 nettoyage 99

Y

yeux rouges, suppression 74

Z

zoom
 bouton 8
 boutons 75
 photos 75