

Contient une toupie BEYBLADE non assemblée, un propulseur et une tige cannelée.
Assemblage requis, sans l'aide d'outils.

⚠ MISE EN GARDE: Ne te sers pas des toupies ou des arènes BEYBLADE™ sur une table ou toute autre surface surélevée.

Les toupies et l'arène BEYBLADE doivent être utilisées sur le sol. Ne te penche pas au-dessus de l'arène pendant que les toupies y tournent, car celles-ci peuvent rebondir hors de l'arène et causer des blessures aux yeux ou au visage.

- Lis les instructions avant d'assembler et de jouer, et garde-les pour référence ultérieure.
- Au moment de détacher les pièces de leur cadre, demande à un adulte d'ébarber ces dernières à l'aide de ciseaux ou de tout autre outil approprié.
- Le cadre comporte des numéros qu'il faut respecter afin d'assembler les bonnes pièces.
- Jette immédiatement les sacs en plastique.

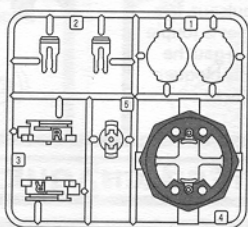

PIÈCES:
Cadre de pièces, base de la toupie, propulseur et tige cannelée.

Les arènes BEYBLADE sont vendus séparément.

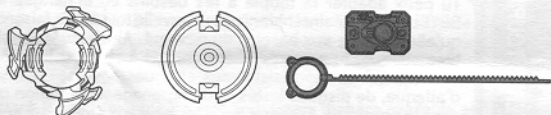

CONSTRUIS :

- Découpe et applique les autocollants comme indiqué.

Base de la toupie

NOTA: Applique les autocollants du côté lisse des capuchons.
- Anneau de lest

Place l'anneau de lest en métal sur la pièce 5.
- Referme chaque moitié de l'engrenage de rotation à droite 3 sur l'engrenage pour y enfermer l'anneau de lest en métal.
- Insère les fixations 2 dans la base, jusqu'à ce que leur extrémité dépasse les boulons. Ne les insère pas plus loin pour l'instant.
- Place l'engrenage de rotation à droite dans la base de la toupie.
- Enclenche les fixations bien à fond dans la base pour y fixer l'engrenage de rotation à droite.
- Place le disque lesté 4 sur la base de la toupie.
- Fixe un capuchon à l'anneau d'attaque.
- Fixe l'anneau d'attaque à la base en alignant ses languettes sur les rainures de l'engrenage de rotation. Tourne l'anneau vers la GAUCHE jusqu'à ce qu'il bloque en place. Tourne-le vers la droite pour le détacher de la base.

À GAUCHE POUR FERMER
- Ta toupie est maintenant prête au combat!

PROPULSEUR :

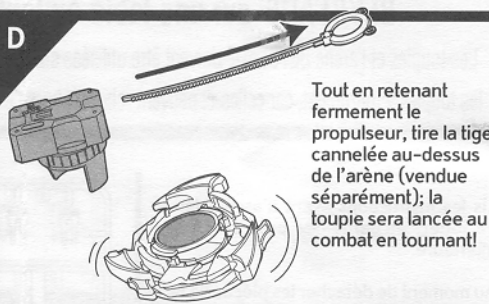
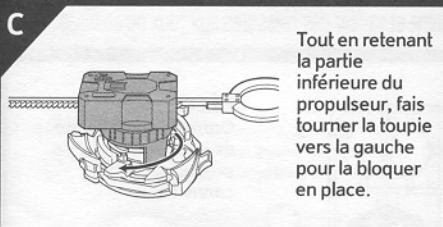
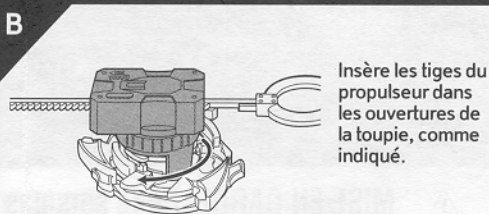
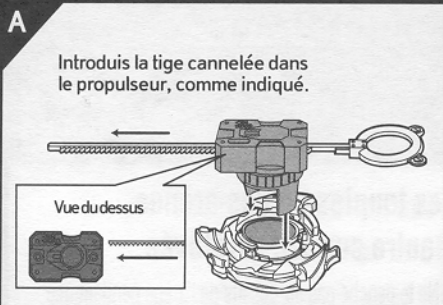

UNE TOUPIE ADAPTÉE À CHAQUE COMBAT

COMMENT ADAPTER TA TOUPIE?

Tu peux adapter ta toupie à tes besoins en échangeant ses pièces contre celles d'autres toupies BEYBLADE pour ainsi obtenir une nouvelle toupie. Ce faisant, tu modifies la performance de ta toupie pour qu'elle réponde aux besoins du moment. Ainsi, par exemple, si ton adversaire joue avec une toupie de type attaque, tu auras peut-être intérêt à changer les pièces de ta toupie pour en créer une de type défense qui puisse résister aux attaques adverses. Familiarise-toi avec les divers types d'anneaux d'attaque, de disques lestés et d'engrenages de rotation qui sont disponibles ou que tu possèdes déjà dans ta collection. Examine aussi les tableaux étoilés qui apparaissent sur les emballages, qui t'indiquent les forces des pièces de chacune des toupies. Enfin, rends-toi au site beyblade.hasbro.com pour encore plus d'information.

TRIPLE RONDE Ton adversaire et toi vous affrontez avec chacun 3 toupies BEYBLADE, pour trois fois plus d'action!

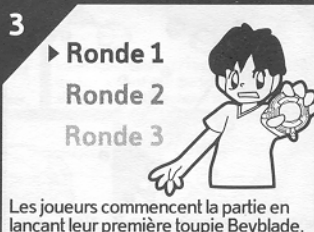

Le produit et les couleurs peuvent varier. / El producto y los colores pueden variar.

Hasbro. All Rights Reserved. © denotes Reg. U.S. Pat. & TM Office.

© Takara Co., Ltd.

BEYBLADE PROJECT™ TV TOKYO Licensed by d-rights Inc.

© Hasbro, Inc. All Rights Reserved.

Please keep company details for future reference.
Conservar notre adresse pour référence ultérieure.
Recomendamos conservar esta información.

Hasbro Canada, 2350 de l'Imp.: Servicios Mexicanos 990712-156. Centro de St. Caswell Way, Newport, Gv in New Zealand by Hasbro