



MW109M / MW109MST

# Magnetronoven

Gebruiksaanwijzing en kooktips

imagine the possibilities

Hartelijk dank voor uw aankoop van dit Samsung-product. U kunt het product registreren op

[www.samsung.com/register](http://www.samsung.com/register)

**SAMSUNG**



## INHOUD

Oven .....	2
Bedieningspaneel .....	3
Accessoires .....	3
Over deze gebruiksaanwijzing .....	4
Veiligheidsinformatie .....	4
De magnetronoven installeren .....	11
De klok instellen .....	11
Wat te doen in geval van twijfel of bij problemen .....	12
Bereiden/Opwarmen .....	12
Vermogensniveaus .....	13
De bereiding beëindigen .....	13
De bereidingstijd bijstellen .....	13
De nagaartijd instellen .....	13
Automatisch opwarmen .....	14
Instellingen voor automatisch opwarmen .....	14
Automatisch ontdooien .....	15
Instellingen voor automatisch ontdooien .....	15
Automatisch stomen .....	16
Geurverdriving .....	17
Draaiplateau handmatig stoppen .....	17
Het geheugen gebruiken .....	18
Het geluidssignaal uitschakelen .....	18
Veiligheidsvergrendeling van de magnetronoven .....	18
Richtlijnen voor kookmaterialen .....	19
De magnetronoven reinigen .....	20
De magnetronoven opbergen of laten repareren .....	21
Technische specificaties .....	21

## OVEN

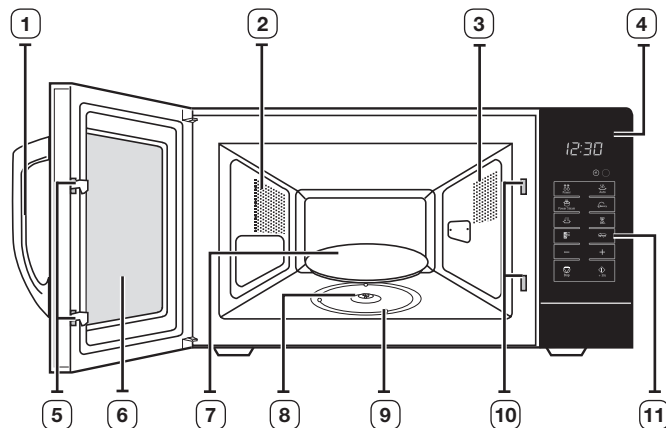

- |                         |                             |
|-------------------------|-----------------------------|
| 1. DEURGREEP            | 7. DRAAIPLATEAU             |
| 2. VENTILATIEOPENINGEN  | 8. KOPPELING                |
| 3. VERLICHTING          | 9. LOOPRING                 |
| 4. DISPLAY              | 10. VERGRENDELINGSOPENINGEN |
| 5. VERGRENDELINGSPALLEN | 11. BEDIENINGSPANEEL        |
| 6. DEUR                 |                             |

## BEDIENINGSPANEEL

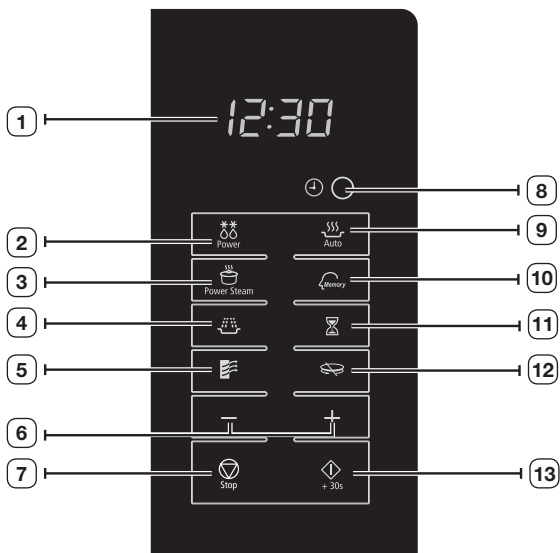

- |   |                          |
|---|--------------------------|
| 1. DISPLAY  | 7. STOPPEN/ANNULEREN     |
| 2. AUTOMATISCH ONTDOOIEN  | 8. KLOK INSTELLEN        |
| 3. AUTOMATISCH STOMEN   | 9. AUTOMATISCH OPWARMEN  |
| 4. VERMOGEN INSTELLEN   | 10. TOETS GEHEUGEN       |
| 5. GEURVERDRIJVING  | 11. NAGAARTIJD INSTELLEN |
| 6. OMHOOG (+) / OMLAAG (-)<br>(Bereidingstijd, gewicht en<br>portiegrootte) | 12. DRAAIPLATEAU AAN/UIT |
|   | 13. START                |

## ACCESSOIRES

Afhankelijk van het aangeschafte model hebt u een aantal accessoires ontvangen die u op diverse manieren kunt gebruiken.

- 1. Koppeling**, bevestigd op de motoras, onder in de oven.

**Doel:** De koppeling drijft het draaiplateau aan.

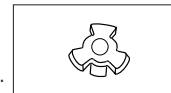

- 2. Loopring**, moet in het midden van de oven worden geplaatst.

**Doel:** De loopring ondersteunt het draaiplateau.

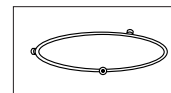

- 3. Draaiplateau**, moet op de loopring worden geplaatst. Wordt in het midden bevestigd aan de koppeling.

**Doel:** Het draaiplateau dient als het belangrijkste kookoppervlak. U kunt het plateau eenvoudig verwijderen om het te reinigen.

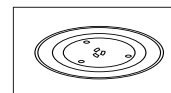

- 4. Stomer**, zie pagina's 16-17.

**Doel:** Gebruik de plastic stomer bij automatisch stomen.

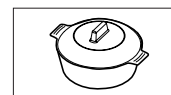

- Gebruik de magnetron **NOOIT** zonder de loopring en het draaiplateau.

## OVER DEZE GEBRUIKSAANWIJZING

U hebt zojuist een nieuwe SAMSUNG-magnetronoven aangeschaft. Deze gebruiksaanwijzing bevat veel waardevolle informatie over het gebruik van deze magnetronoven:

- Veiligheidsvoorschriften
- Geschikte accessoires en kookmaterialen
- Handige kooktips











Voor in dit boekje vindt u afbeeldingen van de oven en het bedieningspaneel, zodat u de toetsen gemakkelijk kunt vinden.

## VEILIGHEIDSGEGEVINGEN

- Lees deze gebruiksaanwijzing grondig door voordat u het apparaat in gebruik neemt en bewaar deze op een veilige plaats in de buurt van het apparaat, zodat u deze ook in de toekomst kunt raadplegen.
- Gebruik dit apparaat alleen waarvoor het is bedoeld, zoals in deze gebruiksaanwijzing is beschreven. Dit apparaat is niet bedoeld om te worden gebruikt door personen (waaronder kinderen) met een verminderd fysiek, zintuiglijk of mentaal vermogen, of gebruik aan ervaring en kennis, tenzij zij onder toezicht staan of instructies krijgen over het gebruik van een persoon die verantwoordelijk is voor hun veiligheid. In de onderdelen Waarschuwingen en Belangrijke veiligheidsinstructies in deze gebruiksaanwijzing worden niet alle mogelijke omstandigheden en situaties die zich kunnen voordoen, beschreven. Het is uw eigen verantwoordelijkheid om uw gezond verstand te gebruiken en voorzichtig te zijn bij de installatie, de bediening en het onderhoud van het apparaat.
- Omdat de hier volgende bedieningsinstructies voor diverse modellen gelden, kunnen de kenmerken van uw magnetronoven soms afwijken van die welke in deze gebruiksaanwijzing worden beschreven en zijn mogelijk niet alle waarschuwingen voor u van toepassing. Mocht u vragen of problemen hebben, dan neemt u contact op met het dichtstbijzijnde servicecentrum of gaat u voor hulp en informatie naar [www.samsung.com](http://www.samsung.com).

## Belangrijke veiligheidssymbolen en voorzorgsmaatregelen.

De volgende symbolen komen in de tekst van deze gebruiksaanwijzing voor:

 <b>WAARSCHUWING</b>	Risico's of onveilige situaties kunnen leiden tot <b>zwaar lichamelijk letsel of de dood</b> .
 <b>LET OP</b>	Risico's of onveilige situaties kunnen leiden tot <b>licht lichamelijk letsel of schade aan eigendommen</b> .
 <b>LET OP</b>	Volg deze basisveiligheidsvoorschriften om de kans op brand, ontploffing, elektrische schokken en lichamelijk letsel te verminderen.
	Probeer dit <b>NIET</b> .
	<b>NIET</b> demonteren.
	<b>NIET</b> aanraken.
	Volg de aanwijzingen strikt op.
	Haal de stekker uit het stopcontact.
	Zorg dat het apparaat geaard is om elektrische schokken te voorkomen.
	Bel het servicecentrum voor hulp.
	Opmerking
	Belangrijk

**WAARSCHUWING** Symbolen voor ernstige waarschuwingen bij de installatie

- ★ De installatie van dit apparaat moet worden uitgevoerd door een gekwalificeerd magnetrontechnicus die door de fabrikant is opgeleid. Raadpleeg het gedeelte "De magnetronoven installeren".

Stop de stekker in een geschikt stopcontact en gebruik deze contactdoos alleen voor dit apparaat. Steek de stekker stevig in het stopcontact. Gebruik geen verlengsnoer.

- Wanneer u zich niet aan deze instructies houdt en een wandcontactdoos met andere apparaten deelt via een verlengsnoer (met of zonder verdeeldoos), kan dit tot elektrische schokken en brand leiden.
- Gebruik geen transformator. Dit zou tot elektrische schokken en brand kunnen leiden.

De installatie van dit apparaat moet worden uitgevoerd door een gekwalificeerd technicus of onderhoudsbedrijf.

- Wanneer u zich hier niet aan houdt, kan dit leiden tot elektrische schokken, brand, ontploffing, problemen met het product en lichamelijk letsel.

De magnetronoven is alleen bedoeld voor gebruik op het aanrecht en mag niet in een kast worden geplaatst.

- Installeer het apparaat niet in de buurt van een verwarming of ontvlambaar materiaal. Installeer het apparaat niet op een vochtige, olieachtige of stoffige plaats of op een plaats die blootstaat aan direct zonlicht of water (regendruppels).

Installeer het apparaat niet op een plaats waar er gas kan lekken.

- Dit zou tot elektrische schokken en brand kunnen leiden.

Het apparaat is niet bedoeld voor installatie in mobiele voertuigen, caravans en soortgelijke voertuigen, enzovoorts.

- ☐ Dit apparaat moet goed geaard zijn. Aard het apparaat niet aan een gasleiding, plastic waterleiding of telefoonlijn.
  - Wanneer u zich hier niet aan houdt, kan dit leiden tot elektrische schokken, brand, ontploffing en problemen met het product.
  - Steek de stekker nooit in een stopcontact dat niet goed geaard is en controleer of de wandcontactdoos aan de plaatselijke en landelijke voorschriften voldoet.

**LET OP** Symbolen voor zaken waarop u moet letten bij de installatie

- ★ Dit apparaat moet zodanig gepositioneerd zijn dat het op het stopcontact kan worden aangesloten.

- Wanneer u zich hier niet aan houdt, kan dit leiden tot elektrische schokken en brand door het weglekken van elektriciteit.

Installeer het apparaat op een vlakke en harde ondergrond die het gewicht ervan kan dragen.

- Wanneer u zich hier niet aan houdt, kan dit leiden tot abnormale trillingen en geluiden en problemen met het product.

Installeer het apparaat op voldoende afstand van de wand.

- Wanneer u zich hier niet aan houdt, kan er door oververhitting brand ontstaan.

Zorg voor de minimaal benodigde vrije ruimte boven de oven.

**WAARSCHUWING** Symbolen voor ernstige waarschuwingen met betrekking tot elektriciteit

- ★ Verwijder regelmatig met een droge doek alle vreemde stoffen zoals stof en water van de contactpunten in stekker en stopcontact.

- Haal de stekker uit het stopcontact en maak deze met een droge doek schoon.
- Wanneer u zich hier niet aan houdt, kan dit leiden tot elektrische schokken en brand.

Steek de stekker in de juiste richting in het stopcontact, zodat het snoer naar de grond loopt.

- Als u de stekker omgekeerd in het stopcontact steekt, kan de elektrische bedrading in het snoer beschadigen, wat tot elektrische schokken en brand kan leiden.

- ☐ Steek de stekker stevig in het stopcontact. Gebruik geen beschadigd netsnoer, beschadigde stekker of los zittende wandcontactdoos.
  - Dit zou tot elektrische schokken en brand kunnen leiden.

- ☐ Trek niet te hard aan het netsnoer en buig het ook niet overmatig. Verdraai het netsnoer niet en maak er ook geen knopen in. Haak het netsnoer niet over een metalen object, plaats geen zware voorwerpen op het snoer, steek het snoer niet tussen twee objecten in en duw het netsnoer niet in de ruimte achter het apparaat.

- Dit zou tot elektrische schokken en brand kunnen leiden.

Trek de stekker niet aan het snoer uit het stopcontact.

- Houd de stekker vast wanneer u deze uit het stopcontact haalt.
- Wanneer u zich hier niet aan houdt, kan dit leiden tot elektrische schokken en brand.

- ☑ Als uw apparaat of het netsnoer beschadigd is, neemt u contact op met het dichtstbijzijnde servicecentrum.

 **LET OP** Symbolen voor zaken waarop u moet letten met betrekking tot elektriciteit

- ☑ Haal de stekker uit het stopcontact wanneer het apparaat voor langere tijd niet wordt gebruikt, of gedurende een onweersbui.

- Wanneer u zich hier niet aan houdt, kan dit leiden tot elektrische schokken en brand.

 **WAARSCHUWING** Symbolen voor ernstige waarschuwingen bij het gebruik

- ☑ In het geval van een gaslek (bijvoorbeeld propaangas, LP-gas, enz.) moet u de ruimte onmiddellijk ventileren zonder de stekker aan te raken. Raak het apparaat en het netsnoer niet aan.

- Gebruik geen ventilator.
- Een vonk zou tot ontploffing en brand kunnen leiden.

Pas op dat tijdens of direct na gebruik van de oven de deur of andere onderdelen niet met uw lichaam in contact komen.

- Wanneer u zich hier niet aan houdt, kan dit tot brandwonden leiden.

Gebruik **ALTIJD** ovenwanten wanneer u een schotel uit de oven haalt, om brandwonden te voorkomen.

Ga tijdens het openen van de ovendeur op armlengte afstand van de oven staan.

**Reden:** de hete lucht en stoom die vrijkomen kunnen brandwonden veroorzaken.

Omdat gerechten en vloeistoffen die u met de magnetron hebt verwarmd buiten de magnetron alsnog plotseling aan de kook kunnen raken en naar buiten spatten, moet u bijzonder voorzichtig zijn wanneer u ze uit de magnetron haalt. Om dit te voorkomen, moet u **ALTIJD** een nagaartijd van ten minste 20 seconden aanhouden nadat de oven is uitgeschakeld, zodat de warmte zich kan verdelen. Roer zo nodig tijdens het verwarmen en roer **ALTIJD** na het verwarmen. Bij brandwonden moet u de volgende aanwijzingen voor eerste hulp opvolgen:

- De brandplek minimaal 10 minuten ondergedompeld houden in koud water.
- Afdekken met droog, schoon verband.
- Breng geen zalf, olie of lotion aan op de brandwond.
- Neem contact op met een arts.

Als het netsnoer is beschadigd, moet u het laten vervangen door de fabrikant of de onderhoudsdienst van de leverancier, of door een andere gekwalificeerde monteur, om gevaarlijke situaties te voorkomen.

Kinderen moeten onder toezicht staan, om te voorkomen dat ze met het apparaat gaan spelen.

Eieren in schaal en hele hardgekookte eieren mogen niet in de magnetron worden verwarmd, omdat ze kunnen exploderen, zelfs nadat de magnetron niet meer verwarmt.

**WAARSCHUWING:** De inhoud van zuigflessen en potjes met babyvoeding moeten worden geroerd of geschud, en de temperatuur moet voor gebruik worden gecontroleerd om brandwonden te voorkomen.

**WAARSCHUWING:** Laat de oven alleen zonder toezicht door kinderen gebruiken nadat u duidelijke instructies hebt gegeven en u ervan overtuigd bent dat het kind in staat is de oven op een veilige manier te bedienen en begrijpt wat de gevaren zijn van onjuist gebruik.

Dit apparaat is niet bedoeld om te worden gebruikt door kinderen of personen met een verminderd fysiek, zintuiglijk of mentaal vermogen, of gebrek aan ervaring en kennis, tenzij zij onder toezicht staan of instructies krijgen.

**WAARSCHUWING:** Bereikbare onderdelen kunnen heet worden tijdens het gebruik. Houd kinderen uit de buurt om brandwonden te voorkomen.

**WAARSCHUWING:** Controleer of het apparaat is uitgeschakeld voordat u de lamp vervangt, om elektrische schokken te vermijden.



☐ Raak de stekker niet met natte handen aan.

- Dit zou tot elektrische schokken kunnen leiden.

Schakel het apparaat niet uit door de stekker uit het stopcontact te trekken wanneer het apparaat nog bezig is.

- Wanneer u de stekker weer in het stopcontact steekt, kan er een vonk ontstaan die resulteert in elektrische schokken of brand.

Houd alle verpakkingsmateriaal buiten bereik van kinderen, omdat verpakkingsmateriaal voor kinderen gevaarlijk kan zijn.

- Als een kind een zak over het hoofd trekt, zou het kunnen stikken.

Dit apparaat is niet bedoeld om te worden gebruikt door personen (waaronder kinderen) met een verminderd fysiek, zintuiglijk of mentaal vermogen, of gebruik aan ervaring en kennis, tenzij zij onder toezicht staan of instructies krijgen over het gebruik van een persoon die verantwoordelijk is voor hun veiligheid.

- Wanneer u zich hier niet aan houdt, kan dit leiden tot elektrische schokken, brand en lichamelijk letsel.

Gebruik dit apparaat nooit voor andere doeleinden dan maaltijdbereiding.

- Wanneer u zich hier niet aan houdt, kan dit tot brand leiden.

Open verzegelde houders (babyflesjes, melkflessen, enz.) en maak met een mes een gat in voedsel met een schaal en noten (eieren, kastanjes, enz.) alvorens deze te verhitten.

- Wanneer u zich hier niet aan houdt, kan dit leiden tot brandwonden en lichamelijk letsel doordat de voedingsmiddelen openbarsten.

Raak de binnenkant van het apparaat nooit onmiddellijk na gebruik aan. De binnenkant is na langdurige verhitting of het verhitten van een kleine hoeveelheid voedsel erg heet.

- Wanneer u zich hier niet aan houdt, kan dit tot brandwonden leiden.

Gebruik geen aluminiumfolie, metalen voorwerpen (zoals houders, vorken, enz.) of houders met een gouden of zilveren sierrand.

- Dit zou tot vonken en brand kunnen leiden.

Oververhit voedsel niet.

- Dit kan tot brand leiden.

Verhit geen voedsel dat in papier zoals kranten of tijdschriften is verpakt.

- Dit kan tot brand leiden.

Gebruik of plaats geen ontvlambare sprays of voorwerpen in de buurt van de oven.

- Dit kan tot brand of een ontploffing leiden.

Wanneer het voedsel in het verhittingscompartiment in brand staat, mag u de oven niet openen.

- Als u de oven opent, stroomt er zuurstof naar binnen, wat tot brand kan leiden.

Steek geen vingers, vreemde stoffen of metalen voorwerpen zoals spelden of naalden in sleuven en inlaat- en uitlaatopeningen. Als er vreemde stoffen in deze openingen terechtkomen, moet u de stekker uit het stopcontact halen en contact opnemen met uw verkooppunt of het dichtstbijzijnde servicecentrum.

- Wanneer u zich hier niet aan houdt, kan dit leiden tot elektrische schokken en lichamelijk letsel.

Vul NOOIT een kom of schaal tot aan de rand. Gebruik een schaal die aan de bovenkant breder is dan aan de onderkant om overkoken van de vloeistof te voorkomen. Flessen met een nauwe hals kunnen exploderen als deze oververhit raken.

Verwarm NOOIT een melkfles met de speen erop. De fles kan exploderen als deze oververhit raakt.

Raak NOOIT de verwarmingselementen of binnenwanden van de oven aan voordat de oven is afgekoeld.

Dompel de voedingskabel en stekker niet in water onder en houd de voedingskabel uit de buurt van hete oppervlakken.

Gebruik de oven niet met een beschadigde voedingskabel of stekker.

Start de magnetronoven NOOIT wanneer deze leeg is. De voeding wordt veiligheidshalve automatisch uitgeschakeld. U kunt de oven weer gewoon gebruiken nadat u deze 30 minuten hebt laten staan. U kunt het beste altijd een glas water in de oven laten staan. Het water absorbeert de energie van de microgolven als de oven per ongeluk wordt ingeschakeld.

 **WAARSCHUWING:** Als de deur of de afsluitstrippen zijn beschadigd, mag u de oven niet gebruiken voordat deze door een gekwalificeerde monteur is gerepareerd.

**WAARSCHUWING:** Vloeistoffen en andere gerechten mogen niet worden verwarmd in een afgesloten verpakking, aangezien deze kan exploderen.

 Als het apparaat overstroomt, moet u onmiddellijk de stroom uitschakelen en contact opnemen met het dichtstbijzijnde servicecentrum.

- Wanneer u zich hier niet aan houdt, kan dit leiden tot elektrische schokken en brand.

Als het apparaat vreemde geluiden maakt of als er een brandlucht of rook uit komt, moet u onmiddellijk de stroom uitschakelen en contact opnemen met het dichtstbijzijnde servicecentrum.

- Wanneer u zich hier niet aan houdt, kan dit leiden tot elektrische schokken en brand.

 Probeer niet het apparaat zelf te repareren, demonteren of aan te passen.

- Aangezien er een stroom met een hoog voltage het productchassis binnenkomt, kan dit leiden tot elektrische schokken en brand.
- U kunt aan elektromagnetische golven worden blootgesteld.
- Als het apparaat gerepareerd moet worden, neemt u contact op met het dichtstbijzijnde servicecentrum.

**WAARSCHUWING:** Onderhoud en reparaties waarbij de behuizing, die bescherming biedt tegen blootstelling aan microgolven, wordt verwijderd, mogen alleen worden uitgevoerd door een gekwalificeerde monteur. Voor anderen is dit levensgevaarlijk.

 Als er vreemde stoffen zoals water in het apparaat binnenkomen, moet u onmiddellijk de stekker uit het stopcontact halen en contact opnemen met het dichtstbijzijnde servicecentrum.

- Wanneer u zich hier niet aan houdt, kan dit leiden tot elektrische schokken en brand.

Als u rook ziet, schakelt u het apparaat uit of haalt u de stekker uit het stopcontact, en laat u de deur dicht om eventuele vlammen te doven.



## Symbolen voor zaken waarop u moet letten bij het gebruik

 Gebruik alleen voorwerpen die geschikt zijn voor gebruik in magnetronovens. Gebruik GEEN metalen houders, bestek met gouden of zilveren sierranden, vleespennen, vorken, enzovoorts. Verwijder het metalen binddraadje van papieren of plastic zakken.  
**Verklaring:** er kunnen elektrische vonken ontstaan die de oven kunnen beschadigen.

Omwille van het risico op ontbranding, raden wij u aan de oven in het oog te houden wanneer u voedsel verwarmt dat in plastic of papier is verpakt.

Voor kleine hoeveelheden voedsel is een kortere bereidings- of opwarmingstijd nodig. Als de normale tijden worden aangehouden, kan het eten aanbranden.

Tijdens de werking van de oven kunt u een klikkend geluid horen (met name tijdens ontdooien).

**Verklaring:** dit geluid is normaal en wordt veroorzaakt door het schakelen van het elektrisch vermogen.

Laat NOOIT jonge kinderen de magnetronoven bedienen of met de magnetronoven spelen. Laat kinderen ook nooit zonder toezicht achter in de buurt van de magnetronoven wanneer deze in gebruik is. Bewaar of verstop nooit voorwerpen die kinderen aantrekken vlak boven de oven.

Kinderen moeten onder toezicht staan, om te voorkomen dat ze met het apparaat gaan spelen.

 Let erop dat drank en voedsel na het opwarmen erg heet kan zijn.

- Vooral bij het voeden van kinderen moet u controleren of het voldoende is afgekoeld.

Wees voorzichtig bij het opwarmen van vloeistoffen zoals water en andere dranken.

- Roer het tijdens of na de bereiding door.
- Gebruik geen gladde houder met een dunne hals.
- Verwijder de houder pas minimaal 30 seconden na het opwarmen.
- Wanneer u zich hier niet aan houdt, kan de inhoud plotseling overstromen en kunt u zich branden.





- Raak nooit voedsel of enig deel daarvan tijdens of direct na de bereiding aan.
- Gebruik ovenwanten. Het kan erg heet zijn en u zou zich kunnen branden.
  - Als u de aardewerken schaal of elektrische kookpan naar voren trekt, kan er voedsel uit spatten wat tot brandwonden kan leiden.

Wanneer het oppervlak is gebarsten, moet u het apparaat met de aan/uit-schakelaar uitzetten.

- Wanneer u zich hier niet aan houdt, kan dit tot elektrische schokken leiden.

Kras niet met een scherp voorwerp op het glas van de ovendeur.

- Dit kan ertoe leiden dat het glas beschadigt of breekt.

Ga niet boven op het apparaat staan en plaats er geen dingen op (zoals wasgoed, brandende kaarsen, brandende sigaretten, borden, metalen voorwerpen, enzovoort).

- Zaken zoals stof kunnen in de deur vastraken.
- Wanneer u zich hier niet aan houdt, kan dit leiden tot elektrische schokken, brand, problemen met het product en lichamelijk letsel.

Bedien het apparaat niet met natte handen.

- Dit zou tot elektrische schokken kunnen leiden.

Spuut geen vluchtig materiaal zoals insecticiden op het oppervlak van het apparaat.

- Behalve dat dit voor mensen schadelijk is, kan het ook leiden tot elektrische schokken, brand en problemen met het product.

Oefen geen buitensporige druk op de deur of de binnenkant van het apparaat uit en geef het geen harde klappen.

- Hierdoor zou het product kunnen vervormen en zou lichamelijk letsel kunnen optreden door het weglekken van elektriciteit.
- Wanneer u iets aan de deur hangt, kan het product vallen en lichamelijk letsel veroorzaken.
- Als de deur beschadigd is, moet u het apparaat niet gebruiken en contact opnemen met het dichtstbijzijnde servicecentrum.

Plaats het apparaat niet boven een fragiel object zoals een fonteintje of een glazen voorwerp.

- Het fonteintje of glazen voorwerp zou hierdoor kunnen beschadigen.

Gebruik het apparaat alleen met gesloten deur.

- Als u het apparaat gebruikt terwijl dit vervuild is met vreemde stoffen zoals voedselresten, kunnen hierdoor problemen met het product ontstaan.

Wees voorzichtig bij het verwijderen van folie van voedsel dat net uit het apparaat is gehaald.

- Als het voedsel heet is, kan er bij het verwijderen van het folie plotseling hete stoom vrijkomen en kunt u zich branden.

Koppel het apparaat niet van het stopcontact los door aan het netsnoer te trekken. Pak altijd de stekker stevig vast en trek deze recht uit het stopcontact.

- Schade aan het snoer kan leiden tot kortsluiting, brand en/of elektrische schokken.

Houd uw gezicht of lichaam niet dicht bij het apparaat wanneer er voedsel in wordt bereid of wanneer u de deur kort na de bereiding opent.

- Zorg dat kinderen niet dicht bij het apparaat komen.
- Wanneer u zich hier niet aan houdt, kan dit door de hitte tot brandwonden leiden.

Plaats geen voedsel of zware voorwerpen boven de deur wanneer u deze opent.

- Het voedsel of voorwerp kan vallen en dit kan tot brandwonden en lichamelijk letsel leiden.

Laat de deur, de binnenkant van het apparaat en de schotel niet plotseling afkoelen door er tijdens of direct na de bereiding water over te gieten.

- Het apparaat zou hierdoor kunnen beschadigen. De stoom of het opspattende water kan tot brandwonden en lichamelijk letsel leiden.

Dit apparaat is niet bedoeld voor bediening met een externe timer of een apart systeem voor bediening op afstand.





**WAARSCHUWING** Symbolen voor ernstige waarschuwingen bij het reinigen

- ☐ Reinig het apparaat niet door er rechtstreeks water op te spuiten. Gebruik geen benzeen, thinner of alcohol om het apparaat te reinigen.
  - Dit zou tot verkleuring, vervorming, beschadiging, elektrische schokken en brand kunnen leiden.

Voordat u het apparaat gaat reinigen of er onderhoud aan uitvoert, moet u de stekker uit het stopcontact halen en voedselresten van de deur en uit het bereidingscompartiment verwijderen.

- Wanneer u zich hier niet aan houdt, kan dit leiden tot elektrische schokken en brand.

Gebruik geen ruwe schuurmiddelen of metalen schrapers voor het reinigen van de glazen ovendeur. Het oppervlak raakt hierdoor bekrast, waardoor het glas kan barsten.

Gebruik de magnetronoven niet voor het drogen van kranten of kleren.

Gebruik voor uw eigen veiligheid geen hogedrukreinigers of stoomreinigers.

Tijdens het reinigen worden de oppervlakken mogelijk heter dan normaal. Kinderen moeten dan ook op een veilige afstand worden gehouden. (alleen zelfreinigend model)

Gemorst voedsel moet vóór reiniging worden verwijderd en er wordt aangegeven welke voorwerpen er tijdens de reiniging in de oven aanwezig mogen zijn. (alleen zelfreinigend model)



**LET OP** Symbolen voor zaken waarop u moet letten bij het reinigen

- ★ U moet de oven regelmatig reinigen en voedselresten verwijderen.
 

Als de oven niet schoon gehouden wordt, kan het oppervlak beschadigd raken. Hierdoor kan de levensduur van het apparaat nadelig beïnvloed worden en kunnen mogelijk gevaarlijke situaties ontstaan;
- ☐ Pas op dat u zich bij het reinigen van het apparaat (binnen-/buitenkant) niet bezeert.
  - U kunt zich aan de scherpe randen van het apparaat bezeren.

Reinig het apparaat niet met een stoomreiniger.

  - Het apparaat kan hierdoor gaan roesten.

Maatregelen ter voorkoming van mogelijke overmatige blootstelling aan microgolven

Het niet navolgen van de volgende veiligheidsvoorschriften kan leiden tot schadelijke blootstelling aan microgolven.

- (a) Probeer in geen geval de oven te gebruiken met de deur open. Laat de vergrendelingspallen in de deur intact en steek niets in de gaten van de deurvergrendeling.
- (b) Plaats geen enkel voorwerp tussen de deur en de voorplaat. Voorkom dat resten van voedsel of reinigingsmiddelen zich op de afsluitstrippen verzamelen. Zorg ervoor dat de deur en de afsluitstrippen altijd schoon zijn door deze na gebruik te reinigen, eerst met een vochtige doek en daarna met een droge doek.
- (c) Als de oven is beschadigd, gebruik deze dan niet voordat deze is gerepareerd door een gekwalificeerde onderhoudstechnicus die door de fabrikant is opgeleid. Het is vooral belangrijk dat de ovendeur goed sluit en dat er geen beschadigingen zijn aan:
  - (1) de deur (gebogen)
  - (2) de deurscharnieren (gebroken of los)
  - (3) de afsluitstrippen en de afdichtoppervlakken
- (d) De oven mag uitsluitend worden bijgesteld of gerepareerd door een gekwalificeerde onderhoudstechnicus die is opgeleid door de fabrikant.

Dit product is Groep 2 Klasse B ISM-apparatuur. In Groep 2 is alle ISM-apparatuur ondergebracht waarmee opzettelijk radiofrequente energie wordt gegenereerd en/of gebruikt in de vorm van elektromagnetische straling voor de behandeling van materiaal, alsmede EDM- en boogglasapparatuur. Klasse B-apparatuur is apparatuur die geschikt is voor gebruik in huishoudelijke omgevingen en in omgevingen die rechtstreeks zijn aangesloten op het stroomnet met laag voltage dat geleverd wordt aan gebouwen die voor huishoudelijk gebruik zijn bedoeld.

## DE MAGNETRONOVEN INSTALLEREN

Zet de oven op een plat oppervlak op 85 centimeter boven de vloer. Het oppervlak moet sterk genoeg zijn om het gewicht van de oven te kunnen dragen.

1. Let er tijdens de installatie op dat voldoende ventilatieruimte rond de oven wordt vrijgehouden: minimaal 10 cm aan de achterzijde en de zijkanten van de oven en minimaal 20 cm aan de bovenkant van de oven.

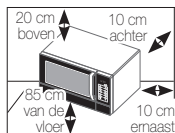

2. Verwijder al het verpakkingsmateriaal uit de oven. Installeer de loopring en het draaiplateau. Controleer of het draaiplateau vrij kan ronddraaien.

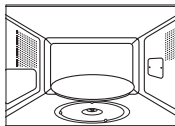

3. De oven moet zodanig worden geplaatst dat u de stekker kunt bereiken.

- Indien het netsnoer beschadigd is, moet dit vervangen worden door een speciaal snoer, verkrijgbaar bij de fabrikant of een servicepunt. Sluit de oven voor de veiligheid aan op een geaard stopcontact van 230 Volt, 50 Hz. Als het netsnoer van het apparaat is beschadigd, moet het snoer door een speciale kabel worden vervangen.
- Installeer de magnetronoven nooit in een hete of vochtige omgeving, zoals naast een gewone oven of een radiator. Let goed op de voedingsspecificaties van de oven. Een eventueel verlengsnoer moet van hetzelfde type zijn als de voedingskabel die bij de oven is geleverd. Reinig de binnenzijde van de oven en de afsluitstrippen bij de deur met een vochtige doek voordat u de magnetronoven voor het eerst gebruikt.

## DE KLOK INSTELLEN

De magnetronoven heeft een ingebouwde klok. Wanneer het apparaat wordt aangesloten, wordt automatisch ":0", "88:88" of "12:00" in het display weergegeven.

Stel de huidige tijd in. De tijd kan worden weergegeven in 24-uurs of 12-uurs notatie. De klok moet worden ingesteld:

- Tijdens de installatie van de magnetronoven
- Na een stroomstoring

- Vergeet niet de klok bij te stellen tijdens het omschakelen naar zomertijd en wintertijd.

### 1. Voor tijdweergave in...

24-uurs notatie  
12-uurs notatie

### Druk op de toets

⌚...

eenmaal indrukken  
tweemaal indrukken



2. Druk op de toetsen (−) en (+) om het uur in te stellen.

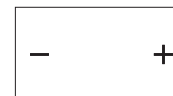

3. Druk op de toets ⌚.



4. Druk op de toetsen (−) en (+) om de minuten in te stellen.



5. Druk op de toets ⌚.



## WAT TE DOEN IN GEVAL VAN TWIJFEL OF BIJ PROBLEMEN

In geval van problemen kunt u de onderstaande oplossingen proberen.

### Dit is normaal.

- Condensvorming in de oven
- Luchtstroom rond de deur en de behuizing
- Lichtweerkaatsing rond de deur en de behuizing
- Stoom langs de randen van de deur en via de ventilatieopeningen

### De oven start niet na het indrukken van de toets .

- Is de deur goed gesloten?

### Het gerecht is helemaal niet gaar

- Hebt u de juiste tijd ingesteld en/of de toets  ingedrukt?
- Is de deur goed gesloten?
- Is de elektriciteitsleiding overbelast en is er een zekering of aardlekschakelaar uitgevallen?

### Het gerecht is niet helemaal gaar of juist te gaar

- Hebt u de juiste bereidingstijd ingesteld voor het betreffende type gerecht?
- Hebt u het juiste vermogen geselecteerd?

### Vonken en knetterende geluiden binnen in de oven

- Gebruikt u een schaal met metalen sierrand?
- Bevindt er zich een vork of ander metalen keukengerei in de oven?
- Bevindt er zich aluminiumfolie te dicht bij de binnenwand?

### De oven stoort de radio of televisie

- Tijdens de werking van de oven kan er een lichte storing op radio of televisie waarneembaar zijn. Dit is normaal. U kunt dit probleem verhelpen door de oven uit de buurt van de televisie, radio en antenne te plaatsen.
- Als de microprocessor van de oven de storing waarneemt, wordt de display van de oven mogelijk gereset. U kunt dit probleem verhelpen door de stekker uit het stopcontact te halen en weer aan te sluiten. Stel de klok opnieuw in.

-  Als u het probleem niet met behulp van de bovenstaande aanwijzingen kunt oplossen, neemt u contact op met de dealer in uw woonplaats of met de serviceafdeling van SAMSUNG.

## BEREIDEN/OPWARMEN

In de volgende procedure wordt uitgelegd hoe u een gerecht kunt bereiden of opwarmen.

Controleer ALTIJD de oveninstellingen voor u de oven onbeheerd achterlaat. Plaats het voedsel in het midden van het draaiplateau. Sluit vervolgens de deur.

1. Druk op de toets .

**Resultaat:** De indicatie 1000 W (maximum vermogen) verschijnt: Selecteer het gewenste vermogen door de toets  opnieuw in te drukken totdat het gewenste vermogen wordt weergegeven. Zie de vermogenstabel.



2. Stel de gewenste bereidingstijd in door, zoals gewenst, op de toetsen (–) en (+) te drukken.

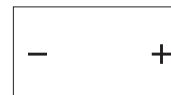





3. Druk op de toets .

**Resultaat:** De verlichting in de oven gaat aan en het draaiplateau begint te draaien.

- 1) De bereiding begint. Wanneer de bereiding is voltooid, laat de oven vier pieptonen horen.
- 2) Klinkt elke drie minuten een herinneringssignaal (maximaal drie maal).
- 3) De huidige tijd wordt weer weergegeven.



-  Schakel de magnetronoven nooit in terwijl deze leeg is.
-  Als u een schotel gedurende korte tijd op maximaal vermogen (1000 W) wilt verwarmen, kunt u gewoon een of meer keren de toets **+30s** indrukken voor telkens 30 seconden bereidingstijd. De oven start onmiddellijk.
-  U kunt het vermogensniveau wijzigen tijdens het bereiden door op de toets  te drukken.



## VERMOGENSNIVEAUS

U kunt kiezen uit de onderstaande vermogensniveaus.

Vermogen	Uitvoer	
	MAGNETRONOVEN	GRILL
VOL	1000 W	-
HOOG	850 W	-
MIDDEL/HOOG	600 W	-
MIDDEL	450 W	-
MIDDEL/LAAG	300 W	-
ONTDOOIEN	180 W	-
LAAG / WARM HOUDEN	100 W	-

- Als u een hoger vermogensniveau selecteert, moet u een kortere bereidingstijd instellen.
- Als u een lager vermogensniveau selecteert, moet u een langere bereidingstijd instellen.

## DE BEREIDING BEËINDIGEN

U kunt de bereiding op elk gewenst moment onderbreken om even naar het voedsel te kijken.

1. Tijdelijk onderbreken:  
Open de deur.

**Resultaat:** De bereiding wordt gestopt. U kunt de bereiding hervatten door de deur te sluiten en nogmaals op  te drukken.

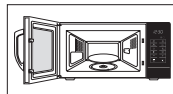

2. Definitief beëindigen:  
Druk op .

**Resultaat:** De bereiding wordt beëindigd. Als u de bereidingsinstellingen wilt annuleren, drukt u op de toets **Stoppen** (.



- U kunt voor u met de bereiding begint alle instellingen eenvoudig annuleren door op **Stoppen** () te drukken.

## DE BEREIDINGSTIJD BIJSTELLEN

U kunt telkens 30 seconden aan de bereidingstijd toevoegen door de toets +30s in te drukken.

Druk de toets **+30s** telkens eenmaal in om 30 seconden toe te voegen.



## DE NAGAARTIJD INSTELLEN

Met de nagaartijdfunctie kunt u een nagaartijd instellen (zonder magnetronbereiding).

1. Druk op de toets .



2. Stel de gewenste bereidingstijd in door, zoals gewenst, op de toetsen (—) en (+) te drukken.



3. Druk op de toets .

**Resultaat:** De nagaartijd begint. Wanneer de bereiding is voltooid:

- 1) Laat de oven vier pieptonen horen.
- 2) De huidige tijd wordt weer weergegeven.



## AUTOMATISCH OPWARMEN

De automatische opwarmfunctie kent vier voorgeprogrammeerde bereidingstijden.

U hoeft geen bereidingstijd of vermogensniveau in te stellen.

U kunt het aantal porties instellen door de toetsen (−) en (+) in te drukken.

Plaats het gerecht midden op het draaiplateau en sluit de deur.

1. Selecteer het soort voedsel dat u wilt bereiden door een of meerdere keren op de toets **Automatisch opwarmen** (☄) te drukken.

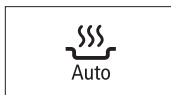

2. Selecteer de grootte van de portie met de toetsen (−) en (+). (Zie de tabel hiernaast.)

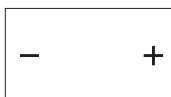

3. Druk op de toets ◊.

**Resultaat:** De bereiding begint. Wanneer de bereiding is voltooid:



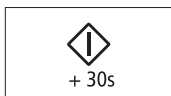

- 1) Laat de oven vier pieptonen horen.
- 2) Klinkt elke drie minuten een herinneringssignaal (maximaal drie maal).
- 3) De huidige tijd wordt weer weergegeven.



- Gebruik alleen magnetronbestendige schalen.

## INSTELLINGEN VOOR AUTOMATISCH OPWARMEN

Hieronder vindt u een lijst met de verschillende programma 's voor automatisch opwarmen, inclusief de bijbehorende hoeveelheden, nagaartijden en aanbevelingen.

Code/Gerecht	Portie	Nagaartijd	Aanbevelingen
<b>1. Kant-en-klaarmaaltijden</b> (gekoeld) 	300-350 gr. 400-450 gr.	3 min.	De maaltijd op een ovenvast bord plaatsen en afdekken met magnetronfolie. Dit programma is geschikt voor maaltijden die uit 3 componenten bestaan (bijvoorbeeld vlees met jus, groenten en aardappelen, rijst of pasta).
<b>2. Diepvriesmaaltijd</b> (bevroren) 	300-350 gr. 400-450 gr.	4 min.	Controleer of de verpakking van de diepvriesmaaltijd geschikt is voor gebruik in de magnetron. Maak enkele gaten in de folie van de diepvriesmaaltijd. Plaats de diepvriesmaaltijd midden op het draaiplateau.  Dit programma is geschikt voor diepvriesmaaltijden die uit 3 componenten bestaan (bijvoorbeeld vlees met jus, groenten en aardappelen, rijst of pasta).
<b>3. Dranken</b> (Koffie, melk, thee, water) (kamertemperatuur) 	150 ml (1 kop) 300 ml (2 koppen) 450 ml (3 koppen) 600 ml (4 koppen)	1-2 min.	Giet de drank in een ovenvaste kom en dek deze niet af. Plaats één kom in het midden, 2 kommen tegenover elkaar en 3 of 4 in een cirkel. Voorzichtig roeren voor en na de nagaartijd en wees voorzichtig wanneer u de kommen uit de oven haalt.
<b>4. Soep</b> (gekoeld) 	200-250 ml 300-350 ml 400-450 ml 500-550 ml 600-650 ml	2-3 min.	Giet de soep in een diep ovenvast soepbord of kom. Afdekken tijdens het opwarmen en nagaren. Voor en na het nagaren zorgvuldig doorroeren.

## AUTOMATISCH ONTDOOIEN

Met de functie Automatisch ontdooien kunt u vlees, gevogelte, vis, brood en gebak ontdooien. De ontdooitijd en het vermogen worden automatisch ingesteld.

 Gebruik alleen magnetronovenbestendige schalen.

Plaats het bevroren gerecht midden op het draaiplateau en sluit de deur.

1. Druk een of meerdere keren op de toets

**Automatisch ontdooien** (⏻) totdat het gerecht is geselecteerd dat u wilt ontdooien.

**Voorbeeld:** Druk driemaal op de knop

**Automatisch ontdooien** (⏻) om vis te ontdooien.

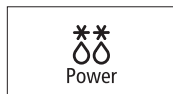

2. Stel het gewicht van het voedsel in door op de toetsen (—) en (+) te drukken.

U kunt maximaal een gewicht van 2000 gr. instellen. (Voor brood/gebak kunt u maximaal een gewicht van 1000 gr. instellen.)

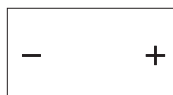

3. Druk op de toets .

**Resultaat:**

- Het ontdooien begint.
- De oven laat halverwege het ontdooiproces een geluidssignaal horen om u eraan te herinneren het voedsel om te keren.
- Druk nogmaals op  om het ontdooien te voltooien.







 U kunt ook gerechten handmatig ontdooien. Hiervoor selecteert u de magnetronfunctie Bereiden/Opwarmen met een vermogen van 180 W. Raadpleeg het gedeelte "Bereiden/Opwarmen" op pagina 12 voor meer informatie.

## INSTELLINGEN VOOR AUTOMATISCH ONTDOOIEN

Hieronder vindt u een lijst met de verschillende programma's voor automatisch ontdooien, inclusief de bijbehorende hoeveelheden, nagaartijden en aanbevelingen.

Verwijder alle verpakkingsmateriaal voor u met het ontdooien begint. Leg vlees, gevogelte, vis en brood/gebak op het draaiplateau.

Code/ Gerecht	Portie	Nagaar- tijd	Aanbevelingen
1. Vlees 	200-2000 gr.	20-60 min.	De randen afschermen met aluminiumfolie. Het vlees omkeren wanneer het geluidssignaal klinkt. Dit programma is geschikt voor rundvlees, lamsvlees, varkensvlees, biefstuk, karbonades en gehakt.
2. Gevogelte 	200-2000 gr.	20-60 min.	Het uiteinde van de poten en vleugels afschermen met aluminiumfolie. Het vlees omkeren wanneer het geluidssignaal klinkt. Dit programma is zowel geschikt voor een hele kip als kleinere porties.
3. Vis 	200-2000 gr.	20-50 min.	Scherf de staart van de vis af met aluminiumfolie. De vis omkeren wanneer het geluidssignaal klinkt. Dit programma is zowel geschikt voor een hele vis als voor visfilet.
4. Brood / Gebak 	125-1000 gr.	5-30 min.	Brood op een stuk keukenpapier leggen en omkeren wanneer het geluidssignaal klinkt. Gebak op een keramisch bord leggen, zo mogelijk omkeren wanneer het geluidssignaal klinkt. (De oven blijft aan en wordt tijdelijk stopgezet wanneer u de deur opent).  Dit programma is geschikt voor alle soorten brood, heel of gesneden, evenals broodjes en stokbroodjes. Leg de broodjes in een cirkel. Dit programma is geschikt voor alle soorten gistgebak, koekjes, kwarktaart en bladerdeeg. Het is niet geschikt voor zandgebak, fruit- en slagroomtaart en cake met chocoladegarnering.

## AUTOMATISCH STOMEN

Bij de functie Automatisch krokant bereiden wordt de bereidingstijd automatisch ingesteld. U kunt het aantal porties instellen door de toetsen (–) en (+) in te drukken. Gebruik de plastic stomer bij automatisch stomen. Plaats de plastic stomer midden op het draaiplateau en sluit de deur.

1. Selecteer het soort voedsel dat u wilt bereiden door een of meerdere keren op de toets **Automatisch stomen** (🍲) te drukken.



2. Selecteer de grootte van de portie met de toetsen (–) en (+). (Zie de tabel hiernaast.)



3. Druk op de toets ◊.

**Resultaat:** De bereiding begint. Wanneer de bereiding is voltooid:

- 1) Laat de oven vier pieptonen horen.
- 2) Er klinkt 3 keer een herinneringssignaal (een keer per minuut).
- 3) De huidige tijd wordt weer weergegeven.

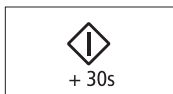

Hint voor de stomer

### Onderdelen van de stomer



Schaal

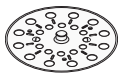

Inzetplateau

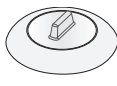

Deksel

### Hantering van de stomer

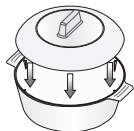

(Schaal + deksel)

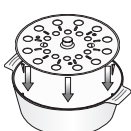

(Schaal met inzetplateau + deksel)

+

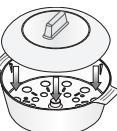

In de volgende tabel vindt u vier programma's voor stomen, inclusief de bijbehorende hoeveelheden, nagaartijden en aanbevelingen. Gebruik de stomer bij automatisch stomen.

Code/Gerecht (-18 °C)	Portie	Voorverwarm-tijd (min.)	Nagaar-tijd (min.)	Aanbevelingen
1. Witte rijst 	150-200 gr. 250-300 gr.	4-5 min.	Schaal + deksel	Gebruik witte snelkookrijst. Plaats de rijst in de stomer. Voeg een dubbele hoeveelheid koud water toe. Dek af met het deksel. Na het stomen en voor het nagaren goed doorroeren. Verwijder na de bereiding het vocht in de ovenruimte met behulp van keukenpapier.
2. Geschilde aardappelen 	100-150 gr. 200-250 gr. 300-350 gr. 400-450 gr. 500-550 gr.	2-3 min.	Schaal + deksel	Weeg de aardappelen nadat u deze hebt geschild, gewassen en in gelijke stukken hebt gesneden. Leg ze in de stomer. Voeg 15-30 ml (1-2 eetlepels) water toe voor het stomen van 100-350 gr. aardappelen en 45-60 ml (3-4 eetlepels) voor 400-550 gr. Afdekken met het deksel.
3. Verse groenten 	100-150 gr. 200-250 gr. 300-350 gr. 400-450 gr.	1-2 min.	Schaal met inzetplateau + deksel	Weeg de groente nadat u deze hebt gewassen, schoongemaakt en in gelijke stukken hebt gesneden. Leg de schaal in de stomer. Verdeel de groente over de schaal. Voeg 30 ml (2 eetlepels) water toe voor het stomen van 100-350 gr. groenten en 45 ml (3 eetlepels) voor 400-450 gr. Sluit het deksel van de stomer.





Code/Gerecht (-18 °C)	Portie	Voorverwarm-tijd (min.)	Nagaar-tijd (min.)	Aanbevelingen
4. Vruchten-compote 	100-150 gr. 200-250 gr. 300-350 gr. 400-450 gr.	2-3 min.	Schaal + deksel	Weeg de verse vruchten nadat u deze hebt geschild en gewassen en snijd ze in gelijke plakken of stukken. Leg ze in de stoomschaal. Voeg 15-30 ml (1-2 eetlepels) water toe voor het stomen van 100-350 gr. vruchten en 45 ml (3 eetlepels) voor 400-450 gr. Voeg 1-2 eetlepels suiker toe. Dek af met het deksel. Na het stomen goed doorroeren. Dit programma is geschikt voor appels, peren, pruimen, abrikozen, mango's en ananas.

## GEURVERDRIJVING

Gebruik deze functie nadat u gerechten met een sterke geur hebt bereid of na rookvorming in de magnetronoven. Reinig eerst de binnenkant van de oven.

Druk na deze reiniging op de toets **Geurverdrijving** . U hoort vier geluidssignalen.



- De geurverdrijving duurt in eerste instantie ongeveer 5 minuten. U kunt het proces verlengen in stappen van 30 seconden door de toets **+30s** in te drukken.
- De geurverdrijving kan maximaal 15 minuten worden voortgezet.

## DRAAIPLATEAU HANDMATIG STOPPEN

Met de toets Draaiplateau aan/uit  kunt u het draaien van het draaiplateau stopzetten, zodat u grote schalen kunt gebruiken die de hele oven vullen.

- Het resultaat zal iets minder zijn omdat het gerecht minder gelijkmatig wordt verwarmd. Het is aan te raden de schaal halverwege het bereidingsproces zelf om te draaien.
- Waarschuwing!** Het draaiplateau nooit aanzetten in een lege oven.

**Reden:** Dit kan brand of schade aan het apparaat veroorzaken.

1. Druk op de toets **Draaiplateau aan/uit** .

**Resultaat:** Het symbool draaiplateau aan/uit  verschijnt in het display en het draaiplateau draait niet.



2. U kunt het draaiplateau weer laten draaien door nogmaals op de toets **Draaiplateau aan/uit**  te drukken.

**Resultaat:** Het symbool Draaiplateau aan/uit  verschijnt in het display en het draaiplateau draait weer.



- Druk niet tijdens het bereidingsproces op de toets **Draaiplateau aan/uit** .



## HET GEHEUGEN GEBRUIKEN

Als u vaak hetzelfde soort gerechten bereidt of opwarmt, kunt u de bereidingstijden en vermogensniveaus opslaan in het geheugen van de magnetron, zodat u die niet elke keer opnieuw hoeft in te stellen.

U kunt twee verschillende instellingen opslaan.

### De instelling opslaan

#### 1. Om te programmeren...

Eerste instelling  
tweede instelling

#### Druk op de toets Geheugen (Memory)...

eenmaal indrukken  
(display geeft P1 aan)  
tweemaal indrukken  
(display geeft P2 aan)



#### 2. Stel het bereidingsprogramma in zoals gewoonlijk (bereidingstijd en vermogensniveau).



#### 3. Druk op de toets $\diamond$ .

**Resultaat:** Uw instelling is nu opgeslagen in het geheugen van de magnetron.



### Instellingen gebruiken

Plaats het gerecht midden op het draaiplateau en sluit de deur.

#### 1. Om te programmeren...

Eerste instelling  
tweede instelling

#### Druk op de toets Geheugen (Memory)...

eenmaal indrukken  
(display geeft P1 aan)  
tweemaal indrukken  
(display geeft P2 aan)



#### 2. Druk op de toets $\diamond$ .

**Resultaat:** Het gerecht wordt op de gewenste wijze bereid.



## HET GELUIDSSIGNAAL UITSCHAKELEN

U kunt op elk gewenst moment het geluidssignaal uitschakelen.

#### 1. Druk de toetsen $\diamond$ en $\diamond$ gelijktijdig in.

##### Resultaat:

- De volgende indicatie verschijnt:

OFF



- De oven laat niet iedere keer dat u op een toets drukt een piepsignaal horen.

#### 2. Om het geluidssignaal weer in te schakelen, drukt u tegelijkertijd op $\diamond$ en $\diamond$ .

##### Resultaat:

- De volgende indicatie verschijnt:

On



- De oven werkt weer met het geluidssignaal.

## VEILIGHEIDSVERGRENDELING VAN DE MAGNETRONOVEN

Deze magnetronoven is voorzien van een speciaal kinderslot waarmee u de oven kunt "vergrendelen" zodat de oven niet per ongeluk kan worden aangezet door kinderen of personen die niet vertrouwd zijn met de oven. De oven kan op elk gewenst moment worden vergrendeld.

#### 1. Druk de toetsen $\diamond$ en $\oplus$ gelijktijdig in.

##### Resultaat:

- De oven is nu vergrendeld (er kunnen geen functies worden geselecteerd).
- In de display wordt "L" weergegeven.

L



#### 2. Als u de oven wilt ontgrendelen, drukt u tegelijkertijd op $\diamond$ en $\oplus$ .

##### Resultaat:

De oven kan nu weer normaal worden gebruikt.



## RICHTLIJNEN VOOR KOOKMATERIALEN

Om voedsel in een magnetronoven te kunnen bereiden moeten de microgolven in staat zijn het voedsel te bereiken, zonder te worden weerkaatst of geabsorbeerd door de gebruikte schaal.

Daarom moet het kookmateriaal zorgvuldig worden geselecteerd. Als het kookmateriaal is gemarkeerd als magnetronbestendig, hoeft u zich geen zorgen te maken.

In de volgende lijst vindt u diverse soorten kookmaterialen en wordt vermeld of en hoe deze in de magnetron kunnen worden gebruikt.

Kookmateriaal	Magnetron- bestendig	Opmerkingen
<b>Aluminiumfolie</b>	✓ x	Kan worden gebruikt in kleine hoeveelheden om te voorkomen dat bepaalde delen van het voedsel te gaar worden. Als te veel folie wordt gebruikt of de folie te dicht bij de ovenwand komt, kunnen echter vonken ontstaan.
<b>Bruinplateau</b>	✓	Niet langer dan acht minuten voorverwarmen.
<b>Porselein en aardewerk</b>	✓	Porselein, aardewerk en geglazuurd aardewerk zijn meestal wel geschikt, tenzij er een metalen sierrand op is aangebracht.
<b>Wegwerpborden van polyester en karton</b>	✓	Sommige diepvriesmaaltijden zijn verpakt in deze materialen.
<b>Fast-foodverpakkingen</b>		
• Polystyreen bekere	✓	Kunnen worden gebruikt voor het opwarmen van voedsel. Het polystyreen kan smelten door oververhitting.
• Papieren zakken en kranten	x	Kunnen vlam vatten.
• Kringlooppapier en metalen garneringen	x	Kan vonken veroorzaken.

Kookmateriaal	Magnetron- bestendig	Opmerkingen
<b>Glas</b>		
• Ovenschalen	✓	Kunnen worden gebruikt, tenzij voorzien van metalen sierrand.
• Fijn glaswerk	✓	Kunnen worden gebruikt voor het opwarmen van voedsel of vloeistoffen. Fijn glaswerk kan breken als gevolg van plotselinge verhitting.
• Glazen potten	✓	Het deksel moet worden verwijderd. Alleen geschikt voor opwarmen.
<b>Metaal</b>		
• Schalen	x	Kunnen vonken en brand veroorzaken.
• Binddraadjes voor plastic zakken	x	
<b>Papier</b>		
• Borden, bekere, servetten en keukenrol	✓	Voor korte bereidingstijden en opwarmen. Ook voor het absorberen van overtollig vocht.
• Kringlooppapier	x	Kan vonken veroorzaken.
<b>Plastic</b>		
• Plastic bakjes	✓	Met name hittebestendig thermoplastic. Sommige soorten plastic kunnen vervormen of verkleuren bij hoge temperaturen. Gebruik geen melamine.

Kookmateriaal	Magnetron-bestendig	Opmerkingen
<ul style="list-style-type: none"> <li>Plasticfolie</li> </ul>	✓	Kan worden gebruikt om vocht vast te houden. Mag niet in contact komen met het voedsel. Wees voorzichtig bij het verwijderen van de folie. Er kunnen hete dampen ontsnappen.
<ul style="list-style-type: none"> <li>Diepvrieszakken</li> </ul>	✓ x	Alleen indien kookvast of ovenbestendig. Mag niet luchtdicht zijn. Zo nodig met een vork gaatjes aanbrengen.
<b>Vetvrij papier</b>	✓	Kan worden gebruikt om vocht vast te houden en spatten te voorkomen.

- ✓ : Aanbevolen  
 ✓ x : Wees voorzichtig  
 x : Onveilig

## DE MAGNETRONOVEN REINIGEN

De volgende onderdelen van de magnetronoven moeten regelmatig worden gereinigd om vastzetten van vet- en voedselresten te voorkomen:

- Binnen- en buitenwanden
- Deur en afsluitstrippen
- Draaiplateau en looping

-  **ALTIJD** controleren of de afsluitstrippen schoon zijn en de deur goed sluit.
-  Als de oven niet schoon gehouden wordt, kan het oppervlak beschadigd raken. Hierdoor kan de werking van het apparaat nadelig beïnvloed worden en kunnen mogelijk gevaarlijke situaties ontstaan.

- Reinig de buitenkant met een zachte doek en een warm sopje. Verwijder de zeepresten en maak het apparaat droog.
  - Verwijder eventuele spatten en vlekken van de binnenwand en de looping met een doekje met zeepsop. Verwijder de zeepresten en maak het apparaat droog.
  - Om geurtjes en vastzittende voedselresten te verwijderen, plaatst u een kopje verdund citroensap op het draaiplateau en schakelt u de magnetron tien minuten lang op maximaal vermogen in.
  - Was het vaatwasmachinebestendige plateau wanneer dat nodig is.
-  **NOOIT** water in de ventilatieopeningen laten lopen. **NOOIT** schuurmiddelen of chemische oplosmiddelen gebruiken. Let vooral goed op bij het reinigen van de afsluitstrips bij de deur om ervoor te zorgen dat:
    - Zich geen resten ophopen
    - De deur goed sluit

## DE MAGNETRONOVEN OPBERGEN OF LATEN REPAREREN

Bij het uitvoeren van onderhoud aan of het opbergen van de magnetronoven moet u enkele eenvoudige voorzorgsmaatregelen nemen. De oven mag niet worden gebruikt bij beschadigingen aan de deur of afsluitstrippen:

- Gebroken scharnier
- Versleten afsluitstrippen
- Beschadigde of verbogen ovenbehuizing

Reparaties mogen uitsluitend worden uitgevoerd door een gekwalificeerde onderhoudstechnicus.

 **NOOIT** de behuizing van de oven verwijderen. Als de oven niet goed werkt of u twijfelt over de conditie van het apparaat:

- De stekker uit het stopcontact halen.
- Contact opnemen met het dichtstbijzijnde servicecentrum.

 Als u het apparaat tijdelijk wilt opbergen, doe dat dan op een droge, stofvrije plaats.

**Reden:** stof en vocht kunnen een negatieve invloed hebben op de onderdelen in de oven.

 Deze magnetronoven is niet bestemd voor commercieel gebruik.

## TECHNISCHE SPECIFICATIES

SAMSUNG streeft continu naar productverbetering. Zowel de technische specificaties als de instructies voor de gebruiker kunnen daarom zonder voorafgaande kennisgeving worden gewijzigd.

<b>Model</b>	<b>MW109M/MW109MST</b>
<b>Energiebron</b>	230 V - 50 Hz
<b>Opgenomen vermogen</b> Magnetronfunctie	1500 W
<b>Afgegeven vermogen</b>	100 W / 1000 W (IEC-705)
<b>Frequentie</b>	2450 MHz
<b>Magnetron</b>	OM75P(31)
<b>Koeling</b>	Ventilator met motor
<b>Afmetingen (B x H x D)</b> Buitenzijde Ovenruimte	517 x 297 x 411 mm 336 x 241 x 349 mm
<b>Volume</b>	28 liter
<b>Gewicht</b> Netto	circa 15 kg

NEDERLANDS

### Netherlands



#### Correcte verwijdering van dit product (elektrische & elektronische afvalapparatuur)

Dit merkteken op het product, de accessoires of het informatiemateriaal duidt erop dat het product en zijn elektronische accessoires (bv. lader, headset, USB-kabel) niet met ander huishoudelijk afval verwijderd mogen worden aan het einde van hun gebruiksduur. Om mogelijke schade aan het milieu of de menselijke gezondheid door ongecontroleerde afvalverwijdering te voorkomen, moet u deze artikelen van andere soorten afval scheiden en op een verantwoorde manier recyclen, zodat het duurzame hergebruik van materiaalbronnen wordt bevordert.

Huishoudelijke gebruikers moeten contact opnemen met de winkel waar ze dit product hebben gekocht of met de gemeente waar ze wonen om te vernemen waar en hoe ze deze artikelen milieuvriendelijk kunnen laten recyclen.

Zakelijke gebruikers moeten contact opnemen met hun leverancier en de algemene voorwaarden van de koopovereenkomst nalezen. Dit product en zijn elektronische accessoires mogen niet met ander bedrijfsafval voor verwijdering worden gemengd.



**OPMERKING**

**OPMERKING**

NEDERLANDS





**OPMERKING**

**OPMERKING**

**NEDERLANDS**





VRAGEN OF OPMERKINGEN

LAND	BEL	OF BEZOEK ONS ONLINE OP
BELGIUM	02 201 24 18	<a href="http://www.samsung.com/be">www.samsung.com/be</a> (Dutch) <a href="http://www.samsung.com/be_fr">www.samsung.com/be_fr</a> (French)
FRANCE	01 48 63 00 00	<a href="http://www.samsung.com">www.samsung.com</a>
LUXEMBURG	261 03 710	
NETHERLANDS	0900 - SAMSUNG (0900-726-7864, € 0,10/Min)	

Codenr.: DE68-03504D







MW109M / MW109MST

# Manuel d'utilisation et guide de cuisson du four micro-ondes

Un monde de possibilités

Merci d'avoir choisi ce produit Samsung.  
Veuillez enregistrer votre appareil sur  
[www.samsung.com/register](http://www.samsung.com/register)

**SAMSUNG**



**SOMMAIRE**

Four.....	2
Tableau de commande .....	3
Accessoires.....	3
Utilisation du manuel d'utilisation .....	4
Consignes de sécurité .....	4
Installation du four micro-ondes.....	11
Réglage de l'horloge.....	11
Problèmes et solutions .....	12
Cuisson/Réchauffage .....	12
Puissances.....	13
Arrêt de la cuisson.....	13
Réglage du temps de cuisson .....	13
Réglage d'un temps de repos.....	13
Utilisation de la fonction réchauffage automatique.....	14
Réglages de la fonction réchauffage automatique.....	14
Utilisation de la fonction décongélation automatique.....	15
Réglages de la fonction de décongélation automatique .....	15
Utilisation de la fonction cuisson vapeur.....	16
Utilisation de la fonction de désodorisation .....	17
Arrêt manuel du plateau tournant.....	17
Utilisation de la fonction de mémorisation .....	18
Arrêt du signal sonore.....	18
Sécurité enfants.....	18
Guide des récipients.....	19
Nettoyage du four micro-ondes .....	20
Rangement et entretien du four micro-ondes.....	21
Caractéristiques techniques.....	21

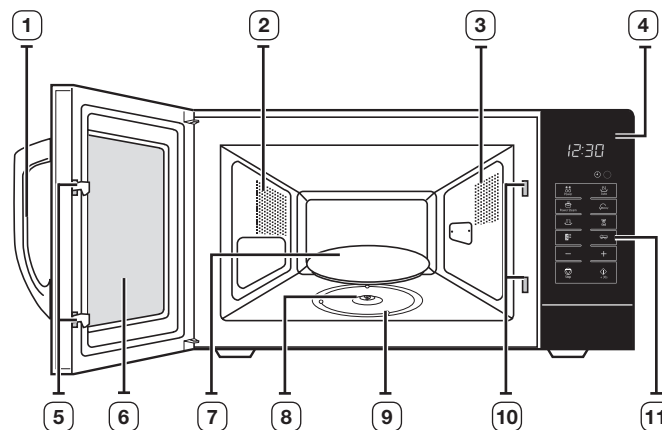
**FOUR**

- |                                   |  |
|-----------------------------------|--|
| <b>1. POIGNÉE</b>                 | <b>7. PLATEAU TOURNANT</b>                                 |
| <b>2. ORIFICES DE VENTILATION</b> | <b>8. COUPLEUR</b>   |
| <b>3. ÉCLAIRAGE</b>               | <b>9. ANNEAU DE GUIDAGE</b>                                |
| <b>4. ÉCRAN</b>                   | <b>10. ORIFICES DU SYSTÈME DE VERROUILLAGE DE SÉCURITÉ</b> |
| <b>5. LOQUETS DE LA PORTE</b>     | <b>11. TABLEAU DE COMMANDE</b>                             |
| <b>6. PORTE</b>                   |  |



## TABLEAU DE COMMANDE

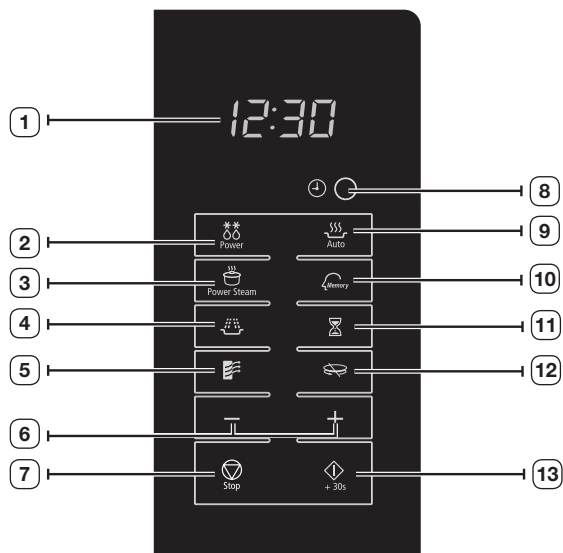

- |  |   |
|--|---|
| 1. ÉCRAN   | 7. BOUTON ARRÊT/ANNULATION                      |
| 2. FONCTION DE DÉCONGÉLATION AUTOMATIQUE                           | 8. RÉGLAGE DE L'HORLOGE                         |
| 3. BOUTON CUISSON VAPEUR   | 9. SÉLECTION DU MODE DE RÉCHAUFFAGE AUTOMATIQUE |
| 4. RÉGLAGE DE LA PUISSANCE   | 10. BOUTON MÉMORISATION)                        |
| 5. BOUTON DÉSODORISATION   | 11. RÉGLAGE DU TEMPS DE REPOS                   |
| 6. BOUTON PLUS (+)/MOINS (-) (Temps de cuisson, poids et quantité) | 12. BOUTON MARCHE/ARRÊT DU PLATEAU TOURNANT     |
|  | 13. BOUTON DÉPART                               |

## ACCESSOIRES

Selon le modèle de votre four micro-ondes, vous disposez de plusieurs accessoires à fonctionnalités multiples.

- 1. Coupleur** : situé sur l'axe moteur, au centre du plancher du four.

**Fonction :** le coupleur permet de faire tourner le plateau.

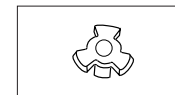

- 2. Anneau de guidage** : à placer au centre du four.

**Fonction :** l'anneau de guidage sert de support au plateau.

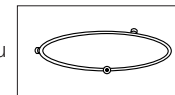

- 3. Plateau tournant** : à placer sur l'anneau de guidage en emboîtant la partie centrale sur le coupleur.

**Fonction :** Ce plateau constitue la principale surface de cuisson ; il peut être facilement retiré pour être nettoyé.

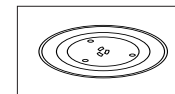

- 4. Cuisson-vapeur** : reportez-vous en pages 16-17.

**Fonction :** En mode Cuisson vapeur, utilisez le cuisson-vapeur en plastique.

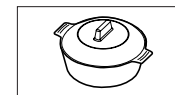

- ⚠ N'utilisez JAMAIS** le four micro-ondes sans l'anneau de guidage et le plateau tournant.

## UTILISATION DU MANUEL D'UTILISATION

Vous venez d'acquérir un four micro-ondes SAMSUNG. Ce manuel contient de nombreux conseils et instructions sur son utilisation :

- Consignes de sécurité
- Récipients et ustensiles recommandés
- Conseils utiles













Au début du manuel, vous trouverez une illustration du four, et plus particulièrement du tableau de commande, pour vous permettre de mieux localiser les boutons.

## CONSIGNES DE SÉCURITÉ

- Avant d'utiliser l'appareil, veuillez lire attentivement ce manuel et le conserver en lieu sûr à proximité de l'appareil afin de pouvoir vous y reporter ultérieurement.
- Utilisez ce four uniquement pour l'usage auquel il est destiné (tel que décrit dans ce manuel). Cet appareil n'est pas conçu pour être utilisé par des personnes (y compris les enfants) inexpérimentées ou dont les capacités physiques, sensorielles ou mentales sont réduites, sauf si celles-ci sont sous la surveillance ou ont reçu les instructions d'utilisation appropriées de la personne responsable de leur sécurité. Les avertissements et les consignes de sécurité importantes contenus dans ce manuel ne sont pas exhaustifs. Il est de votre responsabilité de faire appel à votre bon sens et de faire preuve de prudence et de minutie lors de l'installation, de l'entretien et de l'utilisation du four.
- Ces consignes d'utilisation couvrant plusieurs modèles, les caractéristiques de votre four micro-ondes peuvent différer légèrement de celles décrites dans ce manuel et certains symboles d'avertissement peuvent ne pas s'appliquer. Pour toute question ou inquiétude, contactez votre centre de dépannage le plus proche ou recherchez de l'aide et des informations en ligne sur [www.samsung.com](http://www.samsung.com).

## Symboles de sécurité importants et précautions.

Ce manuel d'utilisation comporte les symboles suivants :

 <b>AVERTISSEMENT</b>	Risques ou manipulations dangereuses susceptibles d'entraîner des <b>blessures graves, voire mortelles.</b>
 <b>ATTENTION</b>	Risques ou manipulations dangereuses susceptibles <b>d'entraîner des blessures légères ou des dégâts matériels.</b>
 <b>ATTENTION</b>	Afin de réduire les risques d'incendie, d'explosion, d'électrocution ou de blessures lors de l'utilisation du four micro-ondes, vous devez respecter ces règles de sécurité de base.
	Interdit.
	NE PAS démonter.
	NE PAS toucher.
	Suivez scrupuleusement les consignes.
	Débranchez la prise murale.
	Assurez-vous que l'appareil est relié à la terre afin d'éviter tout risque d'électrocution.
	Contactez le service d'assistance technique.
	Remarque
	Important



### AVERTISSEMENT Symboles d'avertissement importants relatifs à l'installation

- ★ L'installation de cet appareil doit être effectuée par un technicien micro-ondes qualifié formé par le fabricant. Reportez-vous à la section « Installation du four micro-ondes ».

Branchez le cordon d'alimentation sur la prise murale appropriée et utilisez la prise pour cet appareil uniquement. Branchez correctement la prise de l'appareil dans la prise murale. En outre, n'utilisez pas de rallonge.

- Le non-respect de cette consigne et le partage de la même prise murale avec d'autres appareils via une multiprise ou une rallonge risque de provoquer une électrocution ou un incendie.
- N'utilisez pas de transformateur électrique. Cela pourrait entraîner un risque d'électrocution ou d'incendie.

L'installation de cet appareil doit être effectuée par un technicien qualifié ou l'employé d'une société de dépannage.

- Le non-respect de cette consigne peut engendrer une électrocution, un incendie, une explosion, une défaillance de l'appareil ou des blessures.

Le four micro-ondes est destiné à être posé sur un comptoir ou un plan de travail uniquement ; il ne doit pas être installé dans un meuble.

- ☐ N'installez pas cet appareil à proximité d'un élément chauffant ou d'un produit inflammable. N'installez pas cet appareil dans un endroit humide, graisseux ou poussiéreux et veillez à ce qu'il ne soit pas exposé directement à la lumière du soleil ou à une source d'eau (eau de pluie). N'installez pas cet appareil dans un endroit susceptible de présenter des fuites de gaz.

- Cela pourrait entraîner un risque d'électrocution ou d'incendie.

L'appareil n'est pas destiné à être installé dans un véhicule (ex. : caravane ou tout autre véhicule similaire).

- ⚡ Cet appareil doit être correctement relié à la terre. Ne reliez jamais cet appareil à une conduite de gaz, à un tuyau d'eau en plastique ou à une ligne téléphonique.
- Cela pourrait entraîner un risque d'électrocution, d'incendie, d'explosion ou de défaillance de l'appareil.

- Ne branchez jamais le cordon d'alimentation sur une prise qui n'est pas correctement reliée à la terre et assurez-vous que la mise à la terre est conforme aux normes locales et nationales.



### ATTENTION Symboles d'avertissement relatifs à l'installation

- ★ Cet appareil doit être positionné de telle façon que la prise d'alimentation reste accessible.
- Le non-respect de cette consigne peut entraîner un risque d'électrocution ou d'incendie en cas de fuite électrique. Installez votre appareil sur un revêtement plat et dur, capable de supporter son poids.
- Le non-respect de cette consigne risque d'entraîner des vibrations anormales, des bruits ou d'autres problèmes avec l'appareil. Installez l'appareil tout en conservant une distance appropriée avec le mur.
- Le non-respect de cette consigne peut entraîner un incendie en cas de surchauffe. Hauteur minimale de l'espace libre nécessaire au-dessus du four.



### AVERTISSEMENT Symboles d'avertissement importants en matière d'électricité

- ★ Retirez régulièrement toute substance étrangère (poussière ou eau) présente sur les bornes et les points de contact de la prise d'alimentation à l'aide d'un chiffon sec.
- Débranchez la prise et nettoyez-la à l'aide d'un chiffon sec.
- Le non-respect de cette consigne peut entraîner un risque d'électrocution ou d'incendie. Branchez la fiche d'alimentation dans la prise murale dans le sens indiqué afin que le cordon tombe vers le sol.
- Si vous branchez la fiche d'alimentation dans la prise murale dans le sens opposé, les fils électriques du câble risqueraient d'être endommagés et de constituer un risque d'électrocution ou d'incendie.
- ☐ Branchez correctement la prise de l'appareil dans la prise murale. N'utilisez jamais une prise ou un cordon d'alimentation endommagé(e) ou une prise murale mal fixée.
- Cela pourrait entraîner un risque d'électrocution ou d'incendie.



- ☒ Ne tirez pas sur le cordon d'alimentation et faites en sorte de ne jamais le plier à l'excès. Ne vrillez et n'enserrez pas le cordon d'alimentation. N'accrochez pas le cordon d'alimentation sur un objet métallique, ne posez pas d'objet lourd dessus, ne le faites pas passer entre des objets et ne le poussez pas dans l'espace à l'arrière de l'appareil.

- Cela pourrait entraîner un risque d'électrocution ou d'incendie.

Pour débrancher la prise, ne tirez pas sur le cordon.

- Débranchez-la en tenant la fiche.
- Le non-respect de cette consigne peut entraîner un risque d'électrocution ou d'incendie.

- ☑ Si l'appareil ou le cordon d'alimentation est endommagé, contactez le centre de dépannage le plus proche.

#### ATTENTION Symboles d'avertissement relatifs à l'électricité

-  Débranchez la prise d'alimentation si l'appareil doit rester inutilisé pendant une période prolongée ou en cas d'orage.

- Le non-respect de cette consigne peut entraîner un risque d'électrocution ou d'incendie.

#### AVERTISSEMENT Symboles d'avertissement importants pour l'utilisation

- ★ En cas de fuite de gaz (propane, GPL, etc.), aérez immédiatement la pièce sans toucher la prise d'alimentation. Ne touchez pas non plus l'appareil, ni le cordon d'alimentation.

- N'utilisez pas de ventilateur.
- La moindre étincelle risquerait de provoquer une explosion ou un incendie.

Veillez à ce que la porte ou toute autre partie n'entre pas en contact avec le corps lors du fonctionnement du four et juste après son fonctionnement.

- Le non-respect de cette consigne risque d'entraîner des brûlures.

Utilisez TOUJOURS des maniques pour retirer un plat du four afin d'éviter toute brûlure accidentelle.

Lorsque vous ouvrez la porte du four, maintenez une certaine distance entre vous et l'appareil (env. 50 cm).

**Pourquoi ?** L'air ou la vapeur s'échappant du four à ce moment précis risque de vous brûler.

Si vous faites réchauffer des liquides au four micro-ondes, l'ébullition peut survenir à retardement ; faites donc bien attention lorsque vous sortez le récipient du four. Pour éviter cette situation, laissez-les TOUJOURS reposer au moins une vingtaine de secondes une fois le four éteint, ceci afin de permettre à la température de s'homogénéiser. Remuez SYSTÉMATIQUEMENT le contenu une fois le temps de cuisson écoulé (et pendant la cuisson si nécessaire). En cas d'accident, effectuez les gestes de PREMIERS SECOURS suivants :

- immergez la zone brûlée dans de l'eau froide pendant au moins 10 minutes ;
- recouvrez-la d'un tissu propre et sec ;
- n'appliquez aucune crème, huile ou lotion ;
- contactez un médecin.

Si le cordon d'alimentation de l'appareil est endommagé, il devra être remplacé par le fabricant, son réparateur agréé ou par toute personne qualifiée afin d'éviter tout danger.

Les enfants ne doivent pas utiliser l'appareil sans la surveillance d'un adulte.

Ne faites jamais réchauffer d'œufs (frais ou durs) dans leur coquille car ils risquent d'éclater, et ce, même une fois le cycle de cuisson terminé.

**AVERTISSEMENT :** avant de consommer le contenu des biberons et des petits pots pour bébé, vérifiez-en toujours la température pour éviter tout risque de brûlure ; pour ce faire, mélangez-en le contenu ou secouez-les.

**AVERTISSEMENT :** n'autorisez un enfant à utiliser le four sans surveillance que si vous lui avez donné les instructions appropriées lui permettant de se servir de l'appareil en toute sécurité et de comprendre les dangers qu'implique une mauvaise utilisation.

L'appareil ne doit pas être utilisé par des enfants ou par des personnes inexpérimentées ou bien dont les capacités physiques, sensorielles ou mentales sont réduites, sauf si celles-ci sont sous surveillance ou ont reçu les instructions d'utilisation appropriées.

**AVERTISSEMENT :** les parties accessibles peuvent devenir très chaudes pendant l'utilisation. Les enfants en bas âge doivent être tenus à l'écart de l'appareil afin d'éviter toute brûlure.

**AVERTISSEMENT :** afin d'éviter tout risque d'électrocution, veillez à ce que l'appareil soit hors tension avant de procéder au remplacement de l'ampoule.



☒ Ne manipulez pas la prise d'alimentation avec les mains mouillées.

- Cela pourrait entraîner un risque d'électrocution.

N'éteignez pas l'appareil en débranchant le cordon d'alimentation lorsqu'il est en fonctionnement.

- Le fait de rebrancher le cordon d'alimentation dans la prise murale peut provoquer une étincelle entraînant une électrocution ou un incendie.

Conservez tous les matériaux d'emballage hors de portée des enfants : les matériaux d'emballage présentent un danger pour les enfants.

- Il existe un risque d'asphyxie.

Cet appareil n'est pas conçu pour être utilisé par des personnes (y compris les enfants) inexpérimentées ou dont les capacités physiques, sensorielles ou mentales sont réduites, sauf si celles-ci sont sous la surveillance ou ont reçu les instructions d'utilisation appropriées de la personne responsable de leur sécurité.

- Le non-respect de cette consigne peut entraîner un risque d'électrocution, d'incendie ou de blessures.

Cet appareil ne doit jamais être utilisé à d'autres fins que la cuisson.

- Le non-respect de cette consigne risque d'entraîner un incendie.

Ouvrez les récipients fermés hermétiquement (biberons, bouteilles de lait, etc.) et percez un trou dans les aliments protégés d'une coquille (œufs, noisettes, etc.) à l'aide d'un couteau avant de les faire cuire.

- Le non-respect de cette consigne risque d'entraîner des brûlures ou des blessures suite à leur éclatement.

Ne touchez pas l'intérieur de l'appareil immédiatement après la cuisson ; l'intérieur de celui-ci reste chaud après une cuisson prolongée comme après le réchauffage d'une petite quantité d'aliments.

- Le non-respect de cette consigne risque d'entraîner des brûlures.

N'utilisez pas de papier aluminium, d'objets métalliques (récipients, fourchettes, etc.) ou de récipients à bord en or ou en argent.

- Cela pourrait provoquer des étincelles ou un incendie.

Ne faites pas surchauffer les aliments.

- Cela pourrait provoquer un incendie.

Ne faites pas chauffer d'aliments emballés dans du papier tel que des pages de magazine ou du journal.

- Cela pourrait provoquer un incendie.

N'utilisez pas et ne placez pas d'aérosols ou d'objets inflammables à proximité du four.

- Cela pourrait entraîner un incendie ou une explosion.

N'ouvrez pas la porte si les aliments à l'intérieur du compartiment de cuisson sont en flammes.

- Si vous ouvrez la porte, un afflux d'oxygène se produira et le feu risque de s'étendre.

N'insérez pas vos doigts, de substances étrangères ou d'objets métalliques tels que des épingles ou des aiguilles dans l'entrée, la sortie et les orifices de l'appareil. Si des substances étrangères pénètrent dans l'un de ces orifices, débranchez la fiche d'alimentation de la prise murale et contactez votre fournisseur ou le centre de dépannage le plus proche.

- Le non-respect de cette consigne peut entraîner un risque d'électrocution ou des blessures.

NE remplissez JAMAIS les récipients à ras bord ; choisissez des récipients évasés pour prévenir tout débordement de liquide. Les bouteilles à goulot étroit peuvent éclater en cas de surchauffe.

NE faites JAMAIS chauffer un biberon encore muni de sa tétine ; il risquerait d'exploser en cas de surchauffe.

NE touchez PAS les éléments chauffants ou les parois intérieures du four tant que celui-ci ne s'est pas refroidi.

Évitez que le câble électrique ou la prise n'entre en contact avec de l'eau ou une surface chauffante.

N'utilisez pas l'appareil si le cordon ou la fiche est endommagé(e).

NE faites JAMAIS fonctionner le four à vide. Il serait automatiquement mis hors tension pour des raisons de sécurité. Le four fonctionnera à nouveau normalement après une période de repos d'au moins 30 minutes. Il est conseillé de laisser en permanence un verre d'eau à l'intérieur du four. Ainsi, si le four est mis en marche par inadvertance, l'eau absorbera les micro-ondes.



 **AVERTISSEMENT** : si la porte ou les joints de la porte sont endommagés, le four ne doit pas être utilisé tant que ces pièces n'ont pas été réparées par une personne qualifiée.

**AVERTISSEMENT** : les liquides et autres aliments ne doivent pas être réchauffés dans des récipients fermés car ils risquent d'exploser.

 En cas d'inondation, si votre appareil a été en contact avec l'eau, coupez immédiatement l'alimentation électrique et contactez le centre de dépannage le plus proche.

- Le non-respect de cette consigne peut entraîner un risque d'électrocution ou d'incendie.

Si l'appareil génère un bruit anormal, une odeur de brûlé ou de la fumée, débranchez immédiatement la prise et contactez le service de dépannage le plus proche.

- Le non-respect de cette consigne peut entraîner un risque d'électrocution ou d'incendie.

 N'essayez pas de réparer, démonter ou modifier vous-même l'appareil.

- Le châssis de l'appareil étant traversé par un courant à haute tension, il existe un risque d'électrocution ou d'incendie.
- Vous risqueriez d'être exposé à des ondes électromagnétiques.
- Si le four nécessite des réparations, contactez le centre de dépannage le plus proche de chez vous.

**AVERTISSEMENT** : il est très dangereux pour toute personne non habilitée d'effectuer des manipulations ou des réparations impliquant le démontage de l'habillage de protection contre les micro-ondes.

 Si une substance étrangère telle que de l'eau pénètre dans l'appareil, débranchez le cordon d'alimentation et contactez votre centre de dépannage le plus proche.

- Le non-respect de cette consigne peut entraîner un risque d'électrocution ou d'incendie.

Si de la fumée s'échappe de l'appareil, laissez la porte de celui-ci fermée afin d'éteindre les flammes et éteignez-le ou débranchez-le de la prise murale.

 **ATTENTION** Symboles d'avertissement relatifs à l'utilisation

 Utilisez uniquement des ustensiles adaptés à la cuisson au four micro-ondes ; n'utilisez JAMAIS de récipients métalliques, de vaisselle comportant des ornements dorés ou argentés, de brochettes, de fourchettes, etc. Retirez les attaches métalliques des sacs en papier ou en plastique.  
**Pourquoi ?** Des arcs électriques susceptibles d'endommager le four risquent de se former.

Lorsque vous faites réchauffer des aliments dans des récipients en plastique ou en papier, veillez à ce que ces derniers ne s'enflamment pas.

Des aliments en petites quantités nécessitent un temps de cuisson ou de chauffe plus court. Si vous programmez un temps de cuisson normal pour ces aliments, ils sont susceptibles de surchauffer et de brûler.

Il se peut que l'appareil émette de petits bruits secs en cours de fonctionnement (surtout pendant le mode Décongélation).

**Pourquoi ?** Ces bruits sont normaux ; ils indiquent un changement de puissance.

Cet appareil N'EST PAS conçu pour être utilisé par des jeunes enfants non assistés d'un adulte responsable. Ne les laissez jamais sans surveillance à proximité du four lorsque celui-ci est en marche. De même, évitez d'entreposer ou de cacher tout objet suscitant l'intérêt des enfants au-dessus du four.

Les enfants ne doivent pas utiliser l'appareil sans la surveillance d'un adulte.

 Soyez prudent car les boissons ou aliments peuvent être très chaud(e)s après avoir été réchauffé(e)s.

- Vérifiez que les aliments ont suffisamment refroidi avant de les donner aux jeunes enfants.

Montrez-vous particulièrement vigilant lorsque vous faites chauffer des liquides (ex. : eau ou autres boissons).

- Veillez à remuer pendant ou après la cuisson.
- Évitez d'utiliser des récipients glissants à goulot étroit.
- Attendez au moins 30 secondes avant de retirer le récipient du four.
- Le non-respect de cette consigne risque de provoquer un soudain débordement de son contenu et d'entraîner des brûlures.





 Ne touchez pas les aliments ni aucune partie de l'appareil pendant ou immédiatement après la cuisson.

- Utilisez des maniques car le récipient risque d'être très chaud et vous pourriez vous brûler.
- Si vous tirez l'assiette en céramique ou la lèchefrite vers l'avant, la nourriture pourrait se renverser, entraînant des brûlures.

En cas de fissure sur la surface, mettez l'appareil hors tension.

- Le non-respect de cette consigne risque d'entraîner une électrocution.

Ne rayez pas la surface vitrée de la porte du four à l'aide d'un objet tranchant.

- Cela pourrait endommager, voire briser la vitre.

Ne montez pas sur l'appareil et ne placez pas d'objets (ex. : linge, couvercle de four, bougies allumées, cigarettes allumées, plats, produits chimiques, objets métalliques, etc.) dessus.

- Des articles peuvent rester coincés dans la porte.
- Cela pourrait entraîner un risque d'électrocution, d'incendie, de défaillance de l'appareil ou des blessures.

N'utilisez pas l'appareil avec les mains mouillées.

- Cela pourrait entraîner un risque d'électrocution.

Ne vaporisez pas de substances volatiles (ex. : insecticide) sur la surface de l'appareil.

- Ces substances sont non seulement nocives pour la santé, mais elle peuvent également entraîner une électrocution, un incendie ou une défaillance de l'appareil.

N'exercez pas de pression excessive ni de choc sur la porte ou à l'intérieur de l'appareil.

- Cela pourrait provoquer une déformation de l'habillage ou des blessures en cas de fuite électrique.
- S'accrocher à la porte de l'appareil risque de le faire chuter et de provoquer des blessures.
- Si la porte est endommagée, n'utilisez pas l'appareil et contactez votre centre de dépannage le plus proche.

Ne placez pas l'appareil sur un support fragile, comme un évier ou un objet en verre.

- L'évier ou l'objet en verre pourrait être endommagé.

Ne faites fonctionner l'appareil qu'après en avoir fermé la porte.

- Si vous utilisez l'appareil alors qu'il est contaminé par des substances étrangères (ex. : résidus d'aliments), vous risquez de l'endommager.

Soyez prudent lorsque vous retirez l'emballage des aliments une fois ceux-ci sortis de l'appareil.

- Si les aliments sont chauds, de la vapeur peut s'échapper et vous risquez de vous brûler.

Ne débranchez pas l'appareil en tirant sur le cordon d'alimentation ; maintenez toujours la fiche fermement et retirez-la de la prise murale.

- Tout dommage sur le cordon est susceptible d'entraîner un court-circuit, un incendie et/ou une électrocution.

N'approchez pas votre visage ou votre corps de l'appareil pendant la cuisson ou lors de l'ouverture de la porte juste après la cuisson.

- Veillez à ce que les enfants ne s'approchent pas de l'appareil.
- Le non-respect de cette consigne risque d'entraîner des brûlures dues à la chaleur du four.

Ne placez pas de nourriture ou d'objets lourds sur la porte lors de son ouverture.

- Vous risqueriez de vous brûler ou de vous blesser.

Ne créez pas de choc thermique brutal au niveau de la porte, de l'intérieur de l'appareil ou du plat (ex. : en versant de l'eau dessus pendant ou juste après la cuisson).

- Cela risque d'endommager l'appareil. La vapeur ou les projections d'eau pourraient entraîner des brûlures ou des blessures.

L'appareil n'est pas conçu pour être utilisé avec une minuterie extérieure ou un système de contrôle à distance séparé.



**AVERTISSEMENT** Symboles d'avertissement importants relatifs au nettoyage

Ne nettoyez pas l'appareil en pulvérisant directement de l'eau dessus. N'utilisez pas de benzène, de diluant ou d'alcool pour nettoyer l'appareil.

- Cela pourrait entraîner une décoloration, une déformation, des dommages sur l'appareil ainsi qu'un risque d'électrocution ou d'incendie.

Avant de nettoyer l'appareil ou d'effectuer un entretien, débranchez le cordon d'alimentation de la prise murale et éliminez tout reste alimentaire de la porte et du compartiment de cuisson.

- Le non-respect de cette consigne peut entraîner un risque d'électrocution ou d'incendie.

N'utilisez jamais de produits abrasifs ou de grattoirs métalliques pour nettoyer la porte du four ; ils pourraient en rayer la surface et, par conséquent, casser le verre.

N'utilisez pas votre four micro-ondes pour sécher des papiers ou des vêtements.

Pour votre sécurité, ne nettoyez jamais l'appareil à l'aide d'un nettoyeur haute pression (eau ou vapeur).

Éloignez les enfants lors de l'opération de nettoyage car les surfaces deviennent extrêmement chaudes. (modèle avec nettoyage uniquement)

Nettoyez les projections les plus importantes avant le nettoyage et vérifiez quels ustensiles peuvent être laissés dans le four durant cette opération. (modèle avec nettoyage uniquement)



**ATTENTION** Symboles d'avertissement relatifs au nettoyage

Le four doit être nettoyé régulièrement afin d'en retirer tout reste de nourriture.

En négligeant la propreté de votre four, vous risquez d'en détériorer les surfaces et par conséquent, d'en réduire la durée de vie et de créer des situations dangereuses.

Prenez garde à ne pas vous blesser en nettoyant l'appareil (extérieur/intérieur).

- Les arêtes de celui-ci peuvent se révéler très tranchantes.

Ne nettoyez pas l'appareil à l'aide d'un nettoyeur vapeur.

- Cela pourrait entraîner un phénomène de corrosion.

CONSIGNES PERMETTANT D'ÉVITER UNE EXPOSITION EXCESSIVE AUX MICRO-ONDES

La non-observation des consignes de sécurité suivantes peut se traduire par une exposition dangereuse à l'énergie des micro-ondes.

- (a)** Ne tentez jamais d'utiliser le four porte ouverte, de modifier les systèmes de verrouillage (loquets) ou d'insérer un objet dans les orifices de verrouillage de sécurité.
- (b)** Ne placez aucun objet entre la façade du four et la porte et ne laissez aucune tache ni aucun reste de produit d'entretien s'accumuler sur les surfaces assurant l'étanchéité. Maintenez la porte et les joints d'étanchéité propres en permanence : après chaque utilisation du four, essuyez-les d'abord avec un chiffon humide, puis avec un chiffon doux et sec.
- (c)** Si le four est endommagé, ne l'utilisez pas tant qu'il n'a pas été réparé par un technicien micro-ondes qualifié formé par le fabricant. Il est impératif que la porte du four ferme correctement et que les éléments suivants ne soient pas endommagés :
  - (1)** porte (déformation) ;
  - (2)** charnières de porte (cassées ou desserrées) ;
  - (3)** joints de la porte et surfaces d'étanchéité.
- (d)** Le four doit être réglé ou réparé exclusivement par un technicien micro-ondes qualifié formé par le fabricant.

Cet appareil est un équipement qui utilise des fréquences ISM de classe B groupe 2. Le groupe 2 contient tous les équipements ISM dans lesquels l'énergie radioélectrique est intentionnellement générée et/ou utilisée sous la forme de radiations électromagnétiques pour le traitement de matière ainsi que les équipements d'usinage par électro-érosion et de soudure à l'arc.

Les équipements de classe B sont des équipements adaptés à l'usage dans les établissements domestiques et ceux directement reliés à un réseau d'alimentation électrique basse tension qui alimente les bâtiments utilisés à des fins domestiques.



## INSTALLATION DU FOUR MICRO-ONDES

Placez le four sur une surface plane située à 85 cm au-dessus du sol. Cette surface doit être suffisamment résistante pour supporter le poids du four en toute sécurité.

1. Lorsque vous installez votre four, assurez une ventilation adéquate de celui-ci en laissant un espace d'au moins 10 cm à l'arrière et sur les côtés et un espace de 20 cm au-dessus.

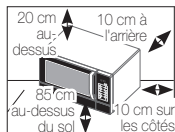

2. Retirez tous les éléments d'emballage situés à l'intérieur du four. Installez l'anneau de guidage et le plateau tournant. Vérifiez que le plateau tourne librement.

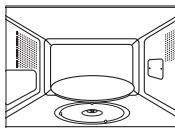

3. Installez le four micro-ondes de façon à ce qu'il puisse facilement être branché sur l'alimentation.

- ☞ Si le cordon d'alimentation est défectueux, il doit être remplacé par un câble ou un ensemble spécial disponible chez votre fabricant ou chez un réparateur agréé. Pour votre sécurité, cet appareil doit être branché sur une prise murale à 3 broches avec mise à la terre de 230 V CA - 50 Hz. Si le câble électrique de cet appareil est endommagé, il doit être remplacé par un câble spécial.
- ☞ N'installez pas le four dans un environnement chaud ou humide (ex. : à côté d'un radiateur ou d'un four traditionnel). Respectez les caractéristiques électriques du four ; si vous utilisez une rallonge, celle-ci doit correspondre aux normes du câble d'alimentation d'origine. Avant d'utiliser votre four pour la première fois, nettoyez les parois intérieures de celui-ci ainsi que le joint d'étanchéité de la porte à l'aide d'un chiffon humide.

## RÉGLAGE DE L'HORLOGE

Votre four micro-ondes est équipé d'une horloge. Lors de la mise sous tension, « :0 », « 88:88 » ou « 12:00 » s'affiche automatiquement. Réglez l'heure actuelle. Vous pouvez afficher l'heure au format 12 ou 24 heures. Vous devez régler l'horloge :

- à l'installation initiale ;
- après une coupure de courant.

- ☑ N'oubliez pas de changer l'heure lors du passage à l'heure d'hiver ou à l'heure d'été.

### 1. Pour afficher l'heure...

au format 24 heures  
au format 12 heures

### Ensuite, appuyez sur le bouton ⌚...

Une fois  
Deux fois



2. Appuyez sur les boutons (←) et (→) pour régler l'heure.

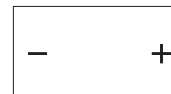

3. Appuyez sur le bouton ⌚.



4. Appuyez sur les boutons (←) et (→) pour régler les minutes.

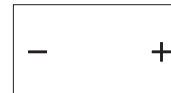

5. Appuyez sur le bouton ⌚.

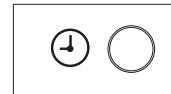

## PROBLÈMES ET SOLUTIONS

Si vous rencontrez l'un des problèmes décrits ci-dessous, essayez les solutions proposées.

### Ceci est tout à fait normal.

- De la condensation se forme à l'intérieur du four.
- De l'air circule autour de la porte et du four
- Reflet lumineux autour de la porte et du four
- De la vapeur s'échappe du pourtour de la porte ou des orifices de ventilation

### Le four ne démarre pas lorsque vous appuyez sur le bouton .

- La porte est-elle bien fermée ?

### Les aliments ne sont pas du tout cuits.

- Avez-vous bien réglé le temps de cuisson et/ou appuyé sur le bouton .
- La porte est-elle bien fermée ?
- L'alimentation secteur a-t-elle disjoncté ou le fusible a-t-il fondu à la suite d'une surcharge électrique ?

### Les aliments sont trop ou pas assez cuits.

- Avez-vous indiqué un temps de cuisson adapté au type d'aliment ?
- Avez-vous choisi la puissance appropriée ?

### Des étincelles et des craquements se produisent à l'intérieur du four (arcs électriques).

- Avez-vous utilisé un plat comportant des ornements métalliques ?
- Avez-vous laissé une fourchette ou un autre ustensile métallique dans le four ?
- L'aluminium que vous avez utilisé se situe-t-il trop près des parois du four ?

### Le four provoque des interférences sur les radios ou les téléviseurs.

- Ce phénomène, bien que modéré, peut en effet survenir lorsque le four fonctionne. Ceci est tout à fait normal. Pour remédier à ce problème, installez le four loin des téléviseurs, postes de radio ou antennes.
- Si le microprocesseur du four détecte une interférence, l'afficheur peut être réinitialisé. Pour remédier à ce problème, déconnectez le cordon d'alimentation puis rebranchez-le. Réglez à nouveau l'horloge.

-  Si le problème ne peut être résolu à l'aide des consignes ci-dessus, contactez votre revendeur ou le service après-vente SAMSUNG le plus proche.

## CUISSON/RÉCHAUFFAGE

Suivez les instructions ci-dessous lorsque vous souhaitez faire cuire ou réchauffer des aliments.

Vérifiez TOUJOURS les réglages de cuisson avant de laisser le four sans surveillance.

Posez le plat au centre du plateau tournant, puis fermez la porte.

1. Appuyez sur le bouton .

**Résultat :** La puissance de cuisson maximale (1000 W) s'affiche :  
Réglez la puissance appropriée en appuyant de nouveau sur le bouton  jusqu'à ce que la puissance souhaitée s'affiche. Pour plus d'informations, reportez-vous au tableau des puissances.



2. Réglez le temps de cuisson en appuyant sur les boutons (←) et (→) autant de fois que nécessaire.

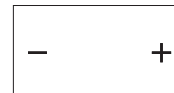



3. Appuyez sur le bouton .

**Résultat :** L'éclairage du four est activé et le plateau commence à tourner.

- 1) Lorsque la cuisson est terminée, un signal sonore retentit quatre fois.
- 2) Un signal de rappel de fin de cuisson est émis toutes les minutes pendant trois minutes.
- 3) L'heure s'affiche à nouveau.



-  **Ne faites jamais** fonctionner le four à vide.

-  Pour chauffer un plat pendant une courte durée à pleine puissance (1000 W), il vous suffit d'appuyer sur le bouton **+ 30 s** autant de fois que vous souhaitez ajouter de tranches de 30 secondes. Le four se met en marche immédiatement
-  Vous pouvez changer le niveau de puissance en cours de cuisson en appuyant sur le bouton .

## PUISSANCES

Les puissances figurant ci-dessous sont disponibles.

Puissance	Puissance	
	Micro-ondes	GRIL
MAXIMUM	1000 W	-
ÉLEVÉE	850 W	-
MOYENNEMENT ÉLEVÉE	600 W	-
MOYENNE	450 W	-
MOYENNEMENT FAIBLE	300 W	-
DÉCONGÉLATION	180 W	-
BASSE/MAINTIEN AU CHAUD	100 W	-

 Si vous choisissez une puissance plus élevée, le temps de cuisson doit être réduit.

 Si vous choisissez une puissance plus faible, le temps de cuisson doit être augmenté.

## ARRÊT DE LA CUISSON

Vous pouvez arrêter la cuisson à tout moment pour contrôler les aliments.

1. Pour interrompre provisoirement la cuisson, ouvrez la porte.

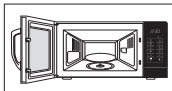

**Résultat :** La cuisson s'arrête. Pour reprendre la cuisson, refermez la porte et appuyez de nouveau sur le bouton .



2. Pour arrêter complètement la cuisson : appuyez sur le bouton .

**Résultat :** la cuisson s'arrête. Si vous désirez annuler les réglages de cuisson, appuyez de nouveau sur le bouton **Arrêt** .



 Vous pouvez également annuler un réglage avant de mettre le four en route en appuyant simplement sur **Arrêt** .

## RÉGLAGE DU TEMPS DE CUISSON

Vous pouvez augmenter le temps de cuisson en appuyant sur le bouton + 30 s autant de fois que vous souhaitez ajouter de tranches de 30 secondes.

Appuyez sur le bouton **+ 30 s** autant de fois que vous souhaitez ajouter de tranches de 30 secondes.



## RÉGLAGE D'UN TEMPS DE REPOS

Pour régler automatiquement un temps de repos (sans cuisson par micro-ondes), vous pouvez utiliser le bouton Hold Timer (Suspension de la minuterie).

1. Appuyez sur le bouton .



2. Réglez le temps de cuisson en appuyant sur les boutons (-) et (+) autant de fois que nécessaire.

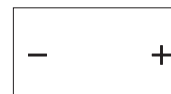

3. Appuyez sur le bouton .

**Résultat :** Le décompte du temps de repos démarre. Une fois terminé :  
1) le signal sonore retentit quatre fois.  
2) L'heure s'affiche à nouveau.



## UTILISATION DE LA FONCTION RÉCHAUFFAGE AUTOMATIQUE

Cette fonction propose quatre réglages préprogrammés. Vous n'avez donc besoin de régler ni le temps de cuisson, ni la puissance. Pour indiquer la quantité d'aliments à faire cuire, appuyez sur les boutons (←) et (→).

Placez le plat au centre du plateau tournant, puis refermez la porte.

1. Sélectionnez le type d'aliment que vous souhaitez faire cuire en appuyant une ou plusieurs fois sur le bouton **Réchauffage automatique** (🍲).



2. Sélectionnez la quantité en appuyant sur les boutons (←) et (→) (Reportez-vous au tableau ci-contre).

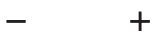

3. Appuyez sur le bouton (⏏).

**Résultat :** la cuisson démarre. Une fois la cuisson terminée :





- 1) le signal sonore retentit quatre fois.
- 2) Un signal de rappel de fin de cuisson est émis toutes les minutes pendant trois minutes.
- 3) L'heure s'affiche à nouveau.



- Utilisez uniquement de la vaisselle adaptée à la cuisson aux micro-ondes.

## RÉGLAGES DE LA FONCTION RÉCHAUFFAGE AUTOMATIQUE

Le tableau suivant présente les divers programmes de réchauffage automatique, les quantités, les temps de repos et les instructions appropriées.

Code/Aliment	Quantité	Temps de repos	Consignes
1. Plats préparés (réfrigérés) 	300-350 g 400-450 g	3 min.	Placez les aliments dans une assiette en céramique et recouvrez-la d'un film plastique spécial micro-ondes. Ce programme convient à la cuisson de plats composés de trois aliments différents (ex. : viande en sauce, légumes et accompagnements tels que pommes de terre, riz ou pâtes).
2. Plats préparés (surgelés) 	300-350 g 400-450 g	4 min.	Vérifiez que l'emballage est adapté à la cuisson aux micro-ondes, puis percez le film protecteur. Mettez le plat préparé surgelé dans le four.  Ce programme convient à la cuisson de plats surgelés composés de trois aliments différents (exemple : viande en sauce, légumes et accompagnements tels que pommes de terre, riz ou pâtes).
3. Boissons (café, lait, thé, eau) (température ambiante) 	150 ml (1 tasse) 300 ml (2 tasses) 450 ml (3 tasses) 600 ml (4 tasses)	1 à 2 min.	Versez la boisson dans une tasse en céramique sans recouvrir. Pour faire réchauffer une tasse, placez-la au centre, 2 tasses, placez-les l'une en face de l'autre et 3 ou 4 tasses, disposez-les en cercle. Remuez avec précaution avant et après le temps de repos, et faites attention en sortant les tasses du four.
4. Soupe (réfrigérée) 	200-250 ml 300-350 ml 400-450 ml 500-550 ml 600-650 ml	2 à 3 min.	Versez le liquide dans une assiette creuse ou un bol en céramique et couvrez le récipient durant la cuisson et le temps de repos. Remuez avec précaution avant et après le temps de repos.

## UTILISATION DE LA FONCTION DÉCONGÉLATION AUTOMATIQUE

Le mode Décongélation automatique permet de faire décongeler de la viande, de la volaille, du poisson, du pain et des gâteaux. Le temps de décongélation et la puissance se règlent automatiquement.

 Utilisez uniquement de la vaisselle adaptée à la cuisson aux micro-ondes.

Placez le plat surgelé au centre du plateau, puis fermez la porte.

1. Appuyez sur le bouton **Décongélation** (☼☼) autant de fois que nécessaire pour sélectionner l'aliment à décongeler.



**Exemple :** Appuyez trois fois sur le bouton **Décongélation** (☼☼) pour décongeler du poisson.

2. Sélectionnez le poids de l'aliment en appuyant sur les boutons (←) et (→).  
Le poids maximal est de 2000 g.  
(Pour le mode Pain/Gâteau, le poids maximal est de 1000 g.)

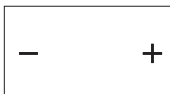

3. Appuyez sur le bouton (◊).

### Résultat :







- La phase de décongélation commence.
- Un signal sonore retentit à la moitié du temps de décongélation pour vous rappeler de retourner l'aliment.
- Appuyez de nouveau sur le bouton (◊) pour poursuivre la décongélation.

 Vous pouvez aussi programmer la décongélation manuellement. Pour ce faire, sélectionnez la fonction Cuisson/Réchauffage au micro-ondes avec une puissance de 180 W. Reportez-vous au chapitre « Cuisson/Réchauffage » en page 12 pour de plus amples détails.

## RÉGLAGES DE LA FONCTION DE DÉCONGÉLATION AUTOMATIQUE

Le tableau suivant répertorie les divers programmes de décongélation automatique, les quantités, les temps de repos et les instructions relatives à chaque type d'aliment. Retirez tous les éléments d'emballage des aliments avant de commencer la décongélation. Placez la viande, la volaille, le poisson, le pain ou les gâteaux sur un plateau.

Code/Aliment	Quantité	Temps de repos	Consignes
1. Viande 	200 g à 2 kg	20 à 60 min.	Protégez les extrémités avec de l'aluminium. Retournez la viande lorsque le signal sonore retentit. Ce programme convient à la décongélation du bœuf, de l'agneau, du porc, des steaks, des côtelettes et de la viande hachée.
2. Volaille 	200 g à 2 kg	20 à 60 min.	Protégez les extrémités des cuisses et des ailes avec de l'aluminium. Retournez la volaille lorsque le signal sonore retentit. Ce programme convient aussi bien à la décongélation de poulets entiers et qu'à celle de morceaux de poulet.
3. Poisson 	200 g à 2 kg	20 à 50 min.	Protégez la queue des poissons entiers avec de l'aluminium. Retournez le poisson lorsque le signal sonore retentit. Ce programme convient aussi bien à la décongélation de poissons entiers et qu'à celle de filets.
4. Pain/Gâteaux 	125 g à 1 kg	5 à 30 min.	Placez le pain sur une feuille de papier absorbant et retournez-le dès que le signal sonore retentit. Posez le gâteau sur une assiette en céramique et, si possible, retournez-le au signal sonore (le four continue de fonctionner et s'arrête automatiquement lorsque vous ouvrez la porte). Ce programme convient à la décongélation de toutes sortes de pains, en tranches ou entier, ainsi qu'à celle des petits pains et des baguettes. Disposez les petits pains en cercle. Ce programme convient à la décongélation de toutes sortes de gâteaux à base de levure ainsi qu'à celle des biscuits, de la tarte au fromage et de la pâte feuilletée. Il n'est pas adapté à la décongélation des pâtes brisées, des gâteaux à la crème et aux fruits ou des gâteaux nappés de chocolat.

## UTILISATION DE LA FONCTION CUISSON VAPEUR

Avec cette fonction, le temps de cuisson se règle automatiquement. Vous pouvez régler la quantité en appuyant sur les boutons (−) et (+). En mode cuisson vapeur, utilisez le cuiseur-vapeur en plastique. Placez le cuiseur-vapeur en plastique au centre du plateau tournant, puis refermez la porte.

- Sélectionnez le type d'aliment que vous souhaitez faire cuire en appuyant une ou plusieurs fois sur le bouton **Cuisson vapeur** .



- Sélectionnez la quantité en appuyant sur les boutons (−) et (+). (Reportez-vous au tableau ci-contre.)



- Appuyez sur le bouton .

**Résultat :** La cuisson démarre. Une fois la cuisson terminée :

- le signal sonore retentit quatre fois.
- Le signal de rappel de fin de cuisson retentit 3 fois (une fois toutes les minutes).
- L'heure s'affiche à nouveau.



Conseil pour la cuisson à la vapeur

### Éléments du cuiseur-vapeur



Bol



Plateau

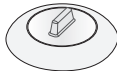

Couvercle

### Utilisation du cuiseur-vapeur

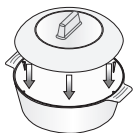

(Bol + Couverture)

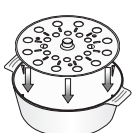

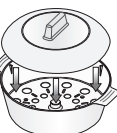

(Bol avec plateau + Couverture)

+



Le tableau suivant répertorie les 4 programmes automatiques de la fonction cuisson vapeur ainsi que les quantités, les temps de repos et les instructions appropriées. En mode Cuisson vapeur, utilisez le cuiseur-vapeur.

Code/ Aliment (-18 °C)	Quantité	Temps de pré-chauffage (min.)	Temps de repos (min.)	Consignes
1. Riz blanc 	150-200 g 250-300 g	4 à 5 min.	Bol + couvercle	Utilisez du riz blanc étuvé. Placez le riz dans le cuiseur-vapeur. Ajoutez deux volumes d'eau froide. Couvrez. Une fois la cuisson terminée, remuez avant de laisser reposer. Une fois la cuisson terminée, essuyez la cavité du four à l'aide de papier absorbant.
2. Pommes de terre épluchées 	100-150 g 200-250 g 300-350 g 400-450 g 500-550 g	2 à 3 min.	Bol + couvercle	Pesez les pommes de terre après les avoir épluchées, lavées et coupées en morceaux de même taille. Placez-les dans le cuiseur-vapeur. Ajoutez 15 à 30 ml d'eau (1 à 2 cuillères à soupe) pour 100 à 350 g de pommes de terre et 45 à 60 ml d'eau (3 à 4 cuillères à soupe) pour 400 à 550 g de pommes de terre. Couvrez.
3. Légumes frais 	100 à 150 g 200 à 250 g 300 à 350 g 400 à 450 g	1 à 2 min.	Bol avec plateau + couvercle	Pesez les légumes après les avoir lavés, rincés et coupés en morceaux de même taille. Placez le plateau dans le bol du cuiseur-vapeur. Répartissez uniformément les légumes sur le plateau. Ajoutez 30 ml d'eau (2 cuillères à soupe) pour 100 à 350 g de légumes et 45 ml (3 cuillères à soupe) pour 400 à 450 g. Couvrez.



Code/ Aliment (-18 °C)	Quantité	Temps de pré- chauffage (min.)	Temps de repos (min.)	Consignes
4. Compote de fruits 	100 à 150 g 200 à 250 g 300 à 350 g 400 à 450 g	2 à 3 min.	Bol + couvercle	Pesez les fruits frais après les avoir épluchés et lavés, puis coupez-les en tranches ou cubes de même taille. Placez-les dans le cuiseur-vapeur. Pour 100 à 350 g de fruits, ajoutez 15 à 30 ml d'eau (1 à 2 c. à s.) et pour 400 à 450 g de fruits, ajoutez 45 ml d'eau (3 c. à s.). Ajoutez 1 à 2 c. à s. de sucre. Couvrez. Une fois la cuisson terminée, remuez délicatement. Ce programme convient à la cuisson des pommes, poires, prunes, abricots, mangues ou ananas.

## UTILISATION DE LA FONCTION DE DÉSODORISATION

Pour éliminer la fumée ou les odeurs de cuisson à l'intérieur du four, utilisez la fonction de désodorisation.

Commencez par nettoyer l'intérieur du four.

Appuyez sur le bouton **Désodorisation**  ; une fois le nettoyage terminé, un signal sonore retentit quatre fois.



 La durée de désodorisation est réglée par défaut sur 5 minutes. Elle augmente de 30 secondes chaque fois que vous appuyez sur le bouton **+ 30 s.**

 La durée maximale est fixée à 15 minutes.

## ARRÊT MANUEL DU PLATEAU TOURNANT

Le bouton de Marche/Arrêt du plateau  permet d'arrêter la rotation de celui-ci. De grands plats qui occupent tout le four peuvent ainsi être utilisés.

 Les résultats seront en revanche moins satisfaisants, car la cuisson ne sera pas totalement uniforme. Il est recommandé de faire tourner le plat d'un demi-tour plusieurs fois en cours de cuisson.

**Avertissement !** Ne faites jamais tourner le plateau si le four est vide.

 **Pourquoi ?** Le four pourrait s'enflammer ou être gravement endommagé.

1. Appuyez sur le bouton **Marche/Arrêt du plateau** .

**Résultat :** Le symbole de Marche/Arrêt du plateau  s'affiche à l'écran. Le plateau ne tourne pas.

2. Pour réenclencher la rotation du plateau, appuyez de nouveau sur le bouton **Marche/Arrêt du plateau** .

**Résultat :** Le symbole de Marche/Arrêt du plateau  disparaît de l'écran. Le plateau tourne.

 N'appuyez jamais sur le bouton **Marche/Arrêt du plateau**  pendant la cuisson.

## UTILISATION DE LA FONCTION DE MÉMORISATION

Si vous cuisinez ou faites souvent réchauffer le même type de plats, vous pouvez enregistrer les temps de cuisson et les puissances qui leur sont associés dans la mémoire du four, ceci afin de vous éviter d'avoir à les saisir systématiquement. Vous pouvez enregistrer deux réglages différents.

### Enregistrement des réglages

#### 1. Pour programmer le...

Premier réglage  
Deuxième réglage

#### Ensuite, appuyez sur le bouton Mémorisation ( ).

Une fois (P1 s'affiche)  
Deux fois (P2 s'affiche)



#### 2. Réglez votre mode de cuisson comme vous le faites habituellement (temps de cuisson et puissance).

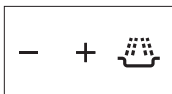

#### 3. Appuyez sur le bouton .

**Résultat :** Vos réglages sont désormais mémorisés.

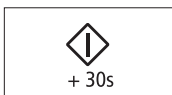

### Utilisation des réglages

Placez le plat au centre du plateau tournant, puis refermez la porte.

#### 1. Pour programmer le...

Premier réglage  
Deuxième réglage

#### Ensuite, appuyez sur le bouton Mémorisation ( ).

Une fois (P1 s'affiche)  
Deux fois (P2 s'affiche)



#### 2. Appuyez sur le bouton .

**Résultat :** La cuisson des aliments se déroule selon les réglages demandés.

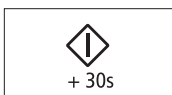

## ARRÊT DU SIGNAL SONORE

Le signal sonore peut être désactivé à tout moment.

#### 1. Appuyez simultanément sur les boutons et .

##### Résultat :

- L'indication suivante apparaît.
- Le signal sonore ne retentit pas à chaque fois que vous appuyez sur un bouton.

**OFF**



#### 2. Pour réactiver le signal sonore, appuyez de nouveau sur les boutons et .

##### Résultat :

- L'indication suivante apparaît.
- Le signal sonore est réactivé.

**ON**



## SÉCURITÉ ENFANTS

Votre four à micro-ondes est équipé d'un programme spécial sécurité-enfant, qui permet de verrouiller le four afin qu'un enfant ou toute autre personne non habituée ne puisse le faire fonctionner accidentellement. Le four peut être verrouillé à tout moment.

#### 1. Appuyez simultanément sur les boutons et .

##### Résultat :

- Le four est verrouillé (aucune fonction ne peut être sélectionnée).
- La lettre « L » s'affiche.

**L**



#### 2. Pour déverrouiller le four, appuyez de nouveau sur les boutons et .

##### Résultat :

Le four peut à nouveau être utilisé normalement.



## GUIDE DES RÉCIPIENTS

Pour faire cuire des aliments dans le four micro-ondes, il est nécessaire que les micro-ondes pénètrent dans les aliments sans être réfléchies ou absorbées par le plat utilisé. Le choix du type de récipient est donc essentiel. Pour cela, assurez-vous que celui-ci présente une mention spécifiant qu'il convient à une cuisson aux micro-ondes (ex. : « adapté aux micro-ondes »). Le tableau suivant répertorie la liste des divers types de récipient ainsi que leur méthode d'utilisation dans un four micro-ondes.

Récipient	Adapté à la cuisson aux micro-ondes	Remarques
<b>Papier aluminium</b>	✓ X	Peut être utilisé en petite quantité afin d'empêcher toute surcuisson de certaines zones peu charnues. Des arcs électriques peuvent se former si l'aluminium est placé trop près des parois du four ou si vous en avez utilisé en trop grande quantité.
<b>Plat brunisseur</b>	✓	Le temps de préchauffage ne doit pas excéder huit minutes.
<b>Porcelaine et terre cuite</b>	✓	S'ils ne comportent pas d'ornements métalliques, les récipients en céramique, en terre cuite, en faïence et en porcelaine sont généralement adaptés.
<b>Plats jetables en carton ou en polyester</b>	✓	Certains aliments surgelés sont emballés dans ce type de plat.
<b>Emballages de fast-food</b> • Tasses en polystyrène	✓	Peuvent être utilisés pour faire réchauffer des aliments. Une température trop élevée peut faire fondre le polystyrène.

Récipient	Adapté à la cuisson aux micro-ondes	Remarques
<ul style="list-style-type: none"> <li>Sacs en papier ou journal</li> <li>Papier recyclé ou ornements métalliques</li> </ul>	X	Peuvent s'enflammer.
<b>Plats en verre</b>		
<ul style="list-style-type: none"> <li>Plat allant au four</li> <li>Plats en verre fin</li> <li>Pots en verre</li> </ul>	✓	Peuvent être utilisés sauf s'ils sont ornés de décorations métalliques. Peuvent être utilisés pour faire réchauffer des aliments ou des liquides. Les objets fragiles peuvent se briser ou se fendre s'ils sont brusquement soumis à une chaleur excessive. Retirez-en le couvercle. Pour faire réchauffer uniquement.
<b>Métal</b>		
<ul style="list-style-type: none"> <li>Plats</li> <li>Attaches métalliques des sacs de congélation</li> </ul>	X	Peuvent provoquer des arcs électriques ou s'enflammer.
<b>Papier</b>		
<ul style="list-style-type: none"> <li>Assiettes, tasses, serviettes de table et papier absorbant</li> <li>Papier recyclé</li> </ul>	✓	Pour des temps de cuisson courts ou de simples réchauffages. Pour absorber l'excès d'humidité.
	X	Peuvent créer des arcs électriques.



Récipient	Adapté à la cuisson aux micro-ondes	Remarques
<b>Plastique</b> <ul style="list-style-type: none"> <li>Récipients</li> </ul>	✓	Tout particulièrement s'il s'agit de thermoplastique résistant à la chaleur. Certaines matières plastiques peuvent se voiler ou se décolorer lorsqu'elles sont soumises à des températures élevées. N'utilisez pas de plastique mélaminé.
<ul style="list-style-type: none"> <li>Film étirable</li> </ul>	✓	Peut être utilisé afin de retenir l'humidité. Ne doit pas entrer en contact avec les aliments. Soyez particulièrement vigilant lorsque vous retirez le film du récipient ; la vapeur s'échappant à ce moment est très chaude.
<ul style="list-style-type: none"> <li>Sacs de congélation</li> </ul>	✓ X	Uniquement s'ils supportent la température d'ébullition ou s'ils sont adaptés à la cuisson au four. Ne doivent pas être fermés hermétiquement. Perforez-en la surface avec une fourchette si nécessaire.
<b>Papier paraffiné ou sulfurisé</b>	✓	Peut être utilisé afin de retenir l'humidité et d'empêcher les projections.

- ✓ : **recommandé**  
 ✓ X : **à utiliser avec précaution**  
 X : **risqué**

## NETTOYAGE DU FOUR MICRO-ONDES

Pour empêcher l'accumulation de graisses et de résidus d'aliments, nettoyez régulièrement les éléments suivants :

- Les surfaces intérieures et extérieures
- La porte et les joints d'étanchéité
- Le plateau tournant et l'anneau de guidage

-  **Veillez TOUJOURS** à ce que les joints de la porte soient propres et à ce que celle-ci ferme correctement.
-  En négligeant la propreté de votre four, vous risquez d'en détériorer les surfaces et par conséquent l'appareil lui-même, ce qui pourrait s'avérer dangereux.

- Nettoyez l'extérieur avec un chiffon doux et de l'eau savonneuse tiède. Rincez et séchez.
  - Retirez les projections et autres traces tenaces adhérant aux parois ou sur l'anneau de guidage à l'aide d'un tissu imbibé d'eau savonneuse. Rincez et séchez.
  - Si votre four est très sale ou si une odeur désagréable s'en dégage, placez une tasse d'eau citronnée sur le plateau et faites-la chauffer pendant dix minutes à pleine puissance.
  - Nettoyez le plateau si nécessaire, ce dernier étant adapté au lave-vaisselle.
-  **Ne laissez JAMAIS** couler d'eau dans les orifices de ventilation. **N'utilisez JAMAIS** de produits abrasifs ou de solvants chimiques. Nettoyez avec un soin tout particulier les joints de la porte afin qu'aucune particule :

- ne s'y accumule ;
- ne nuise à l'étanchéité de la porte.

## RANGEMENT ET ENTRETIEN DU FOUR MICRO-ONDES

Pour le rangement ou la réparation de votre four micro-ondes, vous devez respecter quelques précautions simples.

N'utilisez pas le four si la porte ou ses joints sont endommagés :

- Charnière cassée
- Joints détériorés
- Habillage déformé ou embouti

Seul un technicien spécialisé en micro-ondes peut effectuer les réparations.

 **Ne retirez** JAMAIS l'habillage du four. Si le four est en panne ou nécessite une intervention technique :

- débranchez-le de l'alimentation ;
- appelez le service après-vente le plus proche.

 Si vous souhaitez entreposer temporairement votre four, choisissez un endroit sec et non poussiéreux.

**Pourquoi ?** La poussière et l'humidité risquent de détériorer certains éléments du four.

 Ce four micro-ondes n'est pas conçu pour une utilisation commerciale.

## CARACTÉRISTIQUES TECHNIQUES

SAMSUNG s'efforce sans cesse d'améliorer ses produits. Les caractéristiques et le mode d'emploi de ce produit peuvent être modifiés sans préavis.

Modèle	MW109M / MW109MST
Alimentation	230 V ~ 50 Hz
Puissance Micro-ondes	1500 W
Puissance de sortie	100 W / 1000 W (IEC-705)
Fréquence de fonctionnement	2450 MHz
Magnétron	OM75P(31)
Système de refroidissement	Moteur de ventilation
Dimensions (l x H x P) Extérieures Intérieures	517 x 297 x 411 mm 336 x 241 x 349 mm
Capacité	28 litres
Poids Net	15 kg env.

FRANÇAIS

Français



**Les bons gestes de mise au rebut de ce produit  
(Déchets d'équipements électriques  
et électroniques)**

*(Applicable dans les pays de l'Union Européenne et dans d'autres pays européens pratiquant le tri sélectif)*

Ce symbole sur le produit, ses accessoires ou sa documentation indique que ni le produit, ni ses accessoires électroniques usagés (chargeur, casque audio, câble USB, etc.) ne peuvent être jetés avec les autres déchets ménagers. La mise au rebut incontrôlée des déchets présentant des risques environnementaux et de santé publique, veuillez séparer vos produits et accessoires usagés des autres déchets. Vous favoriserez ainsi le recyclage de la matière qui les compose dans le cadre d'un développement durable.

Les particuliers sont invités à contacter le magasin leur ayant vendu le produit ou à se renseigner auprès des autorités locales pour connaître les procédures et les points de collecte de ces produits en vue de leur recyclage.

Les entreprises et professionnels sont invités à contacter leurs fournisseurs et à consulter les conditions de leur contrat de vente. Ce produit et ses accessoires ne peuvent être jetés avec les autres déchets professionnels et commerciaux.



REMARQUE

REMARQUE

FRANÇAIS





REMARQUE

REMARQUE

FRANÇAIS



DES QUESTIONS OU DES COMMENTAIRES?

PAYS	TÉLÉPHONE	OU SUR INTERNET
BELGIUM	02 201 24 18	<a href="http://www.samsung.com/be">www.samsung.com/be</a> (Dutch) <a href="http://www.samsung.com/be_fr">www.samsung.com/be_fr</a> (French)
FRANCE	01 48 63 00 00	<a href="http://www.samsung.com">www.samsung.com</a>
LUXEMBURG	261 03 710	
NETHERLANDS	0900 - SAMSUNG (0900-726-7864, € 0,10/Min)	

Code N° : DE68-03504D