

# NAMES OF THE PARTS

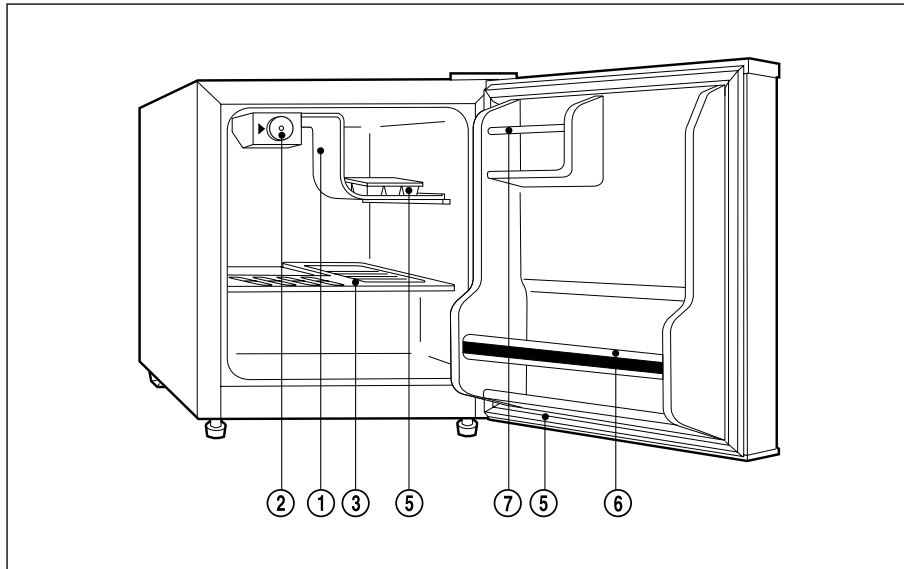

## 1. EVAPORATOR:

The heart of the refrigerator. It evaporates the refrigerant fluid and thereby absorbs heat from the surrounding. Made of pure aluminum.

## 2. CONTROL BOX:

Regulates the operation of the motor and controls the inside temperature of the refrigerator.

## 3. PLASTIC COATED SHELF

 has full width and can slide out.

## 4. MAGNETIC DOOR SEAL:

Keeps the refrigerator virtually airtight all along the edge, but is nevertheless easy to open.

## 5. ICE CUBE TRAY:

Ice cubes are easy to remove from the tray.

## 6. USABLE RACK

 for cans or jars.

## 7. BOTTLE RACK

 for bottles, cans or jars.

## 8. USABLE RACK

 for butter, jars or eggs.

# HOW TO OPERATE

## Starting your new Refrigerator

1. Clean the refrigerator thoroughly. Wipe the outside with a soft dry cloth, the inside with a damp cloth.
2. Keep the door open and insert the power supply cord into the socket.
3. Turn the thermostat dial to "7". Close the door and let the refrigerator operate for 15-20 minutes. The freezer should then show some traces of frost.

## Temperature control

You can control the inside temperature by turning the thermostat dial. Higher numbers mean greater cooling power, smaller numbers mean less cooling power. To make ice cubes in the freezer compartment, set the dial to "7". The dial does not have to be set exactly on the numbers, but can be any place in between.

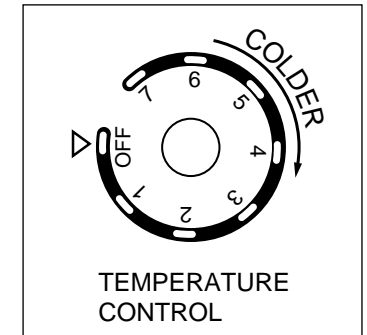

**NOTE:** Wait 3 to 5 minutes before restarting if you unplug the machine. Unit may fail to operate properly if restarted too quickly.

## How to defrost

Defrost the refrigerator when the frost accumulated on the evaporator is about 5mm (1/5inch) thick.

Set the thermostat dial to "OFF". Remove frozen or perishable foods. Keep drip tray in place. Defrosting usually takes a few hours. To defrost quickly remove all foods from the refrigerator and leave the door open. Never use a knife or other metal instrument to remove ice/frost from the evaporator. After defrosting, empty water from drip tray, return the thermostat dial to the desired position to start refrigerating again.

## HOW TO CLEAN

**Cleaners:** Never use harsh, abrasive cleaners, heavy-duty cleaners, or solvents on any surface.

**Exterior:** Wipe with damp, sudsy cloth, rinse and dry. For stubborn stains and for periodic waxing, use silicon wax.

**Evaporator:** When refrigerator needs defrosting turn thermostat dial to "OFF". Do not use sharp instruments.

**Refrigeration Section:** Wash shelves and other removable parts in warm sudsy water, rinse and dry. Wash interior with baking soda solution (3 Table spoons to one quart of water) or warm sudsy water, rinse and dry.

**Magnetic Door Seals:** Wash with warm sudsy water.

**The Finishing Touch:** Replace all parts and return thermostat dial to desired setting.

## HOW TO INSTALL

Install refrigerator in a convenient location away from extreme heat and cold. Allow sufficient clearance between the refrigerator and side wall so the door will open for a fully usable interior. Refrigerator is not designed for recessed installation.

Select a place with strong level floor.

Allow 10 cm of place between the refrigerator's side and the wall.

The electrical plug must be accessible without moving the set.

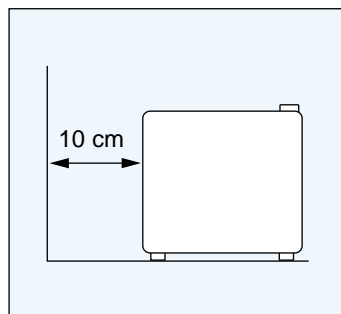

## WHAT TO DO...

### 1. When out of operating for a long time:

Remove the power supply cord.

Dry your refrigerator opening the door for 2-3 days.

### 2. When you get ready to move:

Securely fasten removable interior parts (or move and package them separately)

Do not lay your refrigerator horizontally, or compressor may be damaged.

**When you need service: Before you call for service make sure you need it, check a few things noted below for yourself first.**

### If refrigerator is not operating:

Is the power supply cord unplugged?

Is home fuse blown or circuit breaker off?

### If refrigerator is warmer than usual:

Has the door been open frequently or for a long period?

Is refrigerator overcrowded-preventing good air circulation?

Is the hot thing stored without cooling?

Is the clearance between refrigerator's side and the wall allowed sufficiently?

### If there are unusual sounds:

Is refrigerator placed on the level?

Are foreign objects behind the refrigerator?

Are dishes on refrigerator shelves vibrating?

If so, rearrange the dishes.

# DAEWOO

ELECTRONICS

Im ganzen Haus zu Hause

DAEWOO Electronics Deutschland GmbH  
Otto-Hahn-Straße 21  
D-35510 Butzbach  
Tel.-Nr.: 0 60 33 – 96 91 – 0  
Fax-Nr.: 0 60 33 – 96 91 –59/58

Bundesweite Service-Telefonnummer:

**0 18 05 – 22 77 77**

Sehr geehrter Kunde,

vielen Dank, dass Sie sich zum Kauf eines DAEWOO-Gerätes entschlossen haben. Wir wünschen Ihnen, dass Sie an diesem Gerät viele Jahre Freude haben werden.

Im Falle einer erforderlichen Reparatur, beachten Sie bitte die Hinweise der unten erläuterten DAEWOO-NUMMER-SICHER-GARANTIE.

Ihre

**DAEWOO Electronics Deutschland GmbH**

## Bedingungen der DAEWOO-NUMMER-SICHER-GARANTIE

1. Die DAEWOO-NUMMER-SICHER-GARANTIE gilt zusätzlich zu den Gewährleistungsansprüchen, die dem Käufer vonseiten des Händlers bei etwaigen Mängeln des Gerätes zustehen. Sie schränkt die Rechte des Käufers nicht ein, sondern erweitert sie.
2. Die DAEWOO-NUMMER-SICHER-GARANTIE beginnt mit dem Zeitpunkt des Kaufes. Von da an kann der Käufer ein Jahr lang gegenüber DAEWOO Electronics Mängel geltend machen.
3. Die DAEWOO-NUMMER-SICHER-GARANTIE beschränkt sich auf die kostenlose Beseitigung von Mängeln, die auf Material-oder Verarbeitungsfehlern beruhen. Sie räumt kein Recht auf Verringerung des Kaufpreises, auf Rückgängigmachung des Kaufes oder auf Schadensersatz wegen Nichterfüllung ein.
4. Nicht unter die DAEWOO-NUMMER-SICHER-GARANTIE fallen:
  - 4.1. Regelmäßige Wartung und durch normalen Verschleiß bedingter Teileaustausch, wie Austausch von Antriebsriemen, Andruckrollen, Videokopfscheiben, etc.
  - 4.2. Transportkosten, -risiken und -schäden
  - 4.3. Schäden, die verursacht worden sind durch:
    - 4.3.1. Gebrauch des Gerätes für andere als seine normalen Zwecke, unsachgemäße Behandlung, insbesondere aufgrund von Nichtbeachtung der DAEWOO-Bedienungsanleitung, sowie funktionelle Veränderungen des Gerätes.
    - 4.3.3. Unfälle, höhere Gewalt oder andere von DAEWOO nicht zu verantwortende Ursachen, wie Blitzschlag, Wasser, Feuer, etc.
  - 4.4. Geräte, deren Seriennummern am Gerät entfernt oder unkenntlich gemacht wurden.
5. Eine im Rahmen der DAEWOO-NUMMER-GARANTIE erbrachte Garantieleistung führt nicht zur Verlängerung der Garantiezeit und begründet auch keine neue Garantiezeit.
6. Garantieleistungen werden erbracht, wenn die Rechnung oder der Kassenbeleg vorgelegt werden.
7. Die Garantieleistungen werden von dem Fachhändler erbracht, von dem das Gerät gekauft wurde. Darüber hinaus stehen die autorisierten Kundendienststellen der DAEWOO Electronics zur Verfügung.  
Bitte benutzen Sie unbedingt die bundesweite Service-Telefonnummer:

**0 18 05 – 22 77 77**

If the supply cord is damaged, it must be replaced by the manufacturer or its service agent or a simmlary qualified person in order to avoid a hazard.

**DAEWOO**

# REFRIGERATOR

FR-061A

**INSTRUCTION MANUAL**

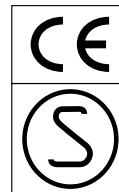
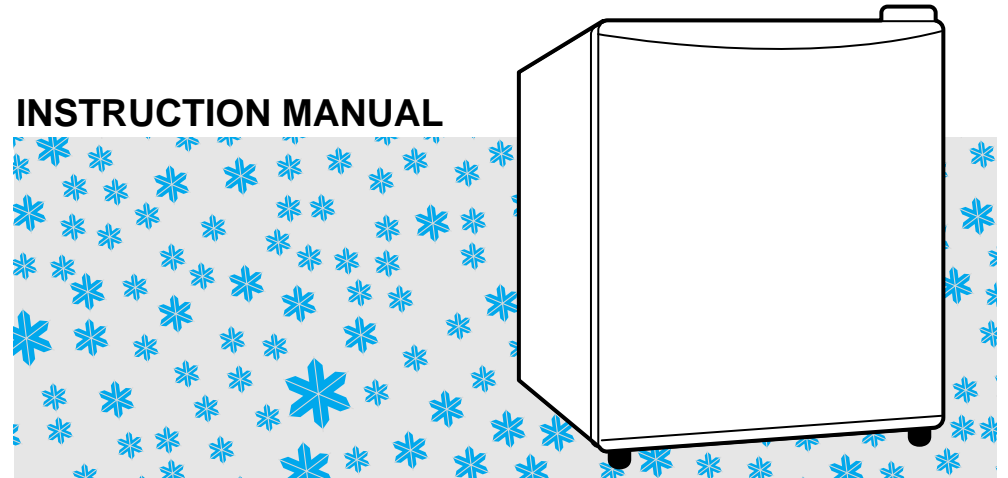

Thank you for selecting this refrigerator.  
Before using this refrigerator, please read this manual carefully.

**Blowing Agent: HCFC 141b**